



СЪДЪРЖАНИЕ НА ОФИЦИАЛНИЯ РАЗДЕЛ

Народно събрание

- ✓ **Решение** за отмяна на лятната ваканция на Народното събрание за 2021 г. 1
- ✓ **Решение** за прекратяване правомощията на член на Комисията за публичен надзор над регистрираните одитори 1
- ✓ **Решение** за прекратяване правомощията на член и заместник-председател на Националното бюро за контрол на специалните разузнавателни средства 2

Президент на Републиката

- ✓ **Указ № 182** за назначаване на Соня Йорганова Момчилова-Йовева за член на Съвета за електронни медии 2
- ✓ **Указ № 183** за насрочване на частичен избор за кмет на кметство Арчар, община Димово, област Вудин, на 3 октомври 2021 г. 2
- ✓ **Указ № 184** за награждаване на г-н Рашид бин Али Ал-Хатър – извънреден и пълномощен посланик на Държавата Катар в Република България, с орден „Магарски конник“ първа степен 2

Министерски съвет

- ✓ **Постановление № 248** от 26 юли 2021 г. за приемане на Наредба за специфичните изисквания към казеините и казеинатите, предназначени за консумация от човека 2
- ✓ **Постановление № 249** от 27 юли 2021 г. за изменение и допълнение на Устройствения правилник на Министерството на здравеопазването, приет с Постановление № 55 на Министерския съвет от 2019 г. 13

Министерство на здравеопазването

- ✓ **Наредба** за изменение на Наредба № 49 от 2010 г. за основните изисквания, на които трябва да отговарят устройството, дейността и вътрешният ред на лечебните заведения за болнична помощ и домовете за медико-социални грижи 16

Министерство на образованието и науката

- ✓ **Наредба № 17** от 20 юли 2021 г. за придобиване на квалификация по професията „Работник в озеленяването“ 33

ОФИЦИАЛЕН РАЗДЕЛ

НАРОДНО СЪБРАНИЕ

РЕШЕНИЕ

за отмяна на лятната ваканция на Народното събрание за 2021 г.

Народното събрание на основание чл. 86, ал. 1 от Конституцията на Република България във връзка с чл. 45, ал. 2 от Правилника за организацията и дейността на Народното събрание

РЕШИ:

Отменя лятната ваканция на Народното събрание за 2021 г.

Решението е прието от 46-ото Народно събрание на 28 юли 2021 г. и е подпечатано с официалния печат на Народното събрание.

Председател на Народното събрание:
Ива Митева

РЕШЕНИЕ

за прекратяване правомощията на член на Комисията за публичен надзор над регистрираните одитори

Народното събрание на основание чл. 84, т. 8 и чл. 86, ал. 1 от Конституцията на Република България и чл. 74, ал. 2, т. 1 от Закона за независимия финансов одит

РЕШИ:

Прекратява правомощията на Стефан Александров Белчев като член на Комисията за публичен надзор над регистрираните одитори.

Решението е прието от 46-ото Народно събрание на 28 юли 2021 г. и е подпечатано с официалния печат на Народното събрание.

Председател на Народното събрание:
Ива Митева

Подпечатано с държавния печат.

Министър на правосъдието:
Янаки Стоилов

РЕШЕНИЕ

за прекратяване правомощията на член и заместник-председател на Националното бюро за контрол на специалните разузнавателни средства

Народното събрание на основание чл. 84, т. 8 и чл. 86, ал. 1 от Конституцията на Република България и чл. 34в, ал. 6, т. 1 от Закона за специалните разузнавателни средства

РЕШИ:

Прекратява правомощията на Илко Димитров Желязков като член и заместник-председател на Националното бюро за контрол на специалните разузнавателни средства.

Решението е прието от 46-ото Народно събрание на 28 юли 2021 г. и е подпечатано с официалния печат на Народното събрание.

Председател на Народното събрание:
Ива Митева

Подпечатано с държавния печат.

Министър на правосъдието:
Янаки Стоилов

4645

**ПРЕЗИДЕНТ
НА РЕПУБЛИКАТА**

УКАЗ № 182

На основание чл. 98, т. 7 от Конституцията на Република България във връзка с чл. 30, ал. 3 от Закона за радиото и телевизията

ПОСТАНОВЯВАМ:

Назначавам Соня Йорданова Момчилова-Йовева за член на Съвета за електронни медии.

Издаден в София на 27 юли 2021 г.

Президент на Републиката:
Румен Радев

Подпечатан с държавния печат.

Министър на правосъдието:
Янаки Стоилов

4616

УКАЗ № 183

На основание чл. 98, т. 1 от Конституцията на Република България във връзка с чл. 463, ал. 5 от Изборния кодекс

ПОСТАНОВЯВАМ:

Насрочвам частичен избор за кмет на кметство Арчар, община Димово, област Видин, на 3 октомври 2021 г.

Издаден в София на 27 юли 2021 г.

Президент на Републиката:
Румен Радев

Подпечатан с държавния печат.

Министър на правосъдието:
Янаки Стоилов

4617

УКАЗ № 184

На основание чл. 98, т. 8 от Конституцията на Република България

ПОСТАНОВЯВАМ:

Награждавам г-н Рашид бин Али Ал-Хатър – извънреден и пълномощен посланик на Държавата Катар в Република България, с орден „Мадарски конник“ първа степен за неговия принос за развитието и укрепването на двустранните отношения между Република България и Държавата Катар.

Издаден в София на 27 юли 2021 г.

Президент на Републиката:
Румен Радев

Министър на външните работи:
Светлан Стоев

Подпечатан с държавния печат.

Министър на правосъдието:
Янаки Стоилов

4618

МИНИСТЕРСКИ СЪВЕТ

**ПОСТАНОВЛЕНИЕ № 248
ОТ 26 ЮЛИ 2021 Г.**

за приемане на Наредба за специфичните изисквания към казеините и казеинатите, предназначени за консумация от човека

МИНИСТЕРСКИЯТ СЪВЕТ
ПОСТАНОВИ:

Член единствен. Приема Наредба за специфичните изисквания към казеините и казеинатите, предназначени за консумация от човека.

Заклучителни разпоредби

§ 1. Отменя се Наредбата за специфичните изисквания към казеините и казеинатите, предназначени за консумация от човека, приета с Постановление № 2 на Министерския съвет от 2017 г. (ДВ, бр. 4 от 2017 г.).

§ 2. Постановлението влиза в сила в 14-дневен срок от деня на обнародването му в „Държавен вестник“.

Министър-председател:
Стефан Янев

За главен секретар на Министерския съвет:
Росен Кожухаров

НАРЕДБА

за специфичните изисквания към казеините и казеинатите, предназначени за консумация от човека

Раздел I
Общи положения

Чл. 1. С наредбата се определят специфичните изисквания към наименованията, състава, характеристиките, етикетирването, методите за вземане на проби за химичен анализ и методите за анализ на състава на казеините и казеинатите, както и на техните смеси, предназначени за консумация от човека.

Раздел II

Изисквания към наименованията, състава и характеристиките на казеините и казеинатите, предназначени за консумация от човека

Чл. 2. Наименованието „кисел казеин за хранителни цели“ се използва за обозначаване на млечен продукт, получен чрез отделяне, измиване и изсушаване на пресечения с киселина коагулат на обезмасленото мляко и/или на други продукти, получени от мляко.

Чл. 3. Наименованието „сирищен казеин за хранителни цели“ се използва за обозначаване на млечен продукт, получен чрез отделяне, измиване и изсушаване на коагулата на обезмасленото мляко и/или на други продукти, получени от мляко. Коагулатът се получава чрез реакцията на сирищния или други коагулиращи ензими.

Чл. 4. Наименованието „казеинат за хранителни цели“ се използва за обозначаване на млечен продукт, получен чрез взаимодействие на казеин за хранителни цели или казеинов, пресечен коагулат за хранителни цели с неутрализиращи агенти, последвано от изсушаване.

Чл. 5. Наименованията на продуктите по чл. 2 – 4 се използват за търговско обозначаване само за продукти, които отговарят на изискванията, определени с тази наредба.

Чл. 6. (1) Казеините по чл. 2 трябва да съдържат:

1. влага – не повече от 12 % w/w;
2. млечен белтък, изчислен на база сухо вещество – не по-малко от 90 % w/w, от който съдържанието на казеин е не по-малко от 95 % w/w;
3. млечни мазнини – не повече от 2 % w/w;
4. пепел, включително P_2O_5 – не повече от 2,5 % w/w;
5. безводна лактоза – не повече от 1 % w/w;
6. утайка след изгаряне – не повече от 22,5 mg на 25 g.

(2) Максималната титруема киселинност на казеините по ал. 1, изразена в 0,1 mol/l разтвор на натриев хидроксид, не трябва да е повече от 0,27 ml/g.

(3) Казеините по ал. 1 могат да съдържат само следните спомагателни вещества, бактериални култури и разрешени съставки:

1. киселини:
 - а) млечна киселина;
 - б) солна киселина;
 - в) сярна киселина;
 - г) лимонена киселина;
 - д) оцетна киселина;
 - е) ортофосфорна киселина;
2. бактериални култури, произвеждащи млечна киселина;
3. суроватка.

Чл. 7. (1) Казеините по чл. 3 трябва да съдържат:

1. влага – не повече от 12 % w/w;
2. млечен белтък, изчислен на база сухо вещество – не по-малко от 84 % w/w, от който съдържанието на казеин е не по-малко от 95 % w/w;
3. млечни мазнини – не повече от 2 % w/w;
4. пепел, включително P_2O_5 – не повече от 7,5 % w/w;
5. безводна лактоза – не повече от 1 % w/w;
6. утайка след изгаряне – не повече от 15 mg на 25 g.

(2) Казеините по ал. 1 могат да съдържат само следните спомагателни вещества:

1. сирище, отговарящо на изискванията на Регламент (ЕО) № 1332/2008 на Европейския парламент и на Съвета от 16 декември 2008 г. относно ензимите в храните и за изменение на Директива 83/417/ЕИО на Съвета, Регламент (ЕО) № 1493/1999 на Съвета, Директива 2000/13/ЕО, Директива 2001/112/ЕО на Съвета и Регламент (ЕО) № 258/97 (ОВ, L 354 от 31 декември 2008 г.), наричан по-нататък „Регламент (ЕО) № 1332/2008“;

2. други ензими за коагулиране на млякото, отговарящи на изискванията на Регламент (ЕО) № 1332/2008.

Чл. 8. (1) Казеинатите по чл. 4 трябва да съдържат:

1. влага – не повече от 8 % w/w;
2. млечен белтък, изчислен на база сухо вещество – не по-малко от 88 % w/w, от който съдържанието на казеин е не по-малко от 95 % w/w;
3. млечни мазнини – не повече от 2 % w/w;
4. безводна лактоза – не повече от 1 % w/w;
5. утайка след изгаряне – не повече от 22,5 mg на 25 g.

(2) За казеинатите по ал. 1 стойността на рН трябва да е от 6,0 до 8,0.

(3) В казеинатите по ал. 1 могат да се влагат следните добавки в храните, представляващи неутрализиращи и буферизиращи агенти: хидроксиди, карбонати, фосфати и цитрати на: натрий, калий, калций, амониев йон и магнезий.

Чл. 9. (1) Съдържанието на олово в казеините по чл. 2 и 3 и в казеинатите по чл. 4 трябва да е не повече от 0,75 mg/kg.

(2) Казеините по чл. 2 и 3 и казеинатите по чл. 4 не трябва да съдържат примеси в 25 g от продукта.

Чл. 10. (1) Казеините по чл. 2 и 3 имат следните органолептични характеристики:

1. мирис – не трябва да притежават чужд мирис;

2. външен вид: цвят – вариращ от бял до кремавобял; без съдържание на бучки, които при лек натиск да не могат да се раздробят.

(2) Казеинатите по чл. 4 имат следните органолептични характеристики:

1. мирис – много слаб чужд аромат и мирис;

2. външен вид: цвят – вариращ от бял до кремавобял; без съдържание на бучки, които при лек натиск да не могат да се раздробят;

3. разтворимост – почти напълно разтворим в дестилирана вода с изключение на калциевия казеинат.

Раздел III

Изисквания към етикетирването на казеините и казеинатите, предназначени за консумация от човека

Чл. 11. (1) Върху опаковките, контейнерите или етикетите на казеините по чл. 2 и 3 и на казеинатите по чл. 4 с незаличими букви, ясно и четливо се обявяват и следните данни:

1. наименованието на продукта, като при казеинатите се посочват и катионът или катионите, изброени в чл. 8, ал. 3;

2. при продукти, предлагани на пазара като смеси, се добавят и:

а) думите „смес от“, следвани от наименованията на съответните продукти, влизащи в състава на сместа, подредени по маса в низходящ ред;

б) при казеинати – посочване на катиона или катионите на изброените в чл. 8, ал. 3 вложени добавки в храните;

в) при смеси, съдържащи казеинати – съдържанието на млечен белтък;

3. нетната маса на продуктите в килограми или грамове;

4. името или търговското наименование и адресът на производителя, под чието име или търговско наименование се предлага продуктът на пазара; когато производителят не е установен в Европейския съюз – на вносителя на дадения продукт;

5. при внос от трети държави – името на държавата на произход;

6. идентификация на партидата продукти или дата на производство.

(2) Данните по ал. 1, т. 2, буква „в“, т. 3 – 5 могат да се обявяват само в придружаващата документация.

Чл. 12. Данните по чл. 11, ал. 1, т. 1 могат да се обявяват на няколко езика, като на територията на Република България не се допуска предлагането на пазара на казеините по чл. 2 и 3 и на казеинатите по чл. 4, когато тези данни не са отбелязани по ясен и разбираем начин на български език.

Чл. 13. Когато в казеините по чл. 2 и 3 и в казеинатите по чл. 4 минималното съдържание на млечни белтъци съгласно чл. 6, ал. 1, т. 2, чл. 7, ал. 1, т. 2 и чл. 8, ал. 1, т. 2 е повишено, това може да се отбележи върху опаковките, контейнерите или етикетите им.

Чл. 14. (1) Когато казеините по чл. 2 и 3 и казеинатите по чл. 4 не отговарят на изисква-

нето по чл. 9, те не се използват за консумация от човека.

(2) Допуска се казеините и казеинатите по ал. 1 да се предлагат на пазара за други цели, когато се използват наименования, различни от тези по чл. 2 – 4, и се етикетират по начин, който не подвежда купувача по отношение на техния характер, качество или предназначенията употреба.

Раздел IV

Изисквания към методите за вземане на проби за химичен анализ и методите за анализ на състава на казеините и казеинатите, предназначени за консумация от човека

Чл. 15. Методите за вземане на проби за целите на химичния анализ на казеините по чл. 2 и 3 и казеинатите по чл. 4 са съгласно приложение № 1.

Чл. 16. Методите за анализ на състава на казеините по чл. 2 и 3 и казеинатите по чл. 4 са съгласно приложение № 2.

Допълнителни разпоредби

§ 1. По смисъла на наредбата:

1. „Примеси“ са чужди тела, като дървесни или метални частици, косми или части от насекоми.

2. „% w/w“ е тегловен процент.

§ 2. С тази наредба се въвеждат изискванията на Директива (ЕС) 2015/2203 на Европейския парламент и на Съвета от 25 ноември 2015 г. относно сближаването на законодателствата на държавите членки във връзка с казеините и казеинатите, предназначени за консумация от човека, и за отмяна на Директива 83/417/ЕИО на Съвета (ОВ, L 314 от 1 декември 2015 г.), Първа Директива на Комисията от 15 юли 1986 г. относно общностните методи за вземане на проби за химически анализ от предназначени за консумация казеини и казеинати (86/424/ЕИО) (ОВ, специално българско издание: глава 13, том 007) и Първа Директива на Комисията от 25 октомври 1985 г. относно методите за анализ на казеини и казеинати, предназначени за консумация (85/503/ЕИО) (ОВ, специално българско издание: глава 13, том 007).

Заклучителна разпоредба

§ 3. Наредбата се приема на основание чл. 5 от Закона за храните.

Приложение № 1
към чл. 15

Методи за вземане на проби за химичен анализ от казеини и казеинати, предназначени за консумация от човека

I. Общи положения

1. Основни указания

1.1. Персонал

1.1.1. Вземането на проби се извършва от упълномощено квалифицирано лице съгласно действащата нормативна уредба.

1.2. Запечатване и етикетиране на пробите

1.2.1. Проба, взета за целите на официалния контрол, се затваря и запечатва на мястото на вземането и се маркира по начина, определен в чл. 9 от Наредба № 7 от 2020 г. за условията и реда за вземане на проби и лабораторно изпитване на храни (ДВ, бр. 89 от 2020 г.).

1.3. Двойни проби

1.3.1. За анализ се вземат едновременно не по-малко от две еднакви представителни проби. Вземите проби се изпращат за анализ във възможно най-кратък срок съгласно т. 6.

1.4. Придружаваща документация

1.4.1. Вземите проби се придружават от Акт за вземане на проби съгласно чл. 4, ал. 2 от Наредба № 7 от 2020 г. за условията и реда за вземане на проби и лабораторно изпитване на храни.

2. Оборудване за вземане на проби

2.1. Спецификации

2.1.1. Оборудването за вземане на проби се изработва от материал, който не води до промени в пробата, които може да повлияят на резултата от анализа, както и по време на вземането ѝ. Препоръчва се използване на неръждаема стомана.

2.1.2. Повърхностите трябва да са гладки, без цепнатини и ъглите да са заоблени. Оборудването за вземане на проби трябва да съответства на изискванията, определени за всеки продукт, от който се взема пробата.

3. Съдове за вземане на проби

3.1. Спецификации

3.1.1. Съдовете за проби и запушалките се изработват от материал, който не влияе на резултата от анализа или изпитването, и са с конструкция, която предпазва и не причинява промяна в пробата. Подходящи за изработване са стъкло, някои метали и пластмаси. Използването на непрозрачни съдове е препоръчително. Прозрачни и полупрозрачни съдове, в които са взети проби, се съхраняват на тъмно.

3.1.2. Съдовете и запушалките се поддържат чисти и сухи. Формата и обемът на съдовете се избират съобразно изискванията към продукта, от който се взема проба. Подходящи са съдове от пластмаса, съдове за еднократна употреба, ламинати, включително алуминиево фолио, или найлонови торби с подходящо затваряне. Съдовете, различни от найлонови торби, трябва да са снабдени със запушалка или капачка с винт от метал или пластмаса, а когато това е необходимо – и с пластмасов уплътнител за херметично затваряне. Запушалките и уплътнителите трябва да са неразтворими, да не абсорбират миризми, да са устойчиви на мазнини и да не повлияят на миризмата, вкуса, свойствата или състава на пробата.

3.1.3. Запушалките трябва да са изработени от неабсорбиращи материали, без специфична миризма или поне да са покрити с такива материали.

4. Техника за вземане на проби

Съдовете за вземане на проби се затварят непосредствено след вземане на проба.

5. Съхранение на пробите

Температурата за съхранение на пробите от казеини и казеинати не трябва да превишава 25 °С.

6. Транспортиране на пробите

Вземите проби се транспортират до изпитвателната лаборатория във възможно най-кратък срок (при възможност до 24 часа от вземането на пробата). По време на транспортирането се вземат мерки за предотвратяване излагането на миризми, на пряка слънчева светлина и на температури, по-високи от 25 °С.

II. Процедура за вземане на проби

1. Обхват и приложение

Този метод е подходящ, когато се вземат проби, предназначени за химичен анализ на:

- а) кисели казеини;
- б) сиришни казеини;
- в) казеинати.

2. Оборудване

Оборудването за вземане на проби трябва да отговаря на изискванията на раздел I, т. 2.

2.1. Сонди

2.1.1. Сондите трябва да са с дължина, позволяваща достигане дъното на опаковките и на съдовете, съдържащи продуктите.

2.1.2. Видът на сондите е описан в раздел III.

2.2. Лъжици, шпатули, черпаци

2.2.1. Лъжиците, шпатулите и черпачите трябва да са с размери, достатъчни за вземането на проби.

2.3. Съдове за проби

2.3.1. Съдовете за проби трябва да отговарят на изискванията на раздел I, т. 3.

3. Начин на работа

3.1. Общи указания

3.1.1. При вземане на проба вероятността от проникване на атмосферна влага в съдържанието на съда преди и по време на процеса трябва да бъде сведена до минимум. След вземането на пробата съдът с продукта се затваря плътно.

3.2. Техника на вземане на проба

3.2.1. Количеството на пробата трябва да е не по-малко от 200 g.

3.2.2. Сондата се въвежда в съда добре почистена и суха. Когато е необходимо, това става при наклонено или легнало положение на съда. Отворът на сондата се насочва вертикално към дъното на съда. Когато достигне дъното, сондата се завърта на 180°, след което се изтегля. Съдържанието на сондата се прехвърля в съда, предназначен за пробата. За получаване на проба с маса не по-малка от 200 g тази процедура може да се приложи един или повече пъти. Съдът с пробата се затваря непосредствено след вземането ѝ. По този начин се вземат проби от цялата партида.

3.3. Вземане на проби от продукти, пакутирани в малки опаковки, предназначени за продажба на дребно

3.3.1. Като единична проба може да се вземе отделна неразпечатана опаковка, при условие че не е нарушена целостта ѝ. От една и съща

партида се вземат една или повече опаковки, така че общото количество на пробата да не е по-малко от 200 g.

3.3.2. Когато този метод е неприложим, се използва друг метод за получаване на представителна проба.

3.4. Запазване, съхраняване и транспортиране на пробата

3.4.1. Запазването, съхраняването и транспортирането на пробата се извършват в съответствие с изискванията на раздел I, т. 4 – 6.

III. Сонди за вземане на проби от казеини и казеинати

1. Видове сонди

1.1. Тип А – дълга сонда – фиг. 1.

1.2. Тип Б – къса сонда – фиг. 1.

2. Материали

2.1. За предпочитане е острият край на сондата и нейното основно тяло да са изработени от полирана неръждаема стомана.

2.2. Препоръчително е дръжката на дългата сонда също да бъде изработена от неръждаема стомана.

2.3. Късата сонда трябва да има сваляща се дръжка, изработена от дърво или пластмаса, като връзката между тях е тип „байонет“.

3. Конструкция на сондите

3.1. Формата, материалите и изработката на сондите трябва да позволяват доброто им почистване.

3.2. Издаденият край на острието на сонда тип А трябва да е достатъчно остър, за да служи и за изстъргване на материала.

3.3. Върхът на острието трябва да е достатъчно остър, за да улеснява вземането на пробата.

4. Основни параметри

Сондите трябва да отговарят на размерите, посочени в таблицата (с допустимо отклонение от 10 %):

Размери (mm)	Дълга сонда (тип А)	Къса сонда (тип Б)
Дължина на острието	800	400
Дебелина на метала на острието	1 – 2	1 – 2
Вътрешен диаметър на острието при върха	18	32
Вътрешен диаметър на острието при дръжката или основата	22	28
Широчина на отвора при върха	4	20
Широчина на отвора при дръжката или основата	14	14

5. Насоки за работа със сондите

5.1. При работа с по-малко летливи продукти сондите може да се въвеждат вертикално. Така сондите от тип А се запълват изцяло при завъртане и може да бъдат извадени вертикално.

5.1.1. По време на въвеждането сондите тип Б изцяло се запълват и се изтеглят в наклонено положение, за да се избегне загуба на части от пробата в долния им край.

5.2. При работа с по-летливи продукти съдът се накланя, а сондите се въвеждат в почти хоризонтално положение, като отворът им е насочен надолу. При изтегляне сондата остава с отвора нагоре.

Фиг. 1

Сонди за вземане на проби от казеини и казеинати (размерите са в mm)

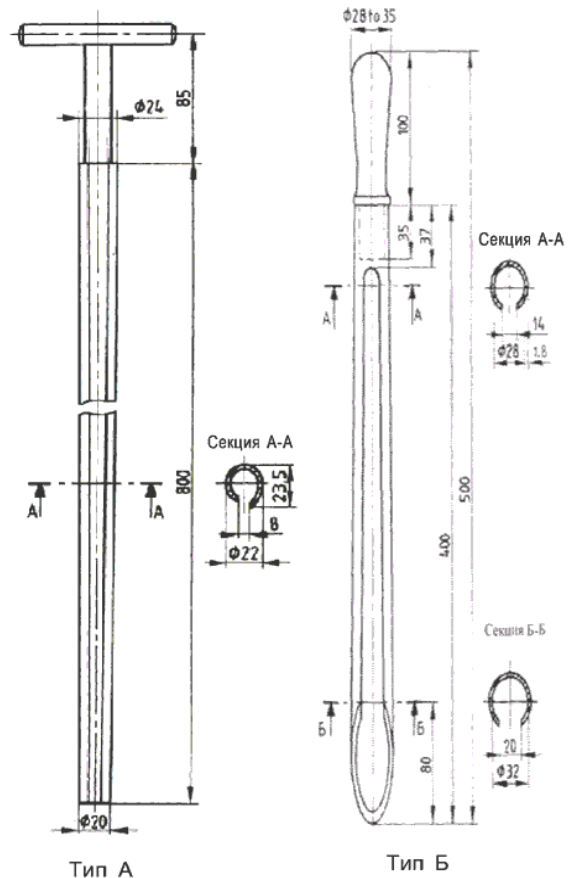

Приложение № 2 към чл. 16

Методи за анализ на състава на казеини и казеинати, предназначени за консумация от човека

I. Общи положения

1. Подготовка на пробата за анализ

1.1. Общи указания

1.1.1. Масата на пробата за лабораторен анализ трябва да е не по-малко от 200 g.

1.2. Подготовка на пробата в лабораторията

1.2.1. Размесват се и се раздробяват напълно всички бучки, като съдът се разклаща и обръща многократно. Когато е необходимо, пробата се прехвърля в херметично затворен съд с обем, два пъти по-голям от обема ѝ.

1.2.2. Около 50 g от добре разбърканата проба (т. 1.2.1) се прехвърлят в лабораторно сито (т. 3.3).

1.2.3. Когато порцията от 50 g преминава изцяло или частично (поне 95 % w/w) през ситото (т. 3.3), се следва процедурата по т. 1.2.1.

1.2.4. Когато порцията от 50 g не преминава през ситото по начина, посочен в т. 1.2.3, порцията предварително се смилва в мелница за смилане на казеин (т. 3.4), след което се прехвърля незабавно в херметично затварящ се съд с обем, два пъти по-голям от обема на пробата, и се разбърква енергично, като съдът се разклаща и обръща многократно. При това се следи да не се допусне промяна в съдържанието на влага в продукта.

1.2.5. След приготвянето на пробата за изпитване анализът се извършва за възможно най-кратко време.

1.3. Съхранение на проби

1.3.1. Проби се съхраняват в херметично затворен и непроникаващ влага съд.

2. Реактиви

2.1. Вода

2.1.1. При разтваряне, разреждане или измиване се работи с дестилирана или деминерализирана вода с еквивалентна чистота.

2.1.2. Под „разтваряне“ или „разреждане“ без допълнителни указания се разбира „разтваряне във вода“ или „разреждане с вода“.

2.2. Химикали

2.2.1. Употребяват се реактиви с квалификация „чист за анализи“ („ч.з.а.“), освен когато е упоменато друго.

3. Апаратура

3.1. Списък на апаратурата

3.1.1. В списъка на апаратурата се допуска само апаратура за специализирана употреба и апаратура с конкретна спецификация.

3.2. Аналитична везна

3.2.1. Работи се с аналитична везна с точност на измерване не по-малко от 0,1 mg.

3.3. Лабораторно сито

3.3.1. Използват се лабораторни сита с капак, с диаметър 200 mm, изработени от телен плат с номинален размер на отворите 500 μ m. Разрешени за работа са сита с размери на отворите и диаметрите на тела съгласно БДС ISO 3310-1 (Сита лабораторни. Технически изисквания и изпитване. Част 1: Сита лабораторни от метална телена тъкан).

3.3.2. Ситата трябва да са снабдени със събирателен съд (колектор).

3.4. Мелница за смилане на казеин

3.4.1. При смилане на лабораторна проба (т. 1.2.4), когато това не е свързано с отделяне на голямо количество топлина и липсва загуба или поглъщане на влага, не се използва чукова мелница.

4. Изразяване на резултатите

4.1. Резултати

4.1.1. В аналитичния протокол резултатът се вписва като усреднена стойност между

два анализа, които отговарят на критерия за повторяемост.

4.2. Изчисляване в проценти

4.2.1. Резултатът се изчислява в процент от масата на пробата, освен когато е указано друго.

5. Протокол от изпитване

5.1. В протокола от изпитване се посочва: приложен метод за анализ, резултатите, подробности за начина на работа, които не са изрично посочени в описанието на метода за анализ, или условия, които може да са повлияли на получения резултат.

5.2. Протоколът от изпитването трябва да съдържа цялата информация за идентифициране на пробата.

II. Определяне съдържанието на влага

1. Обхват и приложение

С този метод се определя съдържанието на влага в кисели казеини, сирични казеини и казеинати.

2. Определение

„Съдържание на влага в казеини и казеинати“ е загубата на маса, както е определено в конкретния метод.

3. Принцип на работа

Остатъчната маса на пробата се определя след изсушаване в сушилня при атмосферно налягане и температура 102 °C \pm 1 °C до постигане на постоянна маса. Загубата на маса се изчислява като процент от масата на пробата.

4. Апаратура

4.1. Аналитична везна

4.2. Използват се тигли с плоско дъно, изработени от материал, който не кородира при условията на изпитването (никел, алуминий, неръждаема стомана или стъкло). Тиглите трябва да са снабдени с капаци, които се затварят плътно, но могат да бъдат отворени лесно. Подходящи размери: диаметър от 60 до 80 mm и дълбочина около 25 mm.

4.3. Сушилня на атмосферно налягане с добра вентилация, термостатично регулирана при 102 °C \pm 1 °C, равномерно регулирана в обема на сушилнята.

4.4. Ексикатор с индикатор за водно съдържание или еквивалентен изсушител, зареден с прясно активиран силикагел.

4.5. Лабораторни щипци или друг подходящ инструмент за манипулиране с тигли.

5. Начин на работа

5.1. Пробата се подготвя за изпитване, както това е описано в раздел I, т. 1.2.

5.2. Подготовка на съда

5.2.1. Тигелът (без да се покрива) и капакът му (т. 4.2) се загряват най-малко за 1 h в термостатично регулирана при 102 °C \pm 1 °C сушилня.

5.2.2. Тигелът се затваря и се поставя в ексикатор (т. 4.4), охлажда се до стайна

температура и се претегля с точност до 0,1 mg (m_0).

5.3. Порция за изпитване

5.3.1. В покрит с капак тигел се поставят от 3 до 5 g от пробата (т. 5.1) и масата ѝ се измерва с точност до 0,1 mg (m_1).

5.4. Отчитане на пробата

5.4.1. Тигелът се отваря и се поставя заедно с капака в сушилня (т. 4.3) при температура $102 \pm 1 \text{ }^\circ\text{C}$ за 4 h.

5.4.2. Тигелът се затваря, поставя се в ексикатора, охлажда се до стайна температура и се претегля с точност до 0,1 mg.

5.4.3. Тигелът се отваря и се загрява заедно с капака в сушилнята за 1 h. Повтаря се процесът от т. 5.4.2.

5.4.4. Докато масата, получена при процеса по т. 5.4.3, е по-малка с повече от 1 mg от масата, получена при процеса по т. 5.4.2, процесът по т. 5.4.3 се повтаря.

5.4.4.1. Когато при това масата се окаже по-голяма, при изчисленията (т. 6.1) се използва най-малката.

5.4.4.2. Крайната записана маса се обозначава с m_2 (g).

5.4.4.3. Изсушаване не трябва да трае повече от 6 h.

6. Изразяване на резултатите

6.1. Метод на изчисляване

6.1.1. Загубата на маса при сушенето на пробата, изразена като процент от масата, се изчислява, както следва:

$$\frac{(m_1 - m_2)}{(m_1 - m_0)} \times 100,$$

където:

m_0 е масата в (g) на тигела и капака му след процеса по т. 5.2;

m_1 – масата в (g) на тигела, капака му и пробата преди изсушаване (процес от т. 5.3);

m_2 – масата в (g) на тигела, капака и пробата след изсушаване (процес от т. 5.4.3 или т. 4.4).

6.1.2. Загубата при сушенето се изчислява с точност до 0,01 %.

6.2. Повторяемост

6.2.1. Не се допуска разликата в резултатите между два анализа, проведени едновременно или в бърза последователност на една и съща проба от един и същ лаборант, да превишава 0,1 g влага на 100 g продукт.

6.2.2. Когато методът е приложен правилно, повторяемост се постига в 95 % от случаите.

III. Определяне на съдържание на белтък

1. Обхват и приложение

С този метод се определя белтъчното съдържание в кисели казеини, сирищни казеини и казеинати.

Изключение се прави за казеини и казеинати, които съдържат амониев казеинат

или други амониеви или азотни небелтъчни съединения.

2. Определение

„Съдържание на белтък“ се дефинира като съдържание на азот, определено чрез конкретен метод, умножено по 6,38 и изразено като процент от масата.

3. Принцип на работа

Изпитваната порция се смесва със смес от калиев сулфат и сярна киселина в присъствие на меден (II) сулфат като катализатор, който превръща азота от органичните съставки в азот от неорганична молекула – амоняк. Амонякът се подлага на дестилация и се абсорбира в разтвор на борна киселина, след което се титрира със стандартен разтвор на солна киселина. Азотното съдържание се преобразува в белтъчно съдържание, като получената стойност се умножи по 6,38.

4. Реактиви

4.1. Концентрирана сярна киселина, S20 1,84 g/ml.

4.2. Безводен калиев сулфат (K_2SO_4).

4.3. Меден (II) сулфат пентахидрат ($\text{CuSO}_4 \cdot 5\text{H}_2\text{O}$).

4.4. Захароза ($\text{C}_{12}\text{H}_{22}\text{O}_{11}$).

4.5. Борна киселина – разтвор 40 g/l.

4.6. Натриев хидроксид, концентриран воден разтвор 30 % (w/w), свободен от карбонати.

4.7. Солна киселина – 0,1 mol/l.

4.8. Смесен индикатор. Смесват се равни части разтвор с концентрация 2 g/l метиленово червено в минимум 95 % (v/v) етанол и разтвор с концентрация 1 g/l метиленово синьо в минимум 95 % (v/v) етанол.

5. Апаратура

5.1. Аналитична везна.

5.2. Келдалова колба с обем 500 ml.

5.3. Устройство за поддържане на келдаловата колба (т. 5.2) в наклонено положение с нагревателен уред, който не загрява частта от колбата над повърхността на течността.

5.4. Кондензатор с права вътрешна тръба.

5.5. Отвеждаща тръба с предпазно разширение, свързана с долния край на кондензатора (т. 5.4) с помощта на стъклен шлиф или гумена тръба. При използване на гумена тръба стъклените краища трябва да са близо един до друг.

5.6. Разпръскваща глава (дюза), свързана с келдаловата колба (т. 5.2) и с кондензатора (т. 5.4) чрез мека, плътно прилепваща гума или друга подходяща запушалка.

5.7. Ерленмайерова колба с обем 500 ml.

5.8. Градуирани цилиндри с обем 50 ml и 100 ml.

5.9. Бюрета с обем 50 ml, градуирана през 0,1 ml.

5.10. Помагала за варене:

5.10.1. За смилане: малки парчета твърд порцелан или стъклени перли.

5.10.2. За дестилация: прясно закалени парчета пемза.

6. Начин на работа

6.1. Подготовка на пробата за изпитване – както е описано в раздел I, т. 1.2.

6.2. Изпитване за наличие на азот от състава на амоняк.

6.2.1. При съмнение за наличие на амониев казеинат или на други амониеви съединения се извършва следното: в малка ерленмайерова колба към 1 g от пробата се добавят 10 ml вода и 100 mg магнезиев оксид. Остъртва се цялото количество от сместа, полепнало по стените, и колбата се затваря с коркова запушалка, като между запушалката и гърлото на колбата се поставя навлажнена лента от червена лакмусова хартия. Колбата се разклаща внимателно и се поставя на водна баня при температура от 60 до 65 °C. Когато до 15 min лакмусовата хартия се оцвети в синьо, налице е амоняк и в този случай методът е неприложим (т. 1).

6.3. Празна проба.

6.3.1. Едновременно с определянето на азотното съдържание в пробата се провежда и процедура, наречена „празна проба“: използват се 0,5 g захароза (т. 4.4), същата апаратура и количества реактиви и същата процедура, както е описана в т. 6.5. Когато при титруване на празната проба са необходими повече от 0,5 ml от 0,1 mol/l киселина, реактивите се проверят, а нечистият реактив или реактиви се пречистват или подменят.

6.4. Порция за изпитване.

6.4.1. В келдалова колба (т. 5.2) се поставят от 0,3 до 0,4 g от пробата за изпитване (т. 6.1), при което се изисква точност до 0,1 mg.

6.5. Определяне.

6.5.1. В колбата се поставят няколко парчета порцелан или няколко стъклени перли (т. 5.10.1) и около 10 g безводен калиев сулфат (т. 4.2). Прибавят се 0,2 g меден (II) сулфат (т. 4.3), гърлото на колбата се измива с малко вода. Прибавят се 20 ml концентрирана сярна киселина (т. 4.1). Съдържанието на колбата се разбърква.

6.5.1.1. Загрива се внимателно върху уреда за нагриване (т. 5.3), докато спре образуването на пяна, вари се, докогато разтворът се избистри и се получи светлозелено-син цвят. От време на време колбата се разклаща. Вари се, като топлината се регулира така, че парите да се кондензират в средната част на гърлото на колбата. Нагриването продължава 90 min, като се избягва локално прегряване.

6.5.1.2. Охлажда се до стайна температура. Внимателно се прибавят около 200 ml вода и няколко къса пемза (т. 5.10.2). Разбърква се и се оставя да изстине.

6.5.2. В ерленмайеровата колба (т. 5.7) се поставят 50 ml от разтвор на борна киселина (т. 4.5) и 4 капки индикатор (т. 4.8). Раз-

бърква се. Ерленмайеровата колба се слага под кондензатора (т. 5.4), така че върхът на отвеждащата тръба (т. 5.5) да е потопен в разтвора на борна киселина. Чрез градуиран цилиндър (т. 5.8) в келдаловата колба се добавят 80 ml от разтвор на натриев хидроксид (т. 4.6). По време на процедурата колбата е в наклонено положение, така че разтворът на натриев хидроксид да се стича по стената на колбата и да образува слой на дъното.

6.5.2.1. Без забавяне келдаловата колба се свързва с кондензатора чрез дюзата (т. 5.6).

6.5.2.2. Съдържанието се разбърква чрез внимателно завъртане на колбата. Отначало се вари внимателно, като се избягва образуване на пяна. Дестилацията продължава около 30 min, докато се съберат 150 ml дестилат. Дестилатът трябва да е с температура, по-ниска от 25 °C. Около 2 min преди края на дестилацията ерленмайеровата колба се навежда надолу така, че върхът на отвеждащата тръба да не е потопен в киселинния разтвор. Върхът се изплаква с малко вода. Нагриването се прекратява, отвеждащата тръба се отстранява и се изплакват външните и вътрешните ѝ стени с малко вода, която се оттича в ерленмайеровата колба.

6.5.3. Дестилатът се титрува в ерленмайеровата колба, като се използва стандартен обемен разтвор на солна киселина (т. 4.7).

7. Изразяване на резултатите

7.1. Формула и метод за изчисляване.

7.1.1. Белтъчното съдържание на пробата, изразено като процент от масата, се изчислява по формулата:

$$\frac{(V_1 - V_2) \times T \times 14 \times 100 \times 6,38}{m \times 1000} = \frac{8,932 (V_1 - V_2) \times T}{m}$$

където:

V_1 е обемът в ml на стандартния обемен разтвор на солната киселина (т. 4.7), използван за целите на анализа (т. 6.5);

V_2 – обемът в ml на стандартния обемен разтвор на солната киселина (т. 4.7), използван в празната проба (т. 6.3);

T – концентрацията на стандартния обемен разтвор на солната киселина (т. 4.7) в mol/l;

m – масата в g на изпитваната порция.

7.1.2. Белтъчното съдържание се изчислява с точност до 0,1 %.

7.2. Повторяемост.

7.2.1. Не е допустимо разликата в резултатите между два анализа на една и съща проба, проведени едновременно или в бърза последователност, извършени от един и същ лаборант при едни и същи условия, да превишава 0,5 g белтък на 100 g продукт.

7.2.2. Когато методът е приложен правилно, повторяемост се постига в 95 % от случаите.

IV. Определяне на титруемата киселинност

1. Обхват и сфера на приложение

С този метод се определя титруемата киселинност на кисели казеини.

2. Определение

„Титруемата киселинност на кисели казеини“ е обемът в милилитри на стандартен разтвор на натриев хидроксид 0,1 mol/l, необходим за неутрализиране на воден екстракт от 1 g от продукта.

3. Принцип на работа

Първоначално, при температура 60 °С, се получава воден екстракт от пробата, който се филтрира. Филтратът се титрира със стандартен натриев хидроксид в присъствие на фенолфталеинов индикатор.

4. Реактиви

Водата за провеждане на процедурите по метода (т. 6) или за приготвяне на реактивите трябва да е свободна от въглероден диоксид, което се постига чрез преваряване в продължение на 10 min преди употреба.

4.1. Разтвор на натриев хидроксид – 0,1 mol/l.

4.2. Индикаторен разтвор на фенолфталеин 10 g/l в етанол (95 % v/v), неутрализиран до индикатора.

5. Апаратура

5.1. Аналитична везна.

5.2. Ерленмайерова колба с обем 500 ml с шлиф на гърлото, снабдена със стъклена запушалка с шлиф.

5.3. Пипета с обем 100 ml.

5.4. Пипета, подходяща за измерване на 0,5 ml от индикаторния разтвор (т. 4.2).

5.5. Ерленмайерова колба с обем 250 ml.

5.6. Градуиран цилиндър с обем 250 ml.

5.7. Бюрета, градуирана през 0,1 ml.

5.8. Водна баня, термостатично регулирана при 60 °С±2 °С.

5.9. Подходящ филтър.

6. Принцип на работа

6.1. Подготовка на пробата за изпитване – както е описано в раздел I, т. 1.2.

6.2. Порция за изпитване.

Претеглят се 10 g от пробата за изпитване (т. 6.1) с точност до 10 mg и се поставят в ерленмайеровата колба (т. 5.2).

6.3. Определяне.

6.3.1. Използва се градуиран цилиндър от 250 ml (т. 5.6), добавят се 200 ml преварена и охладена непосредствено преди анализа вода с температура до 60 °С. Колбата се запушва, съдържанието се разбърква чрез въртеливо движение и се оставя на водна баня при 60 °С (т. 5.8) за 30 min. Разклаща се на всеки 10 min.

6.3.2. Филтрува се и филтратът (задължително бистър!) и се охлажда до около 20 °С.

6.3.3. Чрез пипета (т. 5.3) се прехвърлят 100 ml от охладения филтрат в ерленмайеровата колба (т. 5.5). С пипетата (т. 5.4) се добавят 0,5 ml от фенолфталеиновия индикаторен разтвор (т. 4.2). Титрира се със стан-

дартен обемен разтвор на натриев хидроксид (т. 4.1) до появата на бледорозов цвят, който се запазва в продължение на не по-малко от 30 s. Използваният обем се отчита и се записва с точност до 0,01 ml.

7. Изразяване на резултатите

7.1. Формула и метод за изчисляване.

7.1.1. Титруемата киселинност на киселия казеин се изчислява по формулата:

$$\frac{20 \times V \times T}{m}$$

където:

V – обемът в ml на използвания стандартен обемен разтвор на натриев хидроксид (т. 4.1);
T – концентрацията на стандартния обемен разтвор на натриев хидроксид (т. 4.1) в mol/l;

m – масата в g на изпитваната порция.

7.1.2. Титруемата киселинност се изчислява с точност до втория десетичен знак.

7.2. Повторяемост.

7.2.1. Не е допустимо разликата в резултатите между два анализа на една и съща проба, проведени едновременно или в бърза последователност, извършени от един и същ лаборант при едни и същи условия, да превишава 0,02 ml от 0,1 mol/l натриев хидроксид в 1 g от продукта.

7.2.2. Когато методът е приложен правилно, повторяемост се постига в 95 % от случаите.

V. Определяне съдържанието на пепел (включително P₂O₅)

1. Обхват и приложение

С този метод се определя съдържанието на пепел (включително P₂O₅) в кисели казеини.

2. Определение

„Съдържание на пепел“ (включително P₂O₅) е съдържанието на пепел, както е определено в специфицирания метод.

3. Принцип на работа

Порция от пробата за анализ се изпича при 825 °С±25 °С в присъствие на магнезиев ацетат за свързване на цялото количество фосфор в органични молекули. Окончателното съдържание на пепел се изчислява след претегляне на остатъка и изваждане на масата на пепелта, която произхожда от магнезиевия ацетат.

4. Реактиви

4.1. Разтвор на магнезиев ацетат тетрахидрат – 120 g/l: разтварят се 120 g магнезиев ацетат тетрахидрат [Mg(CH₃CO₂)₂·4H₂O] във вода, след което се добавя вода до получаването на 1 L разтвор.

5. Апаратура

5.1. Аналитична везна.

5.2. Пипета с обем 5 ml.

5.3. Силициевы или платинени тигли с диаметър около 70 mm и дълбочина от 25 до 50 mm.

5.4. Сушилня, термостатично регулирана при 102 °С±1 °С.

5.5. Електрическа пещ, термостатично регулирана при $825 \text{ }^{\circ}\text{C} \pm 25 \text{ }^{\circ}\text{C}$.

5.6. Вряща водна баня.

5.7. Ексикатор или еквивалентен изсушител, зареден с прясно активиран силикагел с индикатор за водно съдържание.

6. Принцип на работа

6.1. Подготовка на пробата за изпитване – както е описано в раздел I, т. 1.2.

6.2. Подготовка на тиглите.

Два тигела (А и Б) (т. 5.3) се нагряват за 30 min в електрическата пещ (т. 5.5), термостатично регулирана при $825 \text{ }^{\circ}\text{C} \pm 25 \text{ }^{\circ}\text{C}$, охлажда се за кратко, след което се поставят в ексикатора (т. 5.7) при стайна температура и се претеглят с точност до 0,1 mg.

6.3. Порция за изпитване.

Директно в един от приготвените тигли (А) се претеглят приблизително 3 g от пробата за изпитване (т. 6.1) с точност до 0,1 mg.

6.4. Определяне.

6.4.1. Като се използва пипета (т. 5.2), в тигела (А) се добавят точно 5 ml от разтвора на магнезиев ацетат (т. 4.1), така че да се навлажни цялата изпитвана порция. Остава се да престои 20 min.

6.4.2. С пипета (т. 5.2) в другия подготвен тигел (Б) се добавят точно 5 ml от разтвор на магнезиев ацетат (т. 4.1).

6.4.3. Съдържанието на двата тигела (А и Б) се изпарява до пълно изсушаване на вряща водна баня (т. 5.6).

6.4.4. Двата тигела се поставят за 30 min в сушилнята (т. 5.4), термостатично регулирана при $102 \text{ }^{\circ}\text{C} \pm 1 \text{ }^{\circ}\text{C}$.

6.4.5. Тигел А с неговото съдържание се нагрява на слаб пламък, на топла плоча или под инфрачервена лампа до пълно овъгляване на изпитваната порция, като се внимава да не се възпламени.

6.4.6. Двата тигела (А и Б) се преместват в електрическата пещ (т. 5.5), термостатично регулирана при $825 \text{ }^{\circ}\text{C} \pm 25 \text{ }^{\circ}\text{C}$, и се нагряват за не по-малко от 1 h, докато от тигел А не се отдели цялото количество въглерод. Двата тигела се охлажда и след това се поставят в ексикатора (т. 5.7) при стайна температура. Претеглят се с точност до 0,1 mg.

6.4.7. Процесът на нагряване за около 30 min в електрическата пещ (т. 5.5) и последващо охлаждане и на претегляне се повтаря, докато масата се задържи в границите на 1 mg или започне да се увеличава. Записва се най-ниската маса.

7. Изразяване на резултатите

7.1. Метод за изчисляване.

7.1.1. Съдържанието на пепел, включително P_2O_5 , в пробата като процент от масата се изчислява по формулата:

$$\frac{(m_1 - m_2) - (m_3 - m_4)}{m_0} \times 100,$$

където:

m_0 – масата в g на изпитвателната порция;

m_1 – масата в g на тигел А и остатъка;

m_2 – масата в g на тигел А;

m_3 – масата в g на тигел Б и остатъка;

m_4 – масата в g на подготвения тигел Б.

7.1.2. Крайният резултат се изчислява с точност до 0,01 %.

7.2. Повторяемост.

7.2.1. Не е допустимо разликата в резултатите между два анализа на една и съща проба, проведени едновременно или в бърза последователност, извършени от един и същ лаборант при едни и същи условия, да превишава 0,1 g на 100 g продукт.

7.2.2. Когато методът е приложен правилно, повторяемост се постига в 95 % от случаите.

VI. Определяне съдържанието на пепел (включително P_2O_5)

1. Обхват и приложение

С този метод се определя съдържанието на пепел (включително P_2O_5) в сирищен казеин.

2. Определение

„Съдържание на пепел“ (включително P_2O_5) е съдържанието на пепел, както е определено от специфицирания метод.

3. Принцип на работа

Порция от пробата се изпича при $825 \text{ }^{\circ}\text{C} \pm 25 \text{ }^{\circ}\text{C}$ до постоянна маса. Остатъкът се определя чрез претегляне и се изчислява като процент от масата на пробата.

4. Апаратура

4.1. Аналитична везна.

4.2. Силициев или платинен тигел с диаметър около 70 mm и дълбочина от 25 до 50 mm.

4.3. Електрическа пещ, термостатично регулирана при $825 \text{ }^{\circ}\text{C} \pm 25 \text{ }^{\circ}\text{C}$.

4.4. Ексикатор или еквивалентен изсушител с индикатор за водно съдържание, зареден с прясно активиран силикагел.

5. Начин на работа

5.1. Подготовка на пробата за изпитване – както е описано в раздел I, т. 1.2.

5.2. Подготовка на тигела.

Тигелът (т. 4.2) се нагрява за 30 min в електрическа пещ (т. 4.3), термостатично регулирана при $825 \text{ }^{\circ}\text{C} \pm 25 \text{ }^{\circ}\text{C}$, оставя се да се охлади, поставя се в ексикатора (т. 4.4) при стайна температура и се претегля с точност до 0,1 mg.

5.3. Порция за изпитване.

Директно в приготвения тигел се претеглят около 3 g от пробата за изпитване (т. 5.1) с точност до 0,1 mg.

5.4. Определяне.

5.4.1. Тигелът заедно със съдържанието се нагрява на слаб пламък, на топла плоча или под инфрачервена лампа до пълно овъгляване на изпитваната порция, като се внимава да не се възпламени.

5.4.2. Тигелът се премества в електрическа пещ (т. 4.3), термостатично регулирана при $825 \pm 25 \text{ }^\circ\text{C}$, и се нагрива най-малко 1 h, докато се отдели цялото количество въглерод. Тигелът се оставя да се охлади и след това се поставя в ексикатора (т. 4.4) при стайна температура. Претегля се с точност до 0,1 mg.

5.4.3. Процесът на нагриване се повтаря за около 30 min в електрическата пещ (т. 4.3), охлажда се и се претегля, докато масата се задържи в границите на 1 mg или започне да се увеличава. Записва се най-ниската маса.

6. Изразяване на резултатите

6.1. Метод за изчисляване и формула.

6.1.1. Съдържанието на пепел, включително P_2O_5 , в пробата като процент от масата се изчислява по формулата:

$$\frac{(m_1 - m_2)}{m_0} \times 100,$$

където:

m_0 – масата в g на изпитвателната порция;

m_1 – масата в g на тигела и остатъка;

m_2 – масата в g на подготвения тигел.

6.1.2. Крайният резултат се изчислява с точност до 0,01 %.

6.2. Повторяемост.

6.2.1. Разликата в резултатите между два анализа на една и съща проба, проведени едновременно или в бърза последователност от един и същ лаборант при едни и същи условия, не трябва да превишава 0,15 g пепел на 100 g продукт.

6.2.2. Когато методът е приложен правилно, повторяемост се постига в 95 % от случаите.

VII. Определяне на рН

1. Обхват и сфера на приложение

С този метод се определя рН на казеинати.

2. Определение

„рН на казеинати“ е рН на воден разтвор на казеинати при $20 \text{ }^\circ\text{C}$, както е определено в конкретния метод.

3. Принцип на работа

Електрометрично определяне на рН на воден разтвор на казеинат чрез рН метър.

4. Реактиви

Водата, която се използва в процедурите на метода (т. 6) или за приготвяне на реактивите, трябва да е прясно дестилирана и да не съдържа въглероден диоксид.

4.1. Буферни разтвори за калибриране на рН метър (т. 5.2).

Използват се два стандартни буферни разтвора с известни до втория десетичен знак стойности на рН при $20 \text{ }^\circ\text{C}$, между които да попадне стойността на рН на пробата по време на изпитването. Може да се използва фталатен буферен разтвор с рН приблизително 4 и бораксов буферен разтвор с рН приблизително 9.

5. Апаратура

5.1. Везни с точност 0,1 g.

5.2. рН метър с минимална чувствителност 0,05 рН единици с подходящо калибриран електрод.

5.2.1. Може да се използват:

5.2.1.1. стъклен електрод, и

5.2.1.2. каломелов или друг еталонен електрод.

5.3. Термометър с точност $0,5 \text{ }^\circ\text{C}$.

5.4. Ерленмайерова колба с обем 100 ml, снабдена с шлифована стъклена запушалка.

5.5. Бехерова чаша с обем 50 ml.

5.6. Миксер.

5.7. Бехерова чаша за миксера (т. 5.6) с обем най-малко 250 ml.

6. Начин на работа

6.1. Подготовка на изпитваната проба – както е описано в раздел I, т. 1.2.

6.2. Определяне.

6.2.1. Калибриране на рН метъра.

Температурата на буферните разтвори (т. 4.1) трябва да се доведе до $20 \text{ }^\circ\text{C}$ и рН метърът да се калибрира в съответствие с инструкциите на производителя.

Забележки:

1. Калибрирането се извършва, след като колбите се оставят в покой за 20 min (вж. т. 6.2.2).

2. Когато се изпитват серия от проби, калибрирането на рН метъра се проверява с един или повече от стандартните буферни разтвори най-малко на всеки 30 min.

6.2.2. Приготвяне на разтвора за изпитване.

6.2.2.1. В бехерова чаша (т. 5.7) се поставят 95 ml вода, добавят се 5 g от пробата за изпитване (т. 6.1) и разтворът се разбърква в продължение на 30 s с миксер (т. 5.6).

6.2.2.2. Бехерова чаша, покрита със стъкло, се оставя да престои не по-малко от 20 min при около $20 \text{ }^\circ\text{C}$.

6.2.3. Измерване на рН.

6.2.3.1. Непосредствено преди работа стъкленият електрод на рН метъра (т. 5.2) внимателно се промива с вода, в бехерова чаша (т. 5.5) се отлива около 20 ml от разтвора и без забавяне се определя рН на течността.

6.2.3.2. Отчитане на рН.

7. Изразяване на резултатите

7.1. Записване на рН.

Като рН на водния разтвор на казеината се записва стойността, отчетена по скалата на рН метъра с точност до втория десетичен знак.

7.2. Повторяемост.

7.2.1. Не е допустимо разликата в резултатите между два анализа на една и съща проба, проведени едновременно или в бърза последователност от един и същ лаборант при едни и същи условия, да превишава 0,05 рН единици.

7.2.2. Когато методът е приложен правилно, повторяемост се постига в 95 % от случаите. 4577

ПОСТАНОВЛЕНИЕ № 249 ОТ 27 ЮЛИ 2021 Г.

за изменение и допълнение на Устройствения правилник на Министерството на здравеопазването, приет с Постановление № 55 на Министерския съвет от 2019 г. (обн., ДВ, бр. 26 от 2019 г.; попр., бр. 30 от 2019 г.; изм. и доп., бр. 93 от 2019 г. и бр. 99 от 2020 г.)

МИНИСТЕРСКИЯТ СЪВЕТ ПОСТАНОВИ:

§ 1. В чл. 4, ал. 1 думата „петима“ се заменя с „трима“.

§ 2. В чл. 19, ал. 1 числото „15“ се заменя с „14“.

§ 3. В чл. 26, т. 5 след думата „дейности“ се добавя „и обществени поръчки“.

§ 4. В чл. 31 се правят следните допълнения:

1. В основния текст след думата „дейности“ се добавя „и обществени поръчки“.

2. Създават се т. 14 – 25:

„14. планира, организира, координира и отговаря за дейностите по провеждане на обществени поръчки в министерството в съответствие с нормативните изисквания и приложимите правила за обществените поръчки на Европейската общност и националното законодателство, като носи отговорност за законосъобразното им провеждане;

15. разработва документациите по процедурите за възлагане на обществени поръчки, провежда обществените поръчки и организира подготвянето и изпращането на информацията, която е предвидена за вписване в Регистъра на обществените поръчки към Агенцията по обществени поръчки;

16. изготвя проекти на договори за възлагане на обществени поръчки, включително на договори, чиято стойност е под посочените в чл. 20, ал. 4 от Закона за обществените поръчки (ЗОП) стойности, организира сключването им и подпомага от правна страна осъществяването на наблюдение и контрол върху изпълнението им съвместно с компетентните административни звена, за което получава своевременно необходимата информация;

17. осъществява дейностите по сключване на договорите за възлагане на обществени поръчки;

18. води регистър на проведените процедури по реда на ЗОП и съхранява досиетата на проведените процедури за възлагане на обществени поръчки;

19. отговаря за разработването, изменението и допълнението на вътрешните правила за провеждане на обществени поръчки в министерството;

20. оказва методическа помощ на второстепенните разпоредители с бюджет към министъра и на държавните търговски дру-

жества по провежданите от тях процедури по реда на ЗОП;

21. подготвя становища по проекти на актове във връзка с прилагането на ЗОП и подзаконовите актове;

22. подпомага министъра при упражняване на правомощията му по провеждане на обществени поръчки в качеството му на Централен орган за покупки в сектор „Здравеопазване“ съгласно Постановление № 146 на Министерския съвет от 2015 г. за създаване на Централен орган за покупки в сектор „Здравеопазване“ (ДВ, бр. 44 от 2015 г.);

23. организира и координира дейностите по осъществяване функциите на министъра по Постановление № 75 на Министерския съвет от 2007 г. за прилагане на чл. 43 – 52, 53, 55, 57, 59, 61, 67, 68 и 74 от Регламент (ЕО) № 1186/2009 на Съвета от 16 ноември 2009 г. за установяване на система на Общността за митнически освобождавания (кодифицирана версия) (ДВ, бр. 32 от 2007 г.);

24. осъществява дейности по процедури за обществени поръчки, инициирани, организирани или проведени от Европейската комисия;

25. осъществява процесуално представителство в областите на дейност на дирекцията и предоставя информация на дирекция „Правна“ за хода на делата, която се вписва в информационната база данни за водените от министерството дела.“

§ 5. В чл. 32 се правят следните изменения:

1. В т. 1 думата „Медицински“ се заменя с „Лечебни“.

2. Точка 2 се изменя така:

„2. дирекция „Опазване на общественото здраве и здравен контрол“;“

3. Точка 3 се отменя.

4. Точка 10 се изменя така:

„10. дирекция „Защита на правата на пациентите“.“

§ 6. В чл. 33 се правят следните изменения и допълнения:

1. В основния текст думата „Медицински“ се заменя с „Лечебни“.

2. В т. 4 накрая се поставя запетая и се добавя „както и в областта на психичното здраве“.

3. В т. 18 думите „Комисията за разглеждане на документи за признаване на организации за защита на правата на пациентите за представителни“ и „Обществения съвет по правата на пациентите“ се заличават.

§ 7. В чл. 34, ал. 1 се правят следните изменения и допълнения:

1. В основния текст думите „Здравен контрол“ се заменят с „Опазване на общественото здраве и здравен контрол“.

2. Точка 15 се изменя така:

„15. разработва и съгласува национални програми, стратегии, планове и концепции

в областите на дейност на дирекцията и координира и контролира изпълнението им през периода на тяхното действие;“.

3. Създават се нови т. 28 – 32:

„28. проучва и реализира възможности за участие в специализирани донорски програми в областта на Синдрома на придобита имунна недостатъчност (СПИН), туберкулозата, сексуално предаваните инфекции (СПИ) и други социално значими заболявания;

29. методически ръководи лечебните заведения за спазване на нормативната уредба по отношение на лечението и мониторинга на пациенти с ХИВ/СПИН, туберкулоза и СПИ;

30. участва в изготвянето на стандартите за финансиране на делегираните от държавата дейности в областта на здравеопазването и предлага при необходимост промени в натуралните показатели за броя на здравните медиатори по общини;

31. подпомага министъра при ръководене на националната система на здравеопазване във връзка с контрола на дейностите, свързани с промоцията на здраве и превенция на хроничните незаразни болести, които са причинени от поведенчески рискови фактори, като недостатъчна физическа активност, тютюнопушене и злоупотреба с алкохол;

32. ръководи, координира и контролира изпълнението на национални профилактични, здравнообразователни и други програми, свързани с интегрирани здравни услуги за уязвими групи с фокус – ромска общност;“.

4. Досегашната т. 28 става т. 33 и се изменя така:

„33. участва в изготвянето на становища и позиции и представлява страната в комитетите, работните групи и другите работни органи към Съвета на Европейския съюз, Съвета на Европа и на Европейската комisia по въпросите в областите на дейност на дирекцията;“.

5. Досегашните т. 29 – 32 стават съответно т. 34 – 37.

6. Досегашната т. 33 става т. 38 и в нея след думата „медицина“ се поставя запетая и се добавя „Националният координационен комитет за борба срещу СПИН и туберкулоза, Националният съвет по превенция на СПИН, туберкулоза и СПИ“.

§ 8. Член 35 се отменя.

§ 9. В чл. 36 се правят следните изменения и допълнения:

1. Създават се нови т. 14 – 18:

„14. изпълнява задачи от Националната стратегия за борба с наркотиците;

15. координира работата на експертните групи по чл. 14 от Закона за контрол върху наркотичните вещества и прекурсорите (ЗКНВП) към Експертния съвет по чл. 14 от същия закон, създадени със заповед на министъра;

16. координира дейността на общинските съвети по наркотични вещества и на превантивните информационни центрове към тях в общините;

17. координира и ръководи методически дейността на инспекторите по наркотични вещества към регионалните здравни инспекции във връзка с осъществяването на контрол върху лечението на лица, които са зависими от наркотични вещества;

18. разработва концепция за развитие и стратегия в областта на намаляването на търсенето на наркотици;“.

2. Създават се т. 19 – 30:

„19. обобщава годишния доклад на правителството за прилагане на международни договори и на националното законодателство по наркотични вещества;

20. организира дейността по издаване, промяна, подновяване и отнемане на разрешения за осъществяване на програми за лечение с опиоидни агонисти и агонист-антагонисти на лица, които са зависими от опиоиди, и осъществява контрол на отчетността, документацията и съхранението на наркотични вещества, използвани в програмите;

21. администрира процесите по издаване, промяна, подновяване и отнемане на лицензи за производство, преработване, съхраняване и търговия в страната, внос, износ и транзит, пренасяне и превозване на наркотични вещества от Списъка на веществата с висока степен на риск, които намират приложение в хуманната и ветеринарната медицина и от Списъка на рисковите вещества за медицински цели;

22. администрира процесите по издаване, промяна и отнемане на лицензи за търговия на дребно и съхраняване на лекарствени продукти, съдържащи наркотични вещества от Списъка на веществата с висока степен на риск, които намират приложение в хуманната и ветеринарната медицина и от Списъка на рисковите вещества;

23. администрира издаването на разрешителни за внос и износ на наркотични вещества, както и на разрешения на лица, пътуващи зад граница, да носят за лична употреба лекарствени продукти, съдържащи наркотични вещества от Списъка на веществата с висока степен на риск, които намират приложение в хуманната и ветеринарната медицина и от Списъка на рисковите вещества, за лечение до 30 дни;

24. администрира процесите по издаване, промяна и отнемане на разрешения за производство, придобиване, внос, износ, съхраняване, прилагане и използване на ограничени количества от растенията и веществата от Списъка на растения и вещества с висока степен на риск за общественото здраве поради вредния ефект от злоупотребата с

тях, забранени за приложение в хуманната и ветеринарната медицина, от Списъка на веществата с висока степен на риск, които намират приложение в хуманната и ветеринарната медицина и от Списъка на рисковите вещества;

25. координира и ръководи методически дейността на инспекторите по наркотични вещества към регионалните здравни инспекции във връзка с осъществяването на контрол върху производството, преработването, вноса, износа, транзита, търговията, съхраняването, отчетността, пренасянето, превозването, употребата и рекламата на растенията и наркотичните вещества и препаратите от списъците по чл. 3, ал. 2, т. 1, 2 и 3 от ЗКНВП;

26. изготвя заповеди за унищожаване на законно произведени, придобити и съхранявани лекарствени продукти, съдържащи наркотични вещества, които са станали негодни за употреба;

27. участва в комисии по унищожаване на незаконно придобити растения и наркотични вещества и техните препарати;

28. извършва проверки, изготвя предписания и актове за установени нарушения по ЗКНВП в предвидените от закона случаи;

29. събира, обработва и анализира информация за произведени, преработени, продадени, съхранявани, внесени, изнесени и налични наркотични вещества въз основа на отчетите на производителите и на търговците на едро, както и за отпуснатите от аптеките лекарствени продукти, които съдържат наркотични вещества;

30. изготвя и представя в Международния съвет за контрол на наркотиците годишни статистически отчети за произведените, преработените, продадените в страната, съхраняваните, внесените и изнесените количества наркотични вещества, годишни статистически отчети за количествата иззети и унищожени растения и наркотични вещества – обект на незаконен трафик, годишни планови оценки на количествата наркотични вещества за медицински и научни цели и тримесечни статистически отчети за внос и износ на наркотични вещества;“.

3. Досегашната т. 14 става т. 31 и в нея думите „лекарствените продукти и медицинските изделия“ се заменят с „дейността на дирекцията“.

4. Досегашната т. 15 става т. 32.

5. Досегашната т. 16 става т. 33 и в нея след думата „етика“ се поставя запетая и се добавя „Националният съвет по наркотични вещества, Експертният съвет по лечение на зависимости“.

6. Досегашните т. 17 и 18 стават съответно т. 34 и 35.

§ 10. Член 42 се изменя така:

„Чл. 42. Дирекция „Защита на правата на пациентите“:

1. подпомага министъра при планиране, организиране и изпълнение на задълженията му, които са свързани със защита на правата на пациентите;

2. участва в разработването на проекти на нормативни актове, стратегически документи и мерки от национално значение, необходими за прилагането на законодателството на Европейския съюз, които са свързани с правата на пациентите;

3. координира и участва в подготовката на рамкови позиции, указания, анализи, информация и становища във връзка с правата на пациентите от компетентност на министерството;

4. координира участието в срещи и форуми, организирани от институции на Европейския съюз, свързани с обмяна на опит и сътрудничество в областта на правата на пациентите;

5. разработва и съгласува национални програми, стратегии и планове в областта на защита на правата на пациентите;

6. планира, организира, подпомага и координира цялостната дейност на министерството в областта на защита на правата на пациентите;

7. подготвя материали, документи и становища, извършва анализи и предлага мерки за подобряване и защита на правата на пациентите;

8. организира извършване на последваща оценка на въздействието при прилагане на законодателството в областите на компетенции на дирекцията;

9. осигурява обслужване на дейността на Комисията за разглеждане на документи за признаване на организации за защита на правата на пациентите за представителни, Обществения съвет по правата на пациентите и на други съвети и комисии от областта на компетенциите на дирекцията;

10. участва в проверки по сигнали и в разглеждането на предложения, които са свързани с дейността на дирекцията;

11. изготвя анализи на нормативната уредба, които са свързани с правата на пациентите, и предложения за промени;

12. участва в разработването на системи за оценка на качеството и на резултатите от медицинските дейности, извършени от лечебните заведения;

13. изготвя анализи на проведени проучвания относно удовлетвореността на пациентите;

14. предоставя консултативна помощ по проблемите, които са свързани с правата на пациентите.“

§ 11. Приложението към чл. 19, ал. 3 се изменя така:

„Приложение
към чл. 19, ал. 3

Численост на персонала в организационните структури и административните звена в Министерството на здравеопазването – 302 щатни бройки

Политически кабинет	7
Главен секретар	1
Главен държавен здравен инспектор на Република България	1
Инспекторат	10
Звено „Вътрешен одит“	11
Звено „Сигурност на информацията и защита на данните“	4
Финансови контролори	2
Обща администрация	80
в т.ч.:	
Дирекция „Канцелария и административно обслужване“	14
Дирекция „Човешки ресурси“	15
Дирекция „Връзки с обществеността и протокол“	9
Дирекция „Правна“	17
Дирекция „Стопански дейности и обществени поръчки“	25
Специализирана администрация	186
в т.ч.:	
Дирекция „Лечебни дейности“	32
Дирекция „Опазване на общественото здраве и здравен контрол“	28
Дирекция „Лекарствена политика“	22
Дирекция „Бюджет и финанси“	26
Дирекция „Европейска координация и международно сътрудничество“	11
Дирекция „Международни проекти и програми“	26
Дирекция „Електронно здравеопазване“	11
Дирекция „Търговски дружества и собственост“	19
Дирекция „Защита на правата на пациентите“	11

Заклучителна разпоредба

§ 12. Постановлението влиза в сила от деня на обнародването му в „Държавен вестник“.

Министър-председател:

Стефан Янев

За главен секретар на Министерския съвет:

Росен Кожухаров

4587

МИНИСТЕРСТВА И ДРУГИ ВЕДОМСТВА

МИНИСТЕРСТВО НА ЗДРАВЕОПАЗВАНЕТО

Наредба за изменение на Наредба № 49 от 2010 г. за основните изисквания, на които трябва да отговарят устройството, дейността и вътрешният ред на лечебните заведения за болнична помощ и домовете за медико-социални грижи (обн., ДВ, бр. 83 от 2010 г.; изм. и доп., бр. 92 от 2010 г.; доп., бр. 53 от 2011 г.; изм. с Решение № 15323 от 22.11.2011 г. на Върховния административен съд на Република България – бр. 15 от 2012 г.; изм., бр. 32 от 2013 г.; изм. с Решение № 16747 от 14.12.2013 г. на Върховния административен съд на Република България – бр. 37 от 2014 г.; изм. и доп., бр. 22 и 86 от 2016 г.; изм., бр. 103 от 2016 г.)

§ 1. В чл. 19, ал. 2 се правят следните изменения:

1. В т. 1 думите „минимален брой“ се заменят с „минимална обезпеченост от“.

2. В т. 2 думите „минимален брой“ се заменят с „минимална обезпеченост от“.

3. В т. 3 думите „минимален брой“ се заменят с „минимална обезпеченост от“.

Заклучителни разпоредби

§ 2. В приложението към член единствен на Наредба № 9 от 2021 г. за утвърждаване на медицински стандарт „Акушерство и гинекология“ (ДВ, бр. 41 от 2021 г.) в глава III „Изисквания за осъществяване на дейността по специалността АГ“ се правят следните изменения:

1. Точка 3.1.3.1 се изменя така:

„3.1.3.1. общият брой на лекарите, в това число на лекарите специалисти по АГ, съответства на обема и сложността на осъществяваната дейност;“.

2. Точка 3.1.3.2 се отменя.

3. Точка 3.1.3.4 се изменя така:

„3.1.3.4. брой специалисти по здравни грижи – трябва да осигурява оптимално дейностите по здравни грижи, като гарантира тяхното качество;“.

4. Точка 3.4.3.1 се изменя така:

„3.4.3.1. общият брой на лекарите, в това число на лекарите специалисти по АГ, съответства на обема и сложността на осъществяваната дейност;“.

5. Точка 3.4.3.2 се отменя.

6. Точка 3.4.3.4 се изменя така:

„3.4.3.4. брой специалисти по здравни грижи – трябва да осигурява оптимално дейностите по здравни грижи, като гарантира тяхното качество;“.

7. Точка 3.6.3.1 се изменя така:

„3.6.3.1. общият брой на лекарите, в това число на лекарите специалисти по АГ, съответства на обема и сложността на осъществяваната дейност;“.

8. Точка 3.6.3.2 се отменя.

9. Точка 3.6.3.4 се изменя така:

„3.6.3.4. брой специалисти по здравни грижи – трябва да осигурява оптимално дейностите по здравни грижи, като гарантира тяхното качество;“.

§ 3. В Наредба № 5 от 2013 г. за утвърждаване на медицински стандарт „Вирусология“ (обн., ДВ, бр. 2 от 2014 г.; изм. и доп., бр. 106 от 2014 г.) се правят следните изменения:

1. В § 3 от заключителните разпоредби думата „одит“ се заменя с „надзор“.

2. В приложението към член единствен:

а) точки 4.1.2, 4.1.2.1, 4.1.2.2 и 4.1.2.3 се изменят така:

„4.1.2. Изисквания към персонала на лабораторията – персоналят в лабораторията се определя в зависимост от изпълнявания обем и обхват на изследванията и включва:

4.1.2.1. лица с висше медицинско и биологическо образование;

4.1.2.2. медицински лаборант/и;

4.1.2.3. помощен персонал.“;

б) точки 4.2.2, 4.2.2.1, 4.2.2.2 и 4.2.2.3 се изменят така:

„4.2.2. Изисквания към персонала на лабораторията – персоналят в лабораторията се определя в зависимост от изпълнявания обем и обхват на изследванията и включва:

4.2.2.1. лица с висше медицинско и биологическо образование;

4.2.2.2. медицински лаборант/и;

4.2.2.3. помощен персонал.“;

в) точки 4.3.2, 4.3.2.1, 4.3.2.2 и 4.3.2.3 се изменят така:

„4.3.2. Изисквания към персонала на лабораторията – персоналят в лабораторията се определя в зависимост от изпълнявания обем и обхват на изследванията и включва:

4.3.2.1. лекар/и с призната специалност „Клинична вирусология“, като може да включва и лекар/и без специалност или с друга специалност, както и персонал с висше биологическо образование със и/или без призната специалност „Лабораторна вирусология“; ръководителят на лабораторията трябва да е хабилитирано лице;

4.3.2.2. медицински лаборант/и;

4.3.2.3. помощен персонал.“;

г) точки 4.4.2, 4.4.2.1, 4.4.2.2 и 4.4.2.3 се изменят така:

„4.4.2. Изисквания към персонала – персоналят се определя в зависимост от изпълнявания обем и обхват на изследванията и включва:

4.4.2.1. лица с висше медицинско и биологическо образование;

4.4.2.2. медицински лаборант/и;

4.4.2.3. помощен персонал.“;

д) точки 4.5.1, 4.5.1.1, 4.5.1.2 и 4.5.1.3 се изменят така:

„4.5.1. Изисквания към персонала – персоналят се определя в зависимост от изпълнявания обем и обхват на изследванията и включва:

4.5.1.1. лекар/и с призната специалност „Клинична вирусология“, като може да включва и лекар/и с друга специалност или без специалност, както и персонал с висше биологическо образование със и/или без призната специалност „Лабораторна вирусология“;

4.5.1.2. медицински лаборант/и;

4.5.1.3. помощен персонал.“;

е) в т. 4.5.5 думите „броят на лекарите със специалност „Вирусология“ е най-малко двама“ се заменят с „в лабораторията работи най-малко един лекар със специалност „Вирусология“;

ж) точка 9 се отменя.

§ 4. В Наредба № 28 от 2010 г. за утвърждаване на медицински стандарт „Вътрешни болести“ (обн., ДВ, бр. 57 от 2010 г.; изм. и доп., бр. 91 от 2010 г.; изм., бр. 32 от 2014 г.) се правят следните изменения:

1. В преходните и заключителните разпоредби:

а) в § 2 думите „Изпълнителна агенция „Медицински одит“, регионалните центрове по здравеопазване“ се заменят с „Изпълнителна агенция „Медицински надзор“, регионалните здравни инспекции“;

б) в § 5:

аа) в ал. 1, в изречение първо думите „от съответното ниво, определено с настоящия стандарт“ се заменят със „за извършване на необходимите за осъществяване на дейността изследвания“;

бб) в ал. 2 думите „съответното ниво“ се заличават, а думите „Наредба № 35 от 2010 г. за утвърждаване на медицински стандарт „Клинична лаборатория“ (ДВ, бр. 66 от 2010 г.)“ се заменят с „медицинския стандарт по клинична лаборатория“.

2. В приложението към член единствен, ал. 1, в глава II „Обем на дейността по вътрешни болести в лечебни заведения. Нива на компетентност на структури по вътрешни болести в болници за активно лечение“:

а) точка 3.3.3 се изменя така:

„3.3.3. В структурата работят лекар/и със специалност по вътрешни болести, като могат да работят и лекар/и с друга специалност или без специалност, които осигуряват оказване на пълноценни грижи за изпълнявания обем и сложност на дейността.“;

б) точка 3.3.5 се отменя;

в) точка 3.4.2.1 се изменя така:

„3.4.2.1. Клинична лаборатория – за извършване на необходимите за дейността изследвания на адреса на изпълнение на

дейността по вътрешни болести, и микробиологична лаборатория – в структурата на болницата или по договор.“;

г) точка 3.4.3.2 се изменя така:

„3.4.3.2. В клиника/отделение по вътрешни болести от II ниво работят лекар/и със специалност по вътрешни болести, като могат да работят и лекар/и с друга специалност или без специалност, които осигуряват оказване на пълноценни грижи за изпълнявания обем и сложност на дейността.“;

д) точка 3.4.3.4 се отменя;

е) точка 3.5.2.1 се изменя така:

„3.5.2.1. Клинична лаборатория – с възможност за осъществяване на необходимите изследвания за изпълнение на дейността, вкл. кръвно-газов анализ, хемостазеология и др. на територията на болницата.“;

ж) точка 3.5.3.1 се изменя така:

„3.5.3.1. В клиниката/отделението работят лекар/и със специалност по вътрешни болести, като могат да работят и лекар/и с друга специалност или без специалност, които осигуряват оказване на пълноценни грижи за изпълнявания обем и сложност на дейността.“;

з) точка 3.5.3.3 се отменя.

§ 5. В приложението към член единствен, ал. 1 на Наредба № 7 от 2018 г. за утвърждаване на медицински стандарт „Гастроентерология“ (ДВ, бр. 54 от 2018 г.) се правят следните изменения:

1. В част „3. Изисквания за осъществяване на дейности в областта на гастроентерологията в лечебните заведения за болнична помощ. Нива на компетентност.“:

а) точка 2.1.1 се изменя така:

„2.1.1. За осигуряване оказването на пълноценни грижи за изпълнявания обем и сложност на дейността в структурата по гастроентерология работят лекар/и със специалност по гастроентерология, като допълнително могат да работят и лекар/и с друга специалност или без специалност.“;

б) в т. 2.5.8 думата „Долекуване“ се заменя с „Продължително лечение“;

в) точка 3.1.1 се изменя така:

„3.1.1. За осигуряване оказването на пълноценни грижи за изпълнявания обем и сложност на дейността в структурата по гастроентерология работят/ят лекар/и със специалност по гастроентерология, като допълнително могат да работят и лекар/и с друга специалност или без специалност. За изпълнение на пълния обхват на дейността в структурата е необходимо някои от работещите лекари общо да притежават квалификации по конвенционална абдоминална ехография, абдоминална доплер ехография, интервенционална абдоминална ехография, конвенционална горна и долна гастроинтестинална ендоскопия, интервенционална

горна и долна гастроинтестинална ендоскопия, ЕРХПГ и свързани интервенционални ендоскопски процедури.“;

г) в т. 3.1.2 думата „съотношението“ се заменя с „препоръчителното съотношение“, а думите „не трябва да е по-малко от“ се заменят с „е“;

д) в т. 3.3.1 думите „от II или III ниво на компетентност“ се заличават;

е) в т. 3.3.5 думите „от II или III ниво на компетентност“ се заличават.

2. В част „И. Човешки ресурси в клиника/отделение по гастроентерология в лечебно заведение за болнична медицинска помощ.“:

а) точка 3 се отменя;

б) в т. 5.2 думата „съотношението“ се заменя с „препоръчителното съотношение“, а думите „не трябва да е по-малко от“ се заменят с „е“.

§ 6. В приложението към член единствен на Наредба № 3 от 2020 г. за утвърждаване на медицински стандарт „Гръдна хирургия“ (ДВ, бр. 3 от 2021 г.) в раздел III „Изисквания за осъществяване на дейността по специалността“ се правят следните изменения:

1. В част „Б. Второ ниво на компетентност.“:

а) в т. 3.1 думите „брой и“ се заличават;

б) в т. 3.1.3.1 думите „с второ ниво на компетентност“ се заличават;

в) в т. 3.1.4.1 думите „най-малко четирима лекари, от които най-малко двама трябва да са с придобита специалност по гръдна хирургия“ се заменят с „лекар/и със специалност по гръдна хирургия, като могат да работят и лекар/и с друга специалност или без специалност, които осигуряват оказване на пълноценни грижи за изпълнявания обем и сложност на дейността“.

2. В част „В. Трето ниво на компетентност.“:

а) в т. 3.1 думите „брой и“ се заличават;

б) в т. 3.1.3.1 думата „отделение“ се заменя със „структура“, а думите „с минимум второ ниво на компетентност“ се заличават;

в) в т. 3.1.3.2.1 думите „от второ или трето ниво на компетентност“ се заменят с „осъществяваща необходимите за дейността изследвания“;

г) в т. 3.1.4.1 думите „най-малко шестима лекари, от които най-малко трима трябва да са с призната специалност по гръдна хирургия“ се заменят с „лекар/и със специалност по гръдна хирургия, като могат да работят и лекар/и с друга специалност или без специалност, които осигуряват оказване на пълноценни грижи за изпълнявания обем и сложност на дейността“.

§ 7. В приложението към член единствен на Наредба № 6 от 2021 г. за утвърждаване на медицински стандарт „Детска клинична хематология и онкология“ (ДВ, бр. 32 от 2021 г.) се правят следните изменения:

1. В т. 3.3.2.2.1.2.1 думите „от трето ниво на компетентност“ се заменят със „за осъ-

ществяване на необходимите за дейността изследвания“.

2. В т. 3.3.2.2.1.2.3 думите „от минимум второ ниво на компетентност“ се заличават.

3. В т. 3.3.2.2.1.2.4 думите „от минимум второ ниво на компетентност“ се заменят със „за осъществяване на необходимите за дейността изследвания“.

4. Точка 3.3.2.3.1 се изменя така:

„3.3.2.3.1. В структурата работят лекар/и със специалност по ДКХО, като допълнително могат да работят и лекар/и с друга специалност или без специалност, които осигуряват оказването на пълноценни грижи за изпълнявания обем и сложност на дейността, при минимум 1 лекар на основен трудов договор на 5 болнични легла и един лекар на основен трудов договор за приемно-консултативен кабинет.“

5. Точка 3.3.2.3.1 се отменя.

§ 8. В приложението към член единствен на Наредба № 5 от 2020 г. за утвърждаване на медицински стандарт „Детска хирургия“ (ДВ, бр. 5 от 2021 г.) в раздел III „Изисквания за осъществяване на дейността по специалността“ се правят следните изменения и допълнения:

1. В част „А. Първо ниво на компетентност“:

а) в т. 3.1.9.1.2 думите „от второ ниво на компетентност“ се заменят със „с възможност за извършване на необходимите за дейността изследвания“;

б) в т. 3.1.9.1.8 думите „от второ ниво на компетентност“ се заличават;

в) точка 3.2.1 се изменя така:

„3.2.1. В структурата работят лекар/и със специалност по детска хирургия, като могат да работят и лекар/и с друга специалност или без специалност, които осигуряват оказване на пълноценни грижи за изпълнявания обем и сложност на дейността.“

2. В част „Б. Второ ниво на компетентност“:

а) в т. 4.1.1.1.1 думите „от трето ниво на компетентност“ се заменят със „с възможност за извършване на необходимите за дейността изследвания“;

б) в т. 4.1.1.2 думите „от минимум второ ниво на компетентност“ се заличават;

в) точка 4.2.1 се изменя така:

„4.2.1. В структурата работят лекар/и със специалност по детска хирургия, като могат да работят и лекар/и с друга специалност или без специалност, които осигуряват оказване на пълноценни грижи за изпълнявания обем и сложност на дейността.“;

г) в т. 4.2.1.3.1 думите „или най-малко 10 специалисти по здравни грижи“ се заличават.

3. В част „В. Трето ниво на компетентност“:

а) в т. 5.2.1.1 думите „от трето ниво на компетентност“ се заличават, а след думите

„Клинична лаборатория“ се добавят „с възможност за извършване на необходимите за дейността изследвания“;

б) в т. 5.2.1.1.0 думите „минимум от второ ниво на компетентност“ се заличават;

в) точка 5.3.1 се изменя така:

„5.3.1. В структурата работят лекар/и със специалност по детска хирургия, като могат да работят и лекар/и с друга специалност или без специалност, които осигуряват оказване на пълноценни грижи за изпълнявания обем и сложност на дейността.“;

г) в т. 5.3.1.4.1 накрая думите „или най-малко 20 специалисти по здравни грижи“ се заличават и се създава изречение второ: „При определяне на броя на медицинските сестри е желателно да се прилага Методиката за изчисляване на необходим персонал (медицински сестри), препоръчана от Международния съвет на медицинските сестри (ICN).“

§ 9. В Наредба № 41 от 2009 г. за утвърждаване на медицински стандарт „Диализно лечение“ (обн., ДВ, бр. 83 от 2009 г.; изм. и доп., бр. 64 и 92 от 2010 г. и бр. 37 от 2016 г.) се правят следните изменения:

1. В преходните и заключителните разпоредби:

а) в § 4 думата „одит“ се заменя с „надзор“, а думите „центрове по здравеопазване“ се заменят със „здравни инспекции“;

б) в § 7:

аа) в ал. 1:

ааа) в изречение първо думите „от съответното ниво, определено с настоящия стандарт“ се заменят със „за осъществяване на необходимите за дейността изследвания“;

ббб) в изречение второ думите „в една и съща сграда с болницата или в рамките на болницата“ се заменят с „на адреса, на който се осъществява дейността по диализно лечение“;

бб) алинея 2 се отменя.

2. В приложението към член единствен, ал. 1 в раздел Б. „Диализна структура“:

а) в част II „Нива на компетентност на диализните структури на Република България“:

аа) точка 1.1 се изменя така:

„1.1. В диализна клиника/отделение III ниво работят лекар/и със специалност по нефрология, като могат да работят и лекар/и със специалност по вътрешни болести, с друга специалност или без специалност, които осигуряват оказване на пълноценни грижи за изпълнявания обем и сложност на дейността.“;

бб) в т. 1.2 думите „II или III ниво“ се заменят със „за осъществяване на необходимите за дейността изследвания“;

вв) точка 2.1 се изменя така:

„2.1. В диализна клиника/отделение II ниво работят лекар/и със специалност по нефроло-

гия или по вътрешни болести, като могат да работят и лекар/и с друга специалност или без специалност, които осигуряват оказване на пълноценни грижи за изпълнявания обем и сложност на дейността.“;

г) в т. 2.2 думите „II ниво“ се заменят със „за осъществяване на необходимите за дейността изследвания“;

дд) точка 3.1 се изменя така:

„3.1. В диализно отделение I ниво работят лекар/и със специалност по нефрология или по вътрешни болести, като могат да работят и лекар/и с друга специалност или без специалност, които осигуряват оказване на пълноценни грижи за изпълнявания обем и сложност на дейността.“;

ее) в т. 3.2 думите „I ниво“ се заменят със „за осъществяване на необходимите за дейността изследвания“;

б) в част III „Изисквания към персонала на диализната структура“, т. 2, буква „б“ думата „акредитирано“ се заменя с „одобрено“;

в) в част VI „Документирание“, т. 2, буква „а“ аббревиатурата „РЦЗ“ се заменя с „РЗИ“.

§ 10. В приложението към член единствен на Наредба № 6 от 2020 г. за утвърждаване на медицински стандарт „Инфекциозни болести“ (ДВ, бр. 5 от 2021 г.) се правят следните изменения:

1. В т. 3.3.3.1 думата „двама“ се заменя с „лекар/и със специалност по инфекциозни болести, като могат да работят и лекар/и с друга специалност или без специалност, които осигуряват оказване на пълноценни грижи за изпълнявания обем и сложност на дейността“.

2. В т. 3.3.3.4 накрая на изречение първо думите „като минималният брой медицински сестри следва да е не по-малко от четири“ се заличават.

3. Точка 3.3.8.1 се изменя така:

„3.3.8.1. В структурата работят лекар/и със специалност по инфекциозни болести, като могат да работят и лекар/и с друга специалност или без специалност, които осигуряват оказване на пълноценни грижи за изпълнявания обем и сложност на дейността.“

4. Точка 3.3.8.2 се отменя.

5. В т. 3.3.8.4 накрая на изречение първо думите „като минималният брой медицински сестри следва да е не по-малко от шест“ се заличават.

§ 11. В приложението към член единствен на Наредба № 5 от 2021 г. за утвърждаване на медицински стандарт „Кардиохирургия“ (ДВ, бр. 29 от 2021 г.) се правят следните изменения и допълнения:

1. В т. 1.3.1.1 думите „минимум от II ниво на компетентност“ се заменят със „съгласно медицински стандарт „Образна диагностика“, с възможност за извършване на необходимите за дейността изследвания“.

2. В т. 1.3.1.2 думите „минимум от II ниво на компетентност“ се заличават.

3. В т. 1.3.1.3 след думата „лечение“ се поставя запетая, а думите „минимум от II ниво на компетентност“ се заменят с „осъществяваща интензивно лечение и отговаряща на съответния стандарт“.

4. В т. 1.3.2.1 думите „с III ниво на компетентност“ се заличават.

5. В т. 1.3.2.5 навсякъде думите „от III ниво на компетентност“ се заличават.

6. В т. 1.3.3.1 думите „минимум от II ниво на компетентност“ се заличават.

7. В т. 1.3.3.2 думите „минимум от II ниво на компетентност“ се заличават.

8. В т. 1.3.3.3 думите „минимум от II ниво на компетентност“ се заличават.

9. В т. 1.3.3.4 думите „минимум от II ниво на компетентност“ се заличават.

10. В т. 1.3.3.5 думите „минимум от II ниво на компетентност“ се заличават.

11. В т. 1.3.3.8 думите „минимум от II ниво на компетентност“ се заличават.

12. В т. 1.3.3.11 думите „минимум от II ниво на компетентност“ се заличават.

13. В т. 3.4.5.2.1 думите „не по-малко от двама правоспособни“ се заличават, думата „лекари“ се заменя с „лекар/и“, а накрая се поставя запетая и се добавя „осигуряващи оказване на пълноценни грижи за изпълнявания обем и сложност на дейността“.

14. Точка 3.4.5.2.2 се изменя така:

„3.4.5.2.2. В клиниката/отделението по кардиохирургия трябва да има допълнително лекар/и със и без специалност, осигуряващи оказване на пълноценни грижи за изпълнявания обем и сложност на дейността.“

15. В т. 3.4.5.2.3 думите „не по-малко от двама“ се заличават.

16. В т. 3.4.5.4.2 изречение четвърто се изменя така: „В клиниката/отделението по кардиохирургия трябва да има медицински сестри към операционната, реанимацията и стационара, осигуряващи оказване на пълноценни и своевременни здравни грижи.“

17. В т. 3.4.5.4.5 думите „не по-малко от двама“ се заличават.

18. В т. 3.4.5.4.6 думите „не по-малко от четирима“ се заличават.

§ 12. В Наредба № 46 от 2010 г. за утвърждаване на медицински стандарт „Клинична алергология“ (обн., ДВ, бр. 68 от 2010 г.; изм. и доп., бр. 92 от 2010 г.; изм., бр. 32 от 2014 г.) се правят следните изменения:

1. В преходните и заключителните разпоредби:

а) в § 2 думите „Изпълнителна агенция „Медицински одит“, регионалните центрове по здравеопазване“ се заменят с „Изпълнителна агенция „Медицински надзор“, регионалните здравни инспекции“;

б) в § 6:

аа) в ал. 1 думите „дейност по клинична лаборатория от съответното ниво, определено с настоящия стандарт“ се заменят с „необходимите за дейността по клинична алергология дейности по клинична лаборатория“, а думите „в една и съща сграда с болницата или в рамките на болницата“ се заменят с „на адреса, на който се осъществява дейността по клинична алергология“;

бб) алинея 2 се отменя.

2. В приложението към чл. 1:

а) в раздел I, т. 3 думите „Наредба № 34 от 2006 г. за придобиване на специалност в системата на здравеопазването“ се заменят с „наредбата по чл. 181, ал. 1 от Закона за здравето“, а думите „ – участие в курсове, индивидуално обучение, участие в национални и международни научни прояви и др., чрез придобиване на втора специалност от посочените по т. 2.3 или чрез придобиване на научна степен в областта на клиничната алергология“ се заменят с „по реда на чл. 182 от Закона за здравето“;

б) в раздел II, т. 3.1 думите „минимум един лекар – специалист по клинична алергология“ се заменят със „съгласно изискванията на Закона за лечебните заведения“;

в) в раздел III:

аа) точка 1.3 се изменя така:

„1.3. в структурата работят лекар/и със специалност по клинична алергология, като могат да работят и лекар/и с друга специалност или без специалност, които осигуряват оказване на пълноценни грижи за изпълнявания обем и сложност на дейността“;

бб) точка 1.7.1 се изменя така:

„1.7.1. Клинична лаборатория за осъществяване на необходимите за дейността изследвания (вкл. кръвно-газов анализ, хемостазиология и др.) на адреса, на който се осъществява дейността по клинична алергология“;

вв) в т. 1.12 думите „по анестезиология и интензивно лечение/съответно вътрешни болести II или III ниво на компетентност“ се заменят с „по анестезиология и интензивно лечение, осъществяваща интензивно лечение/съответно структура по вътрешни болести“;

гг) в т. 3 думите „II или III ниво“ се заменят с „осъществяващи интензивно лечение“;

г) в раздел IV, т. 9 думите „II или III ниво“ се заменят с „осъществяваща интензивно лечение“.

§ 13. В Наредба № 44 от 2010 г. за утвърждаване на медицински стандарт „Клинична имунология“ (обн., ДВ, бр. 68 от 2010 г.; изм. и доп., бр. 92 от 2010 г. и бр. 32 от 2014 г.) се правят следните изменения:

1. В преходните и заключителните разпоредби:

а) в § 2 думите „Изпълнителна агенция „Медицински одит“, регионалните центрове по здравеопазване“ се заменят с „Изпълнителна агенция „Медицински надзор“, регионалните здравни инспекции“;

б) в § 6:

аа) в ал. 1 думите „дейност по клинична лаборатория от съответното ниво, определено с настоящия стандарт“ се заменят с „необходимите за дейността по клинична имунология изследвания“, а думите „в една и съща сграда с болницата или в рамките на болницата“ се заменят с „на адреса, на който се осъществява дейността по клинична имунология“;

бб) алинея 2 се отменя.

2. В приложението към чл. 1, ал. 1:

а) в раздел II:

аа) точка 1.1 се изменя така:

„1.1. Обезпеченост с персонал – персоналят (лекар/и и професионалисти по здравни грижи) се определя в зависимост от обхвата и обема на осъществяваните изследвания“;

бб) точка 3.1 се изменя така:

„3.1. Обезпеченост с персонал – в лаборатория по клинична имунология от второ ниво на компетентност работят лекар/и, специалист/и с висше немедицинско образование от професионални направления „Биологически науки“ и/или „Химически науки“ и професионалисти по здравни грижи, като броят им е в зависимост от обхвата и обема на осъществяваните изследвания“;

вв) точка 4.1 се изменя така:

„4.1. Обезпеченост с персонал – в лаборатория по клинична имунология от трето ниво на компетентност работят лекар/и, специалист/и с висше немедицинско образование и специалност „Лабораторна имунология“, специалист/и с висше немедицинско образование от професионални направления „Биологически науки“ и/или „Химически науки“ и професионалисти по здравни грижи, като броят им е в зависимост от обхвата и обема на осъществяваните изследвания“;

гг) точка 5.1 се изменя така:

„5.1. Обезпеченост с персонал – персоналят (лекар/и и професионалисти по здравни грижи) осигурява оказване на пълноценни грижи за изпълнявания обем и сложност на дейността“;

дд) в т. 5.6.1 думите „ниво II или III“ се заменят със „за осъществяване на необходимите за дейността изследвания“;

ее) в т. 5.6.4 думите „от трето ниво“ се заменят със „за осъществяване на необходимите за дейността изследвания“;

б) в раздел III в част „А. Персонал“ т. 5 се изменя така:

„5. Персоналят се определя в зависимост от обема и обхвата на осъществяваната дейност“;

в) в раздел IV:

аа) в т. 1.4 думите „щатен брой лекари – един лекар с призната специалност по клинична имунология; лекарят имунолог“ се заменят с „лекарят с призната специалност по клинична имунология“;

бб) точка 2.4 се изменя така:

„2.4. Персоналът (лекар/ите, медицинската/ите сестри и санитар/и) се определя в зависимост от броя на леглата, потока на амбулаторните пациенти, обучаването на студенти и специалисти и научноизследователската дейност.“

§ 14. В приложението към член единствен от Наредба № 17 от 2014 г. за утвърждаване на медицински стандарт „Клинична токсикология“ (ДВ, бр. 69 от 2014 г.) се правят следните изменения:

1. В част „Б. Второ ниво на компетентност“ в т. 3.3.1.2.1.2 думите „II ниво“ се заменят със „за осъществяване на необходимите за дейността изследвания“.

2. В част „В. Трето ниво на компетентност“:

а) в т. 3.3.1.2.1.2 думите „трето ниво“ се заменят със „за осъществяване на необходимите за дейността изследвания“;

б) точка 3.3.1.3.1 се изменя така:

„3.3.1.3.1. Обезпеченост с лекари, включително лекар/и със специалност „Клинична токсикология“ – трябва да осигурява оказване на пълноценни грижи за изпълнявания обем и сложност на дейността.“;

в) в т. 3.3.1.3.2 изречение първо се заличава;

г) точка 3.3.1.3.4 се изменя така:

„3.3.1.3.4. Обезпеченост със специалисти по здравни грижи – в зависимост от обема дейност за осъществяване на пълноценни здравни грижи.“;

д) в т. 3.3.1.3.5 думата „един“ и тирето преди нея се заличават, а думите „Специалисти без медицинско образование – санитарни – б, които работят в клиники/отделения по клинична токсикология“ се заменят със „Санитарни“;

е) таблицата за съпоставимост се заличава;

ж) в т. 3.4 думите „долекуване и“ се заличават, а думите „долекуване не се налага“ се заменят с „продължително лечение не се налага“.

§ 15. В Наредба № 8 от 2009 г. за утвърждаване на медицински стандарт „Клинична хематология“ (обн., ДВ, бр. 25 от 2009 г.; изм. и доп., бр. 67 и 92 от 2010 г., бр. 32 от 2014 г.; доп., бр. 95 от 2018 г.) се правят следните изменения:

1. В преходните и заключителните разпоредби:

а) в § 2 думите „Изпълнителна агенция „Медицински одит“, регионалните центрове по здравеопазване“ се заменят с „Изпълнителна агенция „Медицински надзор“, регионалните здравни инспекции“;

б) параграф 6 се изменя така:

„§ 6. В случаите, когато лечебното заведение за болнична помощ не разполага със собствена клинична лаборатория, то следва да осигури осъществяването на дейност по клинична лаборатория с възможност за извършване на необходимите за дейността изследвания по договор със самостоятелна медико-диагностична лаборатория или с клинична лаборатория – структура на друго лечебно заведение. В тези случаи лабораторията, с която е сключен договорът, следва да е разположена на адреса на лечебното заведение, на който се осъществява дейността по клинична хематология. С договора задължително се обезпечава 24-часово осъществяване на дейностите по клинична лаборатория за нуждите на структурата по клинична хематология.“

2. В приложението към член единствен, ал. 1:

а) в раздел II „Характеристика на специалността „Клинична хематология“:

аа) в т. 3.2.1 думите „Наредба № 34 от 2007 г. за придобиване на специалност в системата на здравеопазването и Закона за здравето (ДВ, бр. 7 от 2007 г.)“ се заменят с „наредбата по чл. 181, ал. 1 от Закона за здравето“;

б) в раздел III „Базова характеристика на местата за упражняване на специалността „Клинична хематология“. Структури, устройство, специфични дейности, персонал“:

аа) в т. 2.4.1 думите „от I ниво на компетентност“ се заличават;

бб) в т. 3.6.1 буква „а“ се изменя така:

„а) клинична лаборатория с възможност за осъществяване на необходимите за дейността изследвания, вкл. хематологични, биохимични и хемостазни;“

вв) точка 3.8.1.1 се изменя така:

„3.8.1.1. В структурата работят лекар/и с призната специалност по клинична хематология, като могат да работят и лекар/и с друга специалност или без специалност, които осигуряват оказване на пълноценни грижи за изпълнявания обем и сложност на дейността. Броят на лекарите се определя от броя на разкритите в структурата легла.“;

гг) точка 3.8.1.2 се отменя;

дд) в т.4.4.1.7 буква „а“ се изменя така:

„а) да отговаря на действащите здравни изисквания;“

ее) в т. 4.6.1.1 думите „от II или III ниво на компетентност“ се заменят със „за осъществяване на необходимите за дейността изследвания, вкл.“;

жж) точка 4.8.1.1 се изменя така:

„4.8.1.1. В структурата работят лекар/и с призната специалност по клинична хематология, като могат да работят и лекар/и с друга специалност или без специалност,

които осигуряват оказване на пълноценни грижи за изпълнявания обем и сложност на дейността.“;

зз) точка 4.8.1.2 се отменя;

в) в раздел IV „Организация на работа“ в т. 4.4 думите „Наредба № 39 от 2004 г. за профилактичните прегледи и диспансеризация“ се заменят с „наредбата по чл. 30, ал. 3 от Закона за здравето“.

§ 16. В Наредба № 23 от 2010 г. за утвърждаване на медицински стандарт „Кожни и венерически болести“ (обн., ДВ, бр. 55 от 2010 г.; изм. и доп., бр. 92 от 2010 г.; изм., бр. 32 от 2014 г.; изм. и доп., бр. 37 от 2016 г.) се правят следните изменения:

1. В преходните и заключителните разпоредби:

а) в § 2 думите „Изпълнителна агенция „Медицински одит“, регионалните центрове по здравеопазване“ се заменят с „Изпълнителна агенция „Медицински надзор“, регионалните здравни инспекции“;

б) в § 5:

аа) в ал. 1 думите „от съответното ниво, определено с“ се заменят със „съгласно“, а думите „в една и съща сграда с лечебното заведение или в рамките на лечебното заведение“ се заменят с „на адреса на лечебното заведение, на който се осъществява дейността по кожни и венерически болести“;

бб) алинея 2 се отменя.

2. В приложението към член единствен, ал. 1:

а) в т. 2.3.2.15, буква „а“ думите „II ниво на компетентност на територията на болницата“ се заменят с „в съответствие с медицинския стандарт по „Клинична лаборатория“ за осъществяване на необходимите за дейността изследвания в лечебното заведение, на адреса на осъществяване на дейността по кожни и венерически болести“;

б) в т. 2.3.3.6, буква „а“ думите „II или III ниво на компетентност на територията на болницата“ се заменят с „в съответствие с медицинския стандарт по „Клинична лаборатория“ за осъществяване на необходимите за дейността изследвания в лечебното заведение, на адреса на осъществяване на дейността по кожни и венерически болести“;

в) точка 3.3.1.1 се изменя така:

„3.3.1.1. В структурата работят лекар/и със специалност по кожни и венерически болести, като могат да работят и лекар/и с друга специалност или без специалност, които осигуряват оказване на пълноценни грижи за изпълнявания обем и сложност на дейността.“;

г) точка 3.3.1.2 се отменя;

д) точка 3.4.1.1 се изменя така:

„3.4.1.1. В структурата работят лекар/и със специалност по кожни и венерически болести, като могат да работят и лекар/и

с друга специалност или без специалност, които осигуряват оказване на пълноценни грижи за изпълнявания обем и сложност на дейността.“;

е) точка 3.4.1.2 се отменя.

§ 17. В Наредба № 23 от 2002 г. за утвърждаване на медицински стандарт „Лицево-челюстна хирургия“ (обн., ДВ, бр. 113 от 2002 г.; изм. и доп., бр. 65 и 91 от 2010 г.; изм., бр. 32 от 2014 г.) се правят следните изменения и допълнения:

1. В преходните и заключителните разпоредби:

а) в § 3 думите „Изпълнителна агенция „Медицински одит“, регионалните центрове по здравеопазване“ се заменят с „Изпълнителна агенция „Медицински надзор“, регионалните здравни инспекции“;

б) в § 7, ал. 2 думите „Наредба № 35 от 2010 г. за утвърждаване на медицински стандарт „Клинична лаборатория“ (ДВ, бр. 66 от 2010 г.)“ се заменят с „медицинския стандарт по клинична лаборатория“.

2. В приложението към член единствен, ал. 1:

а) в т. 1.4.3 думите „(с ранг на университетска болница)“ се заличават;

б) точка 3.4.2 се изменя така:

„3.4.2. за осигуряване оказването на пълноценни грижи за изпълнявания обем и сложност на дейността в структурата работят лекари със специалност „Дентална, орална и лицево-челюстна хирургия“ и/или „Лицево-челюстна хирургия“; когато в структурата работи един лекар специалист, той задължително е със специалност „Лицево-челюстна хирургия“; допълнително в структурата могат да работят и лекар/и с друга специалност или без специалност;“

в) в т. 3.4.4 думите „ниво II на територията на лечебното заведение“ се заличават, а след думата „диагностика“ се добавя „за осъществяване на необходимите за дейността изследвания, на адреса на осъществяване на дейността по лицево-челюстна хирургия“;

г) точка 3.5.2 се изменя така:

„3.5.2. за осигуряване оказването на пълноценни грижи за изпълнявания обем и сложност на дейността в структурата работят лекари със специалност „Дентална, орална и лицево-челюстна хирургия“ и/или „Лицево-челюстна хирургия“; когато в структурата работи един лекар специалист, той задължително е със специалност „Лицево-челюстна хирургия“; допълнително в структурата могат да работят и лекар/и с друга специалност или без специалност;“

д) в т. 3.5.4 след думите „клинична лаборатория“ се добавя „за осъществяване на необходимите за дейността изследвания, на адреса на осъществяване на дейността по лицево-челюстна хирургия“.

§ 18. В приложението към член единствен, ал. 1 в раздел II „Области на лъчелечение“ на Наредба № 6 от 2010 г. за утвърждаване на медицински стандарт „Лъчелечение“ (обн., ДВ, бр. 14 от 2010 г.; изм., бр. 67 от 2010 г.; доп., бр. 37 от 2016 г.; изм. и доп., бр. 13 от 2018 г.) се правят следните изменения:

1. Точка 5 се изменя така:

„5. Персонал. Образование и поддържане на професионалната квалификация.

В клиники и отделения от трето ниво на компетентност работят лекар/и със специалност по лъчелечение, като могат да работят и лекар/и с друга специалност или без специалност, лекар/и със специалност по медицинска онкология; инженер/и. Броят на персонала се определя в зависимост от обема на осъществяваната дейност, така че да осигурява оказването на пълноценни медицински грижи.

В клиники и отделения от второ ниво на компетентност (А, Б и С) работят лекар/и със специалност по лъчелечение, като допълнително могат да работят и лекар/и с друга специалност или без специалност. Броят на персонала се определя в зависимост от обхвата и обема на осъществяваната дейност, така че да осигурява оказването на пълноценни медицински грижи.

Броят на експертите по медицинска физика и медицинските физици в клиниките (отделенията) по лъчелечение се определя съгласно изискванията на наредбата по чл. 65, ал. 1, т. 2 от Закона за здравето.“

2. В т. 5.6.6 думата „онкология“ се заменя с „медицинска онкология“.

§ 19. В Наредба № 6 от 2018 г. за утвърждаване на медицински стандарт „Медицинска онкология“ (обн., ДВ, бр. 52 от 2018 г.; изм. с Решение № 8850 на ВАС на РБ от 2020 г. – бр. 90 от 2020 г.) се правят следните изменения:

1. В § 4 от преходните и заключителните разпоредби думата „одит“ се заменя с „надзор“.

2. В приложението към чл. 1, ал.1:

а) в раздел III „Основни изисквания към лечебните заведения, в които се осъществява дейност по „Медицинска онкология“ – структури, персонал, апаратура, дейност“:

аа) точка 2.3.3.3 се изменя така:

„2.3.3.3. клинична лаборатория с възможност за извършване на необходимите за дейността изследвания; в случаите, когато лечебното заведение за болнична помощ или комплексният онкологичен център не разполагат със собствена клинична лаборатория, те следва да осигурят осъществяването на дейност по клинична лаборатория по договор със самостоятелна медико-диагностична лаборатория или с клинична лаборатория – структура на друго лечебно заведение; в тези случаи лабораторията, с

която е сключен договорът, следва да бъде разположена на територията на лечебното заведение, на която осъществява дейност структурата по медицинска онкология; с договора задължително се обезпечава 24-часово осъществяване на дейностите по клинична лаборатория за нуждите на структурата по медицинска онкология;“

бб) точка 2.3.5.1.1 се изменя така:

„2.3.5.1.1. В структурата работят лекар/и със специалност по медицинска онкология, като могат да работят и лекари с друга специалност или без специалност, които осигуряват оказване на пълноценни грижи за изпълнявания обем и сложност на дейността.“;

вв) точка 2.4.3.2 се изменя така:

„2.4.3.2. клинична лаборатория с възможност за извършване на необходимите за дейността изследвания; в случаите, когато лечебното заведение за болнична помощ или комплексният онкологичен център не разполагат със собствена клинична лаборатория, те следва да осигурят осъществяването на дейност по клинична лаборатория по договор със самостоятелна медико-диагностична лаборатория или с клинична лаборатория – структура на друго лечебно заведение; в тези случаи лабораторията, с която е сключен договорът, следва да бъде разположена на територията на лечебното заведение, на която осъществява дейност структурата по медицинска онкология; с договора задължително се обезпечава 24-часово осъществяване на дейностите по клинична лаборатория за нуждите на структурата по медицинска онкология.“;

гг) точка 2.4.5.1.2 се изменя така:

„2.4.5.1.2. В структурата работят лекар/и със специалност по медицинска онкология, като могат да работят и лекари с друга специалност или без специалност, които осигуряват оказване на пълноценни грижи за изпълнявания обем и сложност на дейността. Най-малко един лекар трябва да има допълнителна квалификация за извършване на ехография.“

дд) точки 2.4.5.1.2.1, 2.4.5.1.2.2 и 2.4.5.1.2.3 се отменят.

§ 20. В Наредба № 41 от 2010 г. за утвърждаване на медицински стандарт „Медицинска паразитология“ (обн., ДВ, бр. 68 от 2010 г.; изм. и доп., бр. 106 от 2014 г.) се правят следните изменения:

1. В член единствен, ал. 3 думите „инспекции за опазване и контрол на общественото здраве“ се заменят със „здравни инспекции (РЗИ)“.

2. В приложението към член единствен, ал. 1:

а) точка 1.3.9.1 се изменя така:

„1.3.9.1. В структурата от трето ниво работят лекар/и със специалност по медицинска па-

разитология, като могат да работят и лекар/и с друга специалност или без специалност, които осигуряват оказване на пълноценни грижи за изпълнявания обем и сложност на дейността.“;

б) в т. 2.1.1 думите „регионалните здравни инспекции по опазване и контрол на общественото здраве (РИОКОЗ)“ се заменят с РЗИ;

в) в т. 2.3.2 думите „Наредба № 29 за основните изисквания, на които трябва да отговарят устройството, дейността и вътрешният ред на лечебните заведения за болнична помощ, диспансерите и домовете за медико-социални грижи (ДВ, бр. 108/1999 г.)“ се заменят с „наредбата по чл. 46, ал. 3 от Закона за лечебните заведения“;

г) навсякъде в приложението аббревиатурата „РИОКОЗ“ се заменя с „РЗИ“.

§ 21. В Наредба № 4 от 2010 г. за утвърждаване на медицински стандарт „Микробиология“ (обн., ДВ, бр. 11 от 2010 г.; изм. и доп., бр. 66 от 2010 г.) се правят следните изменения:

1. В чл. 1, ал. 3 думите „регионалните инспекции за опазване и контрол на общественото здраве“ се заменят с „регионалните здравни инспекции (РЗИ)“.

2. В § 2 от заключителните разпоредби думите „Изпълнителна агенция „Медицински одит“, регионалните центрове по здравеопазване“ се заменят с „Изпълнителна агенция „Медицински надзор“, регионалните здравни инспекции“.

3. В приложението към чл. 1, ал. 1:

а) в раздел IV, т. 9 думите „на акредитация по реда на Закона за лечебните заведения и“ се заличават;

б) в раздел VI:

аа) в част Б т. 3 се изменя така:

„3. В микробиологична лаборатория от второ ниво на компетентност работят лекар/и с призната специалност по микробиология, като могат да работят и лекар/и с друга специалност или без специалност, както и биолог/зи в зависимост от осъществявания обем и обхват на микробиологичните изследвания.“;

бб) в част В т. 3 се изменя така:

„3. В микробиологична лаборатория общ профил от трето ниво на компетентност работят лекар/и със специалност по микробиология, като могат да работят и лекар/и с друга специалност или без специалност, както и биолог/зи в зависимост от осъществявания обем и обхват на микробиологичните изследвания.“

4. Навсякъде в наредбата аббревиатурата „РИОКОЗ“ се заменя с „РЗИ“.

§ 22. В приложението към член единствен на Наредба № 7 от 2020 г. за утвърждаване на медицински стандарт „Неврохирургия“ (ДВ, бр. 6 от 2021 г.) се правят следните изменения и допълнения:

1. В т. 3.3.3.2.1.2.1 думите „най-малко от второ ниво на компетентност“ се заменят със „за осъществяване на необходимите за дейността изследвания“.

2. В т. 3.3.3.2.1.2.4 думите „най-малко от второ ниво на компетентност“ се заличават.

3. В т. 3.3.3.2.1.2.5 след думата „лечение“ се поставя запетая, а думите „най-малко от второ ниво на компетентност в лечебното заведение“ се заменят с „осъществяваща интензивно лечение“.

4. Точка 3.3.3.4.1.2 се изменя така:

„3.3.3.4.1.2. В болничната структура по неврохирургия работят лекар/и със специалност по неврохирургия, като могат да работят и лекар/и с друга специалност или без специалност, които осигуряват оказването на пълноценни грижи за изпълнявания обем и сложност на дейността.“

5. В т. 3.3.4.2.1.2.2 след думата „лечение“ се поставя запетая, а думите „най-малко от трето ниво на компетентност“ се заменят с „осъществяваща интензивно лечение“.

6. В т. 3.3.4.4.2 думите „работят минимум шест лекари, от тях най-малко четирима лекари със специалност по неврохирургия“ се заменят с „броят на лекарите, в това число на специалистите по неврохирургия осигурява оказване на пълноценни грижи за изпълнявания обем и сложност на дейността“.

§ 23. В Наредба № 13 от 2014 г. за утвърждаване на медицински стандарт „Неонатология“ (ДВ, бр. 66 от 2014 г.) се правят следните изменения:

1. В § 2 от заключителните разпоредби думата „одит“ се заменя с „надзор“.

2. В приложението към чл. 1, ал. 1 в раздел „IV. Изисквания за осъществяване на дейността по специалността“:

а) в т. 1 думите „Наредба № 3 от 2014 г. за утвърждаване на медицински стандарт „Педиатрия“ (ДВ, бр. 15 от 2014 г.)“ се заменят с „медицинския стандарт „Педиатрия““;

б) в т. 2 думите „Наредба № 3 от 2014 г. за утвърждаване на медицински стандарт „Педиатрия“ се заменят с „медицинския стандарт „Педиатрия““;

в) в част „А. Първо ниво на компетентност“:

аа) в т. 3.3.2.1 думите „от първо ниво на компетентност“ се заличават;

бб) точка 3.4.1 се изменя така:

„3.4.1. В структура по неонатология от първо ниво на компетентност работи/работят лекар/и, като броят им трябва да осигурява пълноценни медицински грижи в съответствие на изпълнявания обем и сложност на дейността. Препоръчително е лекарят/лекарите да има/т призната специалност по неонатология или педиатрия.“;

вв) в т. 3.4.3 думите „1 акушерка/медицинска сестра на смяна“ се заменят с „в

зависимост от обема на осъществяваните дейности по здравни грижи“;

гг) в т. 3.5.4.1 думите „Наредба № 32 от 2008 г. за утвърждаване на медицински стандарт „Акушерство и гинекология“ (ДВ, бр. 6 от 2009 г.)“ се заменят с „медицинския стандарт „Акушерство и гинекология“;

г) в част „Б. Второ ниво на компетентност“:

аа) в т. 3.3.2.1 думите „клинична лаборатория от второ ниво на компетентност“ се заменят с „клинична лаборатория за осъществяване на необходимите за дейността изследвания“;

бб) точка 3.4.1 се изменя така:

„3.4.1. Броят на лекарите в структура по неонатология от второ ниво на компетентност осигурява оказване на пълноценни медицински грижи за изпълнявания обем и сложност на дейността, като е препоръчително те да са 5. Лекарите могат да бъдат с придобита специалност по неонатология, придобита специалност по педиатрия със или без квалификация по неонатология или без специалност. Началникът на отделението е с придобита специалност по неонатология и най-малко 3-годишен стаж след придобиване на специалността.“;

вв) точка 3.4.2 се изменя така:

„3.4.2. Брой специалисти по здравни грижи: броят на сестрите/акушерките се определя в зависимост от броя на леглата за интензивно лечение, специални грижи и за здрави деца, като е препоръчително: 1 сестра/акушерка на 5 интензивни легла, 1 сестра/акушерка на 10 легла за специални грижи и 1 сестра/акушерка на 20 легла за здрави деца.“;

гг) в т. 3.5.4.1. думите „Наредба № 32 от 2008 г. за утвърждаване на медицински стандарт „Акушерство и гинекология“ (ДВ, бр. 6 от 2009 г.)“ се заменят с „медицинския стандарт „Акушерство и гинекология“;

д) в част „В. Трето ниво на компетентност“:

аа) в т. 3.2.5.1 думите „клинична лаборатория от трето ниво на компетентност“ се заменят с „клинична лаборатория за осъществяване на необходимите за дейността изследвания“;

бб) точка 3.3.1 се изменя така:

„3.3.1. Броят на лекарите в структура по неонатология от трето ниво на компетентност осигурява оказване на пълноценни медицински грижи за изпълнявания обем и сложност на дейността, като е препоръчително те да са 6. Лекарите могат да бъдат с придобита специалност по неонатология, придобита специалност по педиатрия със или без квалификация по неонатология или без специалност, като е препоръчително поне трима от тях да са с придобита специалност по неонатология. Началникът на отделението е с придобита специалност по неонатология и

най-малко 4-годишен стаж след придобиване на специалността.“;

вв) точка 3.3.2 се изменя така:

„3.3.2. Брой специалисти по здравни грижи: броят на сестрите/акушерките се определя в зависимост от броя на леглата за интензивно лечение, специални грижи и за здрави деца, като е препоръчително: 1 сестра/акушерка на 5 интензивни легла, 1 сестра/акушерка на 10 легла за специални грижи и 1 сестра/акушерка на 20 легла за здрави деца.“;

гг) в т. 3.3.3 думите „2 на смяна“ се заменят с „в зависимост от потребностите, обусловени от обема работа.“;

е) в част „Г. Структура по неонатология за специални грижи“:

аа) точка 3.1.2.3.1 се изменя така:

„3.1.2.3.1. Клинична лаборатория за осъществяване на необходимите за дейността изследвания, включително с възможност за изследване на киселинно-алкално състояние, на територията на населеното място.“;

бб) точка 3.1.2.4.2 се изменя така:

„3.1.2.4.2. Клинична лаборатория на адреса, на който се осъществява дейността по неонатология.“;

вв) в т. 3.1.2.4.3 думите „Наредба № 30 от 2004 г. за утвърждаване на медицински стандарт „Физикална и рехабилитационна медицина“ (ДВ, бр. 85 от 2004 г.)“ се заменят с „медицинския стандарт „Физикална и рехабилитационна медицина“;

гг) в т. 3.2.1 изречение първо се изменя така:

„Броят на лекарите се определя в зависимост от обема и сложността на осъществяваната дейност, като е препоръчително поне двама от тях да са с призната специалност по неонатология или педиатрия.“;

дд) в т. 3.2.2 думите „2 медицински сестри на смяна“ се заменят с „в зависимост от обема на дейността по здравни грижи“.

§ 24. В Наредба № 2 от 2014 г. за утвърждаване на медицински стандарт „Нервни болести“ (обн., ДВ, бр. 15 от 2014 г.; изм., бр.106 от 2014 г.) се правят следните изменения и допълнения:

1. В § 2 от заключителните разпоредби думата „одит“ се заменя с „надзор“.

2. В раздел III от приложението към чл. 1, ал. 1:

а) в част „А. Първо ниво на компетентност на неврологичната болнична структура“ в т. 3.3.2.1 думите „е не по-малко от двама с придобита специалност „Нервни болести“ и“ се заличават;

б) в част „Б. Второ ниво на компетентност на неврологична болнична структура“:

аа) в т. 3.1.9 думите „клинична лаборатория от II ниво“ се заменят с „клинична лаборатория за осъществяване на необходимите за дейността изследвания“, а след думите „по

договор“ се поставя запетая и се добавя „на адреса, на който се осъществява дейността по нервни болести“;

бб) в т. 3.2.2.1 думите „Броят на лекарите в отделението/клиниката е не по-малко от 4, от които поне двама са с придобита специалност „Нервни болести“, и се определят“ се заменят с „Броят на лекарите в отделението/клиниката, включително на лекарите с призната специалност по нервни болести се определя“;

в) в част „В. Трето ниво на компетентност на неврологичната болнична структура“:

аа) в т. 3.1.5 думите „от II или III ниво“ се заменят със „за осъществяване на необходимите за дейността изследвания“, а думите „на територията на болницата или по договор“ се заменят с „като структура на болницата или по договор, на адреса, на който се осъществява дейността по нервни болести“;

бб) в т. 3.2.2 изречение първо и второ се изменят така:

„Неврологичната структура е обезпечена с лекари, включително лекари с призната специалност „Нервни болести“, които осигуряват оказване на пълноценни медицински грижи за изпълнявания обем и сложност на дейността, като е препоръчително поне четирима от тях да имат призната специалност „Нервни болести“. В детската неврологична клиника/отделение е препоръчително поне двама лекари да имат призната специалност „Детска неврология“.“;

вв) точка 3.2.10 се отменя.

§ 25. В приложението към член единствен на Наредба № 3 от 2021 г. за утвърждаване на медицински стандарт „Нефрология“ (ДВ, бр. 19 от 2021 г.) в част „3. Изисквания за осъществяване на дейността по специалността.“ се правят следните изменения:

1. В раздел „А. Първо ниво на компетентност“:

а) в т. 3.3.1.3.1 думите „от първо ниво на компетентност“ се заменят с „за извършване на необходимите за дейността изследвания“;

б) точка 3.3.2.1 се изменя така:

„3.3.2.1. В структурата работят лекар/и със специалност по нефрология или двама лекари със специалност по вътрешни болести, като могат да работят и лекар/и с друга специалност или без специалност, които осигуряват оказването на пълноценни грижи за изпълнявания обем и сложност на дейността.“

2. В раздел „Б. Второ ниво на компетентност“:

а) в т. 3.3.1.3.1 думите „от второ ниво на компетентност“ се заменят с „за извършване на необходимите за дейността изследвания“;

б) точка 3.3.2.1 се изменя така:

„3.3.2.1. В структурата работят лекар/и със специалност по нефрология и лекар/и със

специалност по вътрешни болести, като могат да работят и лекар/и с друга специалност или без специалност, които осигуряват оказването на пълноценни грижи за изпълнявания обем и сложност на дейността.“

3. В раздел „В. Трето ниво на компетентност“:

а) в т. 3.3.1.3.1 думите „от минимум второ ниво на компетентност“ се заменят с „за извършване на необходимите за дейността изследвания“;

б) точка 3.3.2.1 се изменя така:

„3.3.2.1. В структурата работят лекар/и със специалност по нефрология, като допълнително могат да работят и лекар/и с друга специалност или без специалност, които осигуряват оказването на пълноценни грижи за изпълнявания обем и сложност на дейността.“

§ 26. В приложение № 1 към член единствен, т. 1 от Наредба № 11 от 2014 г. за утвърждаване на медицински стандарт „Нуклеарна медицина“ (обн., ДВ, бр. 56 от 2014 г.; изм. и доп., бр. 106 от 2014 г.; доп., бр. 37 от 2016 г.; изм. и доп., бр. 13 от 2018 г.) се правят следните изменения:

1. В раздел I, т. 8 думите „(„медицинска радиология“)“ се заличават.

2. В раздел IV:

а) в т. 1 думите „(„Медицинска радиология“)“ се заличават;

б) в т. 2 думите „(„Медицинска радиология“)“ се заличават.

3. В раздел VI:

а) точка 1.2 се изменя така:

„1.2. В тези структури работят лекар/и със специалност по „нуклеарна медицина“, като могат да работят и лекар/и с друга специалност или без специалност, които осигуряват оказване на пълноценни грижи за изпълнявания обем и сложност на дейността. Лекар без специалност „нуклеарна медицина“ осъществява дейност само под наблюдението на лекар с тази специалност. Препоръчително е да има лекар, преминал допълнително обучение в медицински университет по специализираните и високоспециализирани методи.“;

б) точка 1.3 се изменя така:

„1.3. Броят на професионалистите по здравни грижи и немедицинските специалисти трябва да осигурява осъществяването на пълноценни здравни грижи в зависимост от обема и сложността на извършваната дейност, като е препоръчително съотношението между броя на лекарите и броя на медицинските и немедицинските специалисти да бъде най-малко 1:1.5.“;

в) в т. 1.4:

аа) във въвеждащия текст преди буква „а“ думите „минималният брой на“ се заличават, а думата „включва“ се заменя с „включват“;

бб) в буква „б“ числото „1“ се заличава;
вв) в буква „в“ думите „поне 1“ се заличават, а думите „стандарта по нуклеарна медицина“ се заменят с „този стандарт“;

гг) в буква „г“ думите „но не по-малко от един медицински физик“ се заличават;

г) в т. 1.8 думите „минимум 1“ се заличават;

д) в т. 2.2 думите „(„медицинска радиология“)" се заличават;

е) точка 2.3 се изменя така:

„2.3. Изисквания към броя и квалификацията на лекарите – прилагат се изискванията по т. 1.2.“;

ж) точка 2.4 се изменя така:

„2.4. Броят на професионалистите по здравни грижи и немедицинските специалисти трябва да осигурява осъществяването на пълноценни здравни грижи в зависимост от обема и сложността на извършваната дейност, като е препоръчително съотношението между броя на лекарите и броя на медицинските и немедицинските специалисти да бъде най-малко 1:2.“;

з) точка 2.5 се изменя така:

„2.5. Медицинските и немедицинските специалисти в структура от трето ниво на компетентност трябва да отговарят на изискванията по т. 1.4 – 1.8, като медицинската сестра/лаборант, работеща в структурата, трябва да притежава сертификат за преминал курс (индивидуално обучение) по приложение на протоколите от този стандарт за трето ниво.“;

и) точки 2.6, 2.7 и 2.8 се отменят.

4. В раздел VII, след т. 2.5 таблицата за съпоставимост на нивата на компетентност на структурите, които осъществяват дейност по нуклеарна медицина, се заличава.

§ 27. В приложението към член единствен на Наредба № 1 от 2021 г. за утвърждаване на медицински стандарт „Ортопедия и травматология“ (ДВ, бр. 15 от 2021 г.) в раздел „III. Изисквания за осъществяване на дейността по специалността „Ортопедия и травматология“ се правят следните изменения:

1. В част „А. Клиника/отделение по ортопедия и травматология от I ниво на компетентност“ в т. 4.3.1 изречение първо се изменя така:

„В структурата по ортопедия и травматология от I ниво на компетентност работят лекар/и с придобита специалност „Ортопедия и травматология“, като могат да работят и лекар/и с друга специалност или без специалност, които осигуряват оказването на пълноценни грижи за изпълнявания обем и сложност на дейността.“

2. В част „Б. Клиника/отделение по ортопедия и травматология от II ниво на компетентност“:

а) в т. 4.7.5.7 думите „от минимум II ниво на компетентност“ се заменят с „осъществяваща дейност по интензивно лечение“;

б) точка 4.8.1 се изменя така:

„4.8.1. В структурата по ортопедия и травматология от II ниво на компетентност работят лекар/и с придобита специалност „Ортопедия и травматология“, като могат да работят и лекар/и с друга специалност или без специалност, които осигуряват оказването на пълноценни грижи за изпълнявания обем и сложност на дейността.“

3. В част „В. Клиника/отделение по ортопедия и травматология от III ниво на компетентност“:

а) в т. 4.13.5.15 думите „от минимум II ниво на компетентност“ се заменят с „осъществяваща интензивно лечение“;

б) точка 4.14.1. се изменя така:

„4.14.1. В структурата по ортопедия и травматология от III ниво на компетентност работят лекар/и с придобита специалност „Ортопедия и травматология“, като могат да работят и лекар/и с друга специалност или без специалност, които осигуряват оказването на пълноценни грижи за изпълнявания обем и сложност на дейността.“

§ 28. В Наредба № 7 от 2016 г. за утвърждаване на медицински стандарт „Педиатрия“ (ДВ, бр. 90 от 2016 г.) се правят следните изменения:

1. В § 2 от заключителните разпоредби думата „одит“ се заменя с „надзор“.

2. В приложението към чл. 1, ал. 1:

а) в раздел III:

аа) в т. 1.1.1 думите „Наредба № 41 от 2005 г. за утвърждаване на „Медицински стандарти по обща медицинска практика“ (обн., ДВ, бр. 1 от 2006 г.)“ се заменят с „медицинския стандарт по обща медицина“;

бб) в т. 1.1.2 думите „Наредба № 41 от 2005 г. за утвърждаване на „Медицински стандарти по обща медицинска практика“ (обн., ДВ, бр. 1 от 2006 г.)“ се заменят с „медицинския стандарт по обща медицина“;

б) в раздел IV:

аа) в част А „Първо ниво на компетентност“:

ааа) в т. 1.3.1 изречение първо се изменя така:

„В структурите (клиники/отделения) от първо ниво работят лекар/и със специалност по педиатрия, като могат да работят и лекар/и с друга специалност или без специалност, които осигуряват оказване на пълноценни грижи за изпълнявания обем и сложност на дейността.“;

ббб) точка 1.3.5 се изменя така:

„1.3.5. Броят на медицинските сестри се определя от броя на леглата и възрастовата структура на децата в клиниката/отделението и обема на дейностите.“;

ввв) точка 1.3.6 се отменя;

бб) в част Б „Второ ниво на компетентност“: ааа) в т. 1.2.4 думите „територията на лечебното заведение за болнична помощ на клинична лаборатория от второ ниво на компетентност“ се заменят с „адреса на осъществяване на дейността по педиатрия на клинична лаборатория за осъществяване на необходимите за дейността изследвания“;

ббб) в т. 1.3.1 изречение първо се изменя така:

„В структурите (клиники/отделения) от второ ниво работят лекар/и със специалност по педиатрия, като могат да работят и лекар/и с друга специалност или без специалност, които осигуряват оказване на пълноценни грижи за изпълнявания обем и сложност на дейността.“;

вв) в част В „Трето ниво на компетентност“: ааа) в т. 1.2.4 думите „от второ или трето ниво на компетентност“ се заменят със „за осъществяване на необходимите за дейността изследвания“, а думите „на територията на болницата“ се заменят с „на адреса на осъществяване на дейността по педиатрия“;

ббб) в т. 1.3.1 изречение първо се изменя така:

„В структурите (клиники/отделения) от трето ниво работят лекар/и със специалност по педиатрия, като могат да работят и лекар/и с друга специалност или без специалност, които осигуряват оказване на пълноценни грижи за изпълнявания обем и сложност на дейността, като е препоръчително в структурата да работят и лекари с придобита друга терапевтична специалност с педиатрична насоченост.“;

ввв) в т. 1.3.2 думите „и най-малко двама са с придобита втора специалност с педиатрична насоченост“ се заличават;

в) в раздел V:

аа) в т. 4.1, изречение първо думите „най-малко двама“ се заличават;

бб) в т. 4.2 думите „най-малко шестима (от които една старша сестра)“ се заменят с „в брой, съобразно броя на леглата и обема на дейността, осигуряващи оказване на пълноценни здравни грижи за децата в структурата“;

г) в раздел VI, т. 2.5.1 думите „най-малко двама“ се заличават.

§ 29. В приложението към член единствен от Наредба № 4 от 2021 г. за утвърждаване на медицински стандарт „Пластично-възстановителна и естетична хирургия“ (ДВ, бр. 21 от 2021 г.) се правят следните изменения:

1. Точка 3.3.1.2.20 се изменя така:

„3.3.1.2.20. лечебното заведение, в което е структурата по ПВЕХ, трябва да разполага с клинична лаборатория с възможност за извършване на необходимите за дейността изследвания и със структура по образна диагностика, на адреса на изпълнение на дейността по ПВЕХ“;

2. Точка 3.3.1.3.1. се изменя така:

„3.3.1.3.1. В структурата работят лекар/и със специалност по ПВЕХ, като могат да работят и лекар/и с друга специалност или без специалност, които осигуряват оказване на пълноценни грижи за изпълнявания обем и сложност на дейността.“

3. В т. 3.3.1.3.2 думите „най-малко шест“ се заменят с „в зависимост от обема и интензивността на здравните грижи, които се извършват в структурата“.

4. Точка 3.3.2.2.6 се изменя така:

„3.3.2.2.6. Лечебното заведение, в което е структурата по ПВЕХ, трябва да разполага с клинична лаборатория с възможност за извършване на необходимите за дейността изследвания и със структура по анестезиология и интензивно лечение, на адреса на изпълнение на дейността по ПВЕХ.“

5. В т. 3.3.2.2.7 думите „от минимум първо ниво на компетентност“ се заличават.

6. Точка 3.3.2.3.1 се изменя така:

„3.3.2.3.1. В структурата работят лекар/и със специалност по ПВЕХ, като могат да работят и лекар/и с друга специалност или без специалност, които осигуряват оказване на пълноценни грижи за изпълнявания обем и сложност на дейността.“

§ 30. В приложението към член единствен, ал. 1 от Наредба № 24 от 2004 г. за утвърждаване на медицински стандарт „Психиатрия“ (обн., ДВ, бр. 78 от 2004 г.; изм. и доп., бр. 69 и 92 от 2010 г., бр. 49 от 2012 г. и бр. 37 от 2016 г.) се правят следните изменения:

1. В раздел IV „Психиатрично обслужване на пациент в лечебно заведение за болнична помощ“, част А „Психиатрично отделение/клиника“ в т. 1.2.2 на края думите „Минималният брой сестри в едно отделение/клиника е 9“ се заменят с „Броят на медицинските сестри се определя от броя на леглата в отделението/клиниката и обема на дейностите“.

2. В раздел VI „Нива на компетентност“:

а) в т. 1.1.6 думите „от I ниво на компетентност“ се заличават;

б) точка 1.2.1 се изменя така:

„1.2.1. В клиниките/отделенията от първо ниво работят лекар/и със специалност по психиатрия, като могат да работят и лекар/и с друга специалност или без специалност, които осигуряват оказване на пълноценни грижи за изпълнявания обем и сложност на дейността.“;

в) в т. 1.2.7 думите „от II ниво на компетентност“ се заменят със „за осъществяване на необходимите за дейността изследвания“;

г) точка 1.3.1 се изменя така:

„1.3.1. В клиниките/отделенията от второ ниво работят лекар/и със специалност по психиатрия, като могат да работят и лекар/и с друга специалност или без специалност, които осигуряват оказване на пълноценни

грижи за изпълнявания обем и сложност на дейността.“;

д) в т. 1.3.7 думите „от II или III ниво на компетентност“ се заменят със „за осъществяване на необходимите за дейността изследвания“.

3. В раздел VIII „Изисквания по детска психиатрия“:

а) точка 2.2.2 се изменя така:

„2.2.2. Персонал: броят на медицинските сестри се определя от интензивност на грижи, осигуряваща 4 часа индивидуално на дете за 24 часа; лекар/и със специалност по детска психиатрия и педиатрия, като могат да работят и лекар/и с друга специалност или без специалност, които осигуряват оказване на пълноценни грижи за изпълнявания обем и сложност на дейността; психолог/зи, възпитател/и и санитар/и.“;

б) в т. 2.4.2 думите „(на отделение от 10 места)“ се заличават;

в) в т. 2.6, буква „в“ навсякъде думата „профилна“ се заменя с „придобита“.

§ 31. В приложението към член единствен на Наредба № 2 от 2021 г. за утвърждаване на медицински стандарт „Ревматология“ (ДВ, бр. 16 от 2021 г.) в част „3. Изисквания за осъществяване на дейността по специалността „Ревматология“ се правят следните изменения:

1. В раздел „А. Клиника/отделение по ревматология от второ ниво на компетентност“:

а) в т. 3.3.1.2.3 думите „от най-малко второ ниво на компетентност съгласно съответните медицински стандарти“ се заменят със „за осъществяване на необходимите за дейността изследвания“;

б) в т. 3.3.1.2.4 думите „от най-малко второ ниво на компетентност съгласно медицинския стандарт по клинична имунология“ се заменят със „за осъществяване на необходимите за дейността изследвания“;

в) точка 3.3.1.3.1 се изменя така:

„3.3.1.3.1. В структура по ревматология от второ ниво на компетентност работят лекар/и със специалност по ревматология, като могат да работят и лекар/и с друга специалност или без специалност, които осигуряват оказване на пълноценни грижи за изпълнявания обем и сложност на дейността.“;

г) точка 3.3.1.3.2 се отменя.

2. В раздел „Б. Клиника/отделение по ревматология от трето ниво на компетентност“:

а) в т. 3.3.1.3.3 думите „отговарящи на изискванията за най-малко второ ниво на компетентност, съгласно съответните медицински стандарти“ се заменят със „за осъществяване на необходимите за дейността изследвания, отговарящи на изискванията“;

б) в т. 3.3.1.3.4 думите „от най-малко второ ниво на компетентност съгласно медицинския стандарт по клинична имунология“ се заменят

с със „за осъществяване на необходимите за дейността изследвания“;

в) точка 3.3.1.4.1 се изменя така:

„3.3.1.4.1. в структура по ревматология от трето ниво на компетентност работят лекари със специалност по ревматология, като могат да работят и лекар/и с друга специалност или без специалност, които осигуряват оказване на пълноценни грижи за изпълнявания обем и сложност на дейността“;

г) точка 3.3.1.4.2 се отменя.

§ 32. В приложението към член единствен от Наредба № 4 от 2020 г. за утвърждаване на медицински стандарт „Съдова хирургия“ (ДВ, бр. 4 от 2021 г.) се правят следните изменения:

1. В т. 1.3.1 думите „II ниво на компетентност“ се заменят със „съгласно медицински стандарт „Клинична лаборатория“, с възможност за извършване на необходимите за дейността изследвания“.

2. В част „Б. Второ ниво на компетентност“:

а) в т. 3.3.1.4.1 думите „от най-малко второ ниво на компетентност“ се заменят със „съгласно медицински стандарт „Клинична лаборатория“, с възможност за извършване на необходимите за дейността изследвания“;

б) в т. 3.3.1.4.7 думите „най-малко от второ ниво на компетентност“ се заменят с „осъществяваща дейност по интензивно лечение“;

в) точка 3.3.1.5.1 се изменя така:

„3.3.1.5.1. В структурата работят лекар/и със специалност по съдова хирургия, като могат да работят и лекар/и с друга специалност или без специалност, които осигуряват оказване на пълноценни грижи за изпълнявания обем и сложност на дейността.“

3. В част „В. Трето ниво на компетентност“:

а) в т. 3.3.2.4.1.1 думите „от минимум II ниво на компетентност“ се заменят със „съгласно медицински стандарт „Клинична лаборатория“ с възможност за извършване на необходимите за дейността изследвания“;

б) в т. 3.3.2.4.1.3.1 думите „III ниво на компетентност“ се заличават;

в) точка 3.3.2.5.1 се изменя така:

„3.3.2.5.1. В структурата работят лекар/и със специалност по съдова хирургия, като могат да работят и лекар/и с друга специалност или без специалност, които осигуряват оказване на пълноценни грижи за изпълнявания обем и сложност на дейността.“;

г) в т. 3.3.2.5.2 думите „най-малко с двама лекари“ се заменят със „с лекар/и“;

д) в т. 3.3.2.5.3 думите „най-малко с двама лекари“ се заменят със „с лекар/и“.

§ 33. В Наредба № 10 от 2016 г. за утвърждаване на медицински стандарт „Ушно-носно-гърлени болести“ (ДВ, бр. 94 от 2016 г.) се правят следните изменения:

1. В заключителните разпоредби:

а) в § 3 думата „одит“ се заменя с „надзор“;

б) в § 5:

аа) в изречение първо думите „осъществяването на дейност по клинична лаборатория от съответното ниво, определено с този стандарт“ се заменят с „необходимите за дейността изследвания по клинична лаборатория“;

бб) алинея 2 се отменя.

2. В приложението към чл. 1, ал. 1:

а) в раздел II, т. 6.2.2:

аа) във въвеждащия текст преди буква „а“ думите „при необходимост могат“ се заменят с „е препоръчително“;

бб) в буква „а“ думите „от най-малко една операционна сестра“ се заличават;

б) в раздел III:

аа) точка 9.1 се изменя така:

„9.1. В структурата от първо ниво работят лекар/и със специалност по ушно-носно-гърлени болести, като могат да работят и лекар/и с друга специалност или без специалност, които осигуряват оказване на пълноценни грижи за изпълнявания обем и сложност на дейността.“;

бб) точка 9.2 се отменя;

вв) в т. 9.6 думите „първо ниво на територията на болницата“ се заменят с „на адреса, на който се осъществява дейността по ушно-носно-гърлени болести“, а думите „I ниво съгласно медицинския стандарт „Анестезиология и интензивно лечение“ се заличават;

гг) точка 10.1 се изменя така:

„10.1. В структурата от второ ниво работят лекар/и със специалност по ушно-носно-гърлени болести, като могат да работят и лекар/и с друга специалност или без специалност, които осигуряват оказване на пълноценни грижи за изпълнявания обем и сложност на дейността.“;

дд) точка 10.2 се отменя;

ее) в т. 10.6 думите „ниво II на територията на лечебното заведение“ се заменят с „на адреса, на който се осъществява дейността по ушно-носно-гърлени болести“, а думите „I ниво съгласно медицински стандарт „Анестезиология и интензивно лечение“ се заличават;

жж) точка 11.1 се изменя така:

„11.1. В структурата от трето ниво работят лекар/и със специалност по ушно-носно-гърлени болести, като могат да работят и лекар/и с друга специалност или без специалност, които осигуряват оказване на пълноценни грижи за изпълнявания обем и сложност на дейността.“;

зз) точка 11.2 се отменя;

ии) в т. 11.8 думите „II или III ниво на територията на лечебното заведение“ се заменят с „на адреса, на който се осъществява дейността по ушно-носно-гърлени болести“, а думите „II ниво съгласно медицински стандарт „Анестезиология и интензивно лечение“ се заличават;

в) в раздел IV, т. 12.1.5 думите „(второ ниво на компетентност съгласно медицин-

ски стандарт „Анестезиология и интензивно лечение“)“ се заличават.

§ 34. В приложението към член единствен, ал. 1 от Наредба № 5 от 2018 г. за утвърждаване на медицински стандарт „Урология“ (обн., ДВ, бр. 51 от 2018 г.; доп., бр. 61 от 2018 г.) се правят следните изменения:

1. В раздел V „Общи изисквания за осъществяване на дейността по медицинската специалност „Урология“ в лечебните заведения“, част В „Устройствена рамка на урологичната помощ в лечебните заведения за болнична помощ и в комплексните онкологични центрове“:

а) точка 2.7 се изменя така:

„2.7. В структурата работят лекар/и със специалност по урология, като могат да работят и лекар/и с друга специалност или без специалност, които осигуряват оказване на пълноценни грижи за изпълнявания обем и сложност на дейността.“;

б) точка 3.10.1 се изменя така:

„3.10.1. В структурата работят лекар/и със специалност по урология, като могат да работят и лекар/и с друга специалност или без специалност, които осигуряват оказване на пълноценни грижи за изпълнявания обем и сложност на дейността.“;

в) точка 4.4.1 се изменя така:

„4.4.1. В структурата работят лекар/и със специалност по урология, като могат да работят и лекар/и с друга специалност или без специалност, които осигуряват оказване на пълноценни грижи за изпълнявания обем и сложност на дейността.“

2. В раздел VI „Изисквания за осъществяване на дейността по урология в лечебни заведения за болнична помощ и в комплексни онкологични центрове“:

а) в т. 1 „Клиника/отделение по урология от първо ниво на компетентност“:

аа) подточка 1.5.1 се отменя;

бб) подточка 1.5.2 се изменя така:

„1.5.2. В структурата работят лекар/и със специалност по урология, като могат да работят и лекар/и с друга специалност или без специалност, които осигуряват оказване на пълноценни грижи за изпълнявания обем и сложност на дейността.“;

б) в т. 2 „Клиника/отделение по урология от второ ниво на компетентност“ подт. 2.7.1 се изменя така:

„2.7.1. В структурата работят лекар/и със специалност по урология, като могат да работят и лекар/и с друга специалност или без специалност, които осигуряват оказване на пълноценни грижи за изпълнявания обем и сложност на дейността. Правилото важи и когато дейността се осъществява в хирургическа клиника/отделение.“;

в) в т. 3 „Клиника/отделение по урология от трето ниво на компетентност“:

аа) подточка 3.3.1 се изменя така:

„3.3.1. В структурата работят лекар/и със специалност по урология, като могат да работят и лекар/и с друга специалност или без специалност, които осигуряват оказване на пълноценни грижи за изпълнявания обем и сложност на дейността, в това число ежедневно осигуряване на съответен хирургичен екип за всяка оперативна интервенция.“;

бб) в подт. 3.4.1.4 думите „от второ или трето ниво на компетентност на територията на лечебното заведение“ се заменят със „с възможност за извършване на необходимите за дейността изследвания“.

§ 35. В Наредба № 30 от 2004 г. за утвърждаване на медицински стандарт „Физикална и рехабилитационна медицина“ (обн., ДВ, бр. 85 от 2004 г.; изм., бр. 102 от 2009 г.; изм. и доп., бр. 67 и 92 от 2010 г.) се правят следните изменения:

1. В § 4 от преходните и заключителните разпоредби думите „Изпълнителна агенция „Медицински одит“, регионалните центрове по здравеопазване“ се заменят с „Изпълнителна агенция „Медицински надзор“, регионалните здравни инспекции“.

2. В приложението към член единствен, ал. 1 в раздел „II. Нива на компетентност“:

а) точка 1.2 се изменя така:

„1.2. В структурата работят лекар/и със специалност по физикална и рехабилитационна медицина, като могат да работят и лекар/и с друга специалност или без специалност, които осигуряват оказване на пълноценни грижи за изпълнявания обем и сложност на дейността.“;

б) точка 2.2 се изменя така:

„2.2. В структурата работят лекар/и със специалност по физикална и рехабилитационна медицина, като могат да работят и лекар/и с друга специалност или без специалност, които осигуряват оказване на пълноценни грижи за изпълнявания обем и сложност на дейността. В структурата работи поне един лекар, който притежава сертификат поне по една от дейностите на т. 3 на раздел VII.“;

в) точка 3.3 се изменя така:

„3.3. В структурата работят лекар/и със специалност по физикална и рехабилитационна медицина, като могат да работят и лекар/и с друга специалност или без специалност, които осигуряват оказване на пълноценни грижи за изпълнявания обем и сложност на дейността. За изпълнение на пълния обхват на дейността е необходимо наличие в структурата на лекар/и, сертифициран/и поне по една от дейностите на т. 3 на раздел VII.“

§ 36. В приложението към член единствен от Наредба № 10 от 2021 г. за утвърждаване на медицински стандарт „Хирургия“ (ДВ, бр. 43 от 2021 г.), в раздел III „Изисквания за осъществяване на дейността по специалността“ се правят следните изменения и допълнения:

1. В т. 3.1.1.5.1 думите „най-малко на първо ниво на компетентност“ се заменят с „на медицинския стандарт „Клинична лаборатория“ с възможност за извършване на необходимите за дейността изследвания“.

2. В т. 3.1.1.5.4 думите „най-малко на първо ниво на компетентност“ се заменят с „на медицинския стандарт „Образна диагностика“.

3. Точка 3.1.1.6 се изменя така:

„3.1.1.6. В структурата по хирургия работят лекар/и със специалност по хирургия, като могат да работят и лекар/и с друга специалност или без специалност, които осигуряват оказване на пълноценни грижи за изпълнявания обем и сложност на дейността.“

4. В т. 3.2.1.3.1 думите „от второ ниво на компетентност“ се заменят със „съгласно медицински стандарт „Клинична лаборатория“ с възможност за извършване на необходимите за дейността изследвания“.

5. В т. 3.2.1.3.2 думите „от второ ниво на компетентност“ се заменят със „съгласно медицински стандарт „Микробиология“ с възможност за извършване на необходимите за дейността изследвания“.

6. В т. 3.2.1.3.4 думите „най-малко от второ ниво на компетентност“ се заменят със „съгласно медицински стандарт „Образна диагностика“.

7. В т. 3.2.1.3.5 думите „най-малко от второ ниво на компетентност“ се заменят с „осъществяваща дейност и по интензивно лечение“.

8. Точка 3.2.1.4 се изменя така:

„3.2.1.4. В структурата по хирургия от второ ниво на компетентност работят лекар/и със специалност по хирургия, като могат да работят и лекар/и с друга специалност или без специалност, които осигуряват оказване на пълноценни грижи за изпълнявания обем и сложност на дейността.“

9. В т. 3.3.3.1 думите „най-малко от второ ниво на компетентност“ се заменят със „съгласно медицински стандарт „Клинична лаборатория“ с възможност за извършване на необходимите за дейността изследвания“.

10. В т. 3.3.3.4 думите „най-малко от второ ниво на компетентност“ се заменят със „съгласно медицински стандарт „Образна диагностика“.

11. В т. 3.3.3.5 думите „най-малко от трето ниво на компетентност“ се заменят с „осъществяваща дейност и по интензивно лечение“.

12. Точка 3.3.4 се изменя така:

„3.3.4. В структурата работят лекар/и със специалност по хирургия, като могат да работят и лекар/и с друга специалност или без специалност, които осигуряват оказване на пълноценни грижи за изпълнявания обем и сложност на дейността.“

Министър:
Стоicho Кацаров

МИНИСТЕРСТВО НА ОБРАЗОВАНИЕТО И НАУКАТА

НАРЕДБА № 17

от 20 юли 2021 г.

за придобиване на квалификация по професията „Работник в озеленяването“

Раздел I Общи положения

Чл. 1. С тази наредба се определя държавният образователен стандарт (ДОС) за придобиването на квалификация по професията 622030 „Работник в озеленяването“ от област на образование „Селско, горско и рибно стопанство“ и професионално направление 622 „Градинарство (паркове и градини)“ съгласно Списъка на професиите за професионално образование и обучение по чл. 6, ал. 1 от Закона за професионалното образование и обучение.

Чл. 2. Държавният образователен стандарт за придобиването на квалификация по професията 622030 „Работник в озеленяването“ съгласно приложението към тази наредба определя изискванията за придобиването на първа степен на професионална квалификация за специалността 6220301 „Озеленяване и цветарство“.

Чл. 3. Въз основа на ДОС по чл. 1 и рамковите програми по чл. 10, ал. 3, т. 1 и 6 от Закона за професионалното образование и обучение се разработват типови учебни планове за ученици, учебни планове за лица, навършили 16 години, и учебни програми за обучението по специалността по чл. 2.

Раздел II

Съдържание на държавния образователен стандарт

Чл. 4. (1) Държавният образователен стандарт по чл. 1 определя изискванията към кандидатите, описанието на професията, единиците резултати от ученето, изискванията към материалната база и изискванията към обучаващите.

(2) Държавният образователен стандарт за придобиване на квалификация по професията 622030 „Работник в озеленяването“ включва общата, отрасловата и специфичната професионална подготовка с необходимите професионални компетентности, които гарантират на обучаемия възможността за упражняване на професията след завършване на обучението.

Преходни и заключителни разпоредби

§ 1. (1) Типовите учебни планове по чл. 3, разработени въз основа на тази наредба, се прилагат от учебната 2021/2022 г. за учениците, които от тази година започват обучението си за придобиване на професионална квалификация по професията.

(2) Учениците, които са приети за обучение за придобиване на професионална квалификация по професията в системата на училищното образование до учебната 2020/2021 г. включително, се обучават и завършват обучението си по учебните планове и учебните програми, които са действали при постъпването им.

(3) Лицата, навършили 16 години, които към влизане в сила на тази наредба се обучават в квалификационен курс, завършват обучението си по учебните планове и учебните програми, по които са започнали.

§ 2. Тази наредба се издава на основание чл. 22, ал. 6 във връзка с ал. 2, т. 6 от Закона за предучилищното и училищното образование и отменя Наредба № 21 от 2010 г. за придобиване на квалификация по професията „Работник в озеленяването“ (ДВ, бр. 58 от 2010 г.).

§ 3. Наредбата влиза в сила от деня на обнародването ѝ в „Държавен вестник“.

Министър:
Николай Денков

Приложение
към чл. 2

Държавен образователен стандарт за придобиване на квалификация по професията „Работник в озеленяването“

Професионално направление:			
622	Градинарство (паркове и градини)		
Наименование на професията:			
622030	Работник в озеленяването		
Специалности:	Степен на професионална квалификация	Ниво по Национална квалификационна рамка (НКР)	Ниво по Европейска квалификационна рамка (ЕКР)
6220301	Озеленяване и цветарство	Първа	2

1. Изисквания към кандидатите

1.1. Изисквания към кандидатите за входящо минимално образователно и/или квалификационно равнище за придобиване на степен на професионална квалификация съгласно Закона за професионалното образование и обучение (ЗПОО)

За придобиване на първа степен на професионална квалификация по професията „Работник в озеленяването“ от Списъка на професиите за професионално образование и обучение по чл. 6, ал. 1 от ЗПОО (утвърден от министъра на образованието и науката със Заповед № РД-09-413 от 12.05.2003 г., посл. изм. Заповед № РД-09-843 от 7.04.2021 г.) изисквани-

ята за входящото минимално образователно равнище към кандидатите са:

- За ученици – завършено основно образование

- За лица, навършили 16 години – завършен начален етап на основното образование или успешно завършен курс за ограмотяване, организиран от училища в системата на предучилищното и училищното образование по реда на Закона за насърчаване на заетостта или на Закона за предучилищното и училищното образование, или валидирани компетентности за начален етап на основно образование по чл. 167, ал. 1, т. 4 от Закона за предучилищното и училищното образование, а в случаите на продължаващо професионално обучение – и придобита квалификация по част от професията

- За ученици със специални образователни потребности и за лица, навършили 16 години, с увреждания – завършен VII клас.

Здравословното състояние на кандидата се удостоверява с медицински документ, доказващ, че професията, по която желае да се обучава, не му е противопоказна.

1.2. Валидиране на професионални знания, умения и компетентности

Придобиването на квалификация по професията „Работник в озеленяването“ или по част от нея чрез валидиране на придобити с неформално или информално учене резултати от ученето се осъществява съгласно Наредба № 2 от 2014 г. за условията и реда за валидиране на професионални знания, умения и компетентности, издадена от министъра на образованието и науката (ДВ, бр. 96 от 2014 г.).

2. Описание на професията

2.1. Трудови дейности, отговорности, личностни качества, особености на условията на труд, оборудване и инструменти, изисквания за упражняване на професията, определени в законови и подзаконови актове (здравословно състояние, правоспособност и др.)

Лицата, придобили първа степен на професионална квалификация по професията „Работник в озеленяването“, работят в държавните или частните предприятия с дейност в областта на озеленяването, зеленото строителство, устройството на ландшафта и ландшафтната архитектура, в разсадници за декоративни дървесно-храстови видове, в цветопроизводствени стопанства, ботанически градини, дендрариуми и други организации, занимаващи се с отглеждане, търговия и транспорт на декоративни растителни материали.

Работникът в озеленяването участва в подготовката на почвата за засаждане, засажда и поддържа дървесна, храстова и цветна растителност. Участва в отглеждането на цветя и други растения в оранжерии, в паркове и в градини. Изгражда и полага грижи за тревни площи.

Повечето дейности работникът в озеленяването извършва на открито – в паркове и в градини. В своята работа работникът в озеленяването използва различни видове градински

инструменти за предварителна подготовка на площите, за почвообработка, за бране и добиване на семена, плодове и резници, за изваждане и садене на фиданки, за сеене; оформяне и поддържане на зелени площи, напояване и др.

Лицата, практикуващи професията, трябва да бъдат физически издръжливи, подвижни и сръчни. При изпълнение на някои дейности работникът в озеленяването може да работи с опасни химически препарати – торове, препарати за растителна защита и др. Работникът в озеленяването познава и спазва правилата за здравословни и безопасни условия на труд и за опазване на околната среда от замърсяване.

Наемането и определянето на работното време на работника в озеленяването се договаря с работодателя при спазване на Кодекса на труда.

2.2. Възможности за продължаване на професионалното обучение

Лицата, придобили първа степен на професионална квалификация по професията „Работник в озеленяването“, могат да продължат обучението си по друга професия от професионално направление 622 „Градинарство (паркове и градини)“, 623 „Горско стопанство“ и 621 „Растениевъдство и животновъдство“.

При обучението единиците резултати от ученето по общата професионална подготовка и по отрасловата професионална подготовка се зачитат.

При продължаващото професионално обучение се организира обучение за усвояване на единиците резултати от ученето, които лицата не притежават.

2.3. Възможности за професионална реализация съгласно Националната класификация на професиите и длъжностите (НКПД – 2011) в Република България, утвърдена със Заповед № РД-01-931 от 27.12.2010 г. на министъра на труда и социалната политика, посл. изм. и доп. със Заповед № РД-01-105 от 23.12.2020 г.

Съгласно НКПД – 2011 придобилият първа степен на професионална квалификация по професията „Работник в озеленяването“ може да заема длъжности от НКПД от единични групи 9214, 6113, както и други длъжности, допълнени при актуализиране на НКПД.

3. Единици резултати от ученето (ЕРУ)

3.1. Списък на Единиците резултати от учене (ЕРУ) и резултати от учене (РУ) по видове професионална подготовка

ЕРУ по обща професионална подготовка – единна за всички професии с първа степен на професионална квалификация

ЕРУ 1. Здравословни и безопасни условия на труд (ЗБУТ)

1.1. РУ Спазва разпоредбите за осигуряване на здравословни и безопасни условия на труд на работното място

1.2. РУ Спазва изискванията за превантивна дейност по опазване на околната среда

1.3. РУ Участва в овладяването на рискови и аварийни ситуации

ЕРУ 2. Икономика
2.1. РУ Познава основите на пазарната икономика

2.2. РУ Познава основните характеристики на дейността във фирмата

ЕРУ 3. Предприемачество

3.1. РУ Познава основите на предприемачеството

3.2. РУ Формира предприемаческо поведение

ЕРУ по отраслова професионална подготовка – единна за професиите от професионално направление „Градинарство (паркове и градини)“

ЕРУ 4. Използване на информационни и комуникационни технологии (ИКТ) в професионалната дейност

4.1. РУ Обработва информация и съдържание с ИКТ

4.2. РУ Осъществява комуникация посредством ИКТ

4.3. РУ Създава цифрово съдържание с ИКТ

ЕРУ 5. Организиране на работния процес

5.1. РУ Извършва предварителна подготовка на работното място

5.2. РУ Организира дейностите на работното място

ЕРУ 6. Подготовка на почвата за засаждане

6.1. Разпознава основните типове почви в България

6.2. Познава различните видове обработка на почвата

6.3. Познава видовете торове, норми и време на внасяне

ЕРУ 7. Засаждане и поддържане на дървесна, храстова и цветна растителност

7.1. Разпознава основните дървесни, храстови, цветни и тревисти видове

7.2. Засажда дървета, храсти и цветя в паркове и градини

7.3. Описва мероприятията, необходими за поддържане на парковата растителност

ЕРУ 8. Растителнозащитни мероприятия

8.1. Описва вредите, болестите и вредителите по парковата растителност

8.2. Познава препаратите за растителна защита

8.3. Работи с машини и апарати за растителна защита

ЕРУ по специфична професионална подготовка за специалност „Озеленяване и цветарство“ – първа степен на професионална квалификация

ЕРУ 9. Отглеждане на цветя на открито и в оранжерии

9.1. РУ Извършва размножаване на цветята

9.2. РУ Участва в отглеждането на цветя на открито или в оранжерия

9.3. РУ Подготвя рязан цвят за клиенти

9.4. РУ Поддържа цветни лехи

ЕРУ 10. Засаждане, отглеждане и поддържане на растенията в паркове и градини

10.1. Участва в засаждане и отглеждане на различни иглолистни и широколистни дървесни и храстови видове

10.2. Участва в създаването и поддържането на тревни площи

10.3. Участва в създаването и поддържането на дървесно-храстови групи

10.4. Поддържа цветни фигури в паркове и градини

3.2. Описание на ЕРУ

ЕРУ по обща професионална подготовка, единна за всички професии с първа степен на професионална квалификация

ЕРУ 1

Наименование на единицата:	Здравословни и безопасни условия на труд (ЗБУТ)
Ниво по НКР:	2
Ниво по ЕКР:	2
Наименование на професията:	Работник в озеленяването
Ниво по НКР:	2
Ниво по ЕКР:	2
Резултат от учене 1.1:	Спазва разпоредбите за осигуряване на здравословни и безопасни условия на труд на работното място
Знания	<ul style="list-style-type: none"> • Познава основните нормативни разпоредби за осигуряване на здравословни и безопасни условия на труд за конкретната трудова дейност • Описва основните рискове за здравето и безопасността при конкретната трудова дейност • Посочва основните мерки за защита и средствата за сигнализация и маркировка за осигуряване на ЗБУТ • Познава правилата за работа в съответствие с изискванията и процедурите за осигуряване на пожарна и аварийна безопасност
Умения	<ul style="list-style-type: none"> • Прилага необходимите мерки за защита • Спазва правилата за работа със специализирана техника и инструменти в озеленяването • Използва средствата за сигнализация и маркировка за осигуряване на ЗБУТ • Използва различни видове пожарогасители

Компетентности	<ul style="list-style-type: none"> • Поддържа работната среда в съответствие с хигиенните норми, като работи с грижа за собственото си здраве и за живота и здравето на другите работници • Извършва трудовата дейност, като спазва нормативните разпоредби за осигуряване на здравословни и безопасни условия на труд на работното място
Резултат от учене 1.2:	Спазва изискванията за превантивна дейност по опазване на околната среда
Знания	<ul style="list-style-type: none"> • Познава основните разпоредби за опазване на околната среда, отнасящи се до конкретната трудова дейност • Описва рисковете от замърсяване на околната среда при извършваната трудова дейност • Изброява основните изисквания за разделно събиране на отпадъци • Познава разпоредбите за съхранение, използване и изхвърляне на опасни продукти
Умения	<ul style="list-style-type: none"> • Разпознава опасни продукти • Спазва изискванията за разделно събиране на отпадъци • Прилага разпоредбите за съхранение, използване и изхвърляне на опасни продукти • Съхранява опасни продукти
Компетентности	<ul style="list-style-type: none"> • Изпълнява трудовата дейност при спазване изискванията и правилата за опазване на околната среда
Резултат от учене 1.3:	Участва в овладяването на рискови и аварийни ситуации
Знания	<ul style="list-style-type: none"> • Разграничава основните рискови и аварийни ситуации • Познава основните изисквания за осигуряване на аварийна безопасност • Изброява основните стъпки за действия при аварии и аварийни ситуации • Познава видовете травми и методите за оказване на първа помощ
Умения	<ul style="list-style-type: none"> • Използва терминологията, свързана с аварийните ситуации • Спазва изискванията за осигуряване на пожарна и аварийна безопасност • Спазва правилата за действия при възникване на авария • Оказва първа помощ на пострадали при авария
Компетентности	<ul style="list-style-type: none"> • Разпознава рисковете, които могат да доведат до възникване на пожар и/или авария • Участва в овладяването на възникнал пожар и/или авария в съответствие с установените вътрешнофирмени правила за пожарна и аварийна безопасност
Средства за оценяване:	<p>Средство 1:</p> <ul style="list-style-type: none"> • Писмен изпит/тест <p>Средство 2:</p> <ul style="list-style-type: none"> • Решаване на казус по зададен сценарий
Условия за провеждане на оценяването:	<p>За средства 1 и 2:</p> <ul style="list-style-type: none"> • Учебен кабинет
Критерии за оценяване:	<p>За средство 1:</p> <ul style="list-style-type: none"> • Владее основни теоретични знания за: <ul style="list-style-type: none"> – здравословни и безопасни условия на труд на работното място; – превантивна дейност за опазване на околната среда; – овладяване на аварийни ситуации и оказване на първа помощ на пострадали; – работа в съответствие с изискванията и процедурите за осигуряване на безопасна и аварийна безопасност <p>За средство 2:</p> <ul style="list-style-type: none"> • Избира най-подходящия тип поведение при зададените рискови ситуации • Вярно и точно определя необходимите действия за оказване на първа помощ

ЕРУ 2

Наименование на единицата:	Икономика
Ниво по НКР:	2
Ниво по ЕКР:	2
Наименование на професията:	Работник в озеленяването
Ниво по НКР:	2
Ниво по ЕКР:	2

Резултат от учене 2.1:	Познава основите на пазарната икономика
Знания	<ul style="list-style-type: none"> • Запознат е с основните икономически проблеми – оскъдност, ресурси, избор • Описва ролята на държавата в пазарната икономика • Посочва основните икономически субекти в бизнеса
Умения	<ul style="list-style-type: none"> • Ориентира се относно функциите на различните икономически субекти • Информира се за успешни практически примери за управление на различни бизнес начинания
Компетентности	<ul style="list-style-type: none"> • Способен е да идентифицира успешни практически примери за управление на бизнес начинания
Резултат от учене 2.2:	Познава основните характеристики на дейността във фирмата
Знания	<ul style="list-style-type: none"> • Познава основите на пазарното търсене и пазарното предлагане • Дефинира основни икономически понятия – приходи, разходи, печалба, рентабилност
Умения	<ul style="list-style-type: none"> • Обяснява основни икономически понятия в контекста на дейността на организацията • Прилага принципите на пазарно търсене и предлагане в дейността си
Компетентности	<ul style="list-style-type: none"> • Способен е да обясни икономическите принципи в контекста на дейността на фирмата
Средства за оценяване:	<p>Средство 1:</p> <ul style="list-style-type: none"> • Писмен изпит/тест <p>Средство 2:</p> <ul style="list-style-type: none"> • Решаване на практически казус
Условия за провеждане на оценяването:	<p>За средства 1 и 2:</p> <ul style="list-style-type: none"> • Учебен кабинет
Критерии за оценяване:	<p>За средство 1:</p> <ul style="list-style-type: none"> • Владее основните теоретични знания в областта на икономиката <p>За средство 2:</p> <ul style="list-style-type: none"> • Вярно, точно и мотивирано определя действията за разрешаване на проблема в зададения казус

ЕРУ 3

Наименование на единицата:	Предприемачество
Ниво по НКР:	2
Ниво по ЕКР:	2
Наименование на професията:	Работник в озеленяването
Ниво по НКР:	2
Ниво по ЕКР:	2
Резултат от учене 3.1:	Познава основите на предприемачеството
Знания	<ul style="list-style-type: none"> • Описва същността на предприемачеството • Изброява принципите на предприемаческата дейност • Посочва видовете предприемачески умения
Умения	<ul style="list-style-type: none"> • Проучва предприемаческите процеси, свързани с професионалната дейност • Открива практически примери за успешно управление на дейността на организацията
Компетентности	<ul style="list-style-type: none"> • Способен е да предложи идеи за успешно изпълнение на трудовите дейности
Резултат от учене 3.2:	Формира предприемаческо поведение
Знания	<ul style="list-style-type: none"> • Посочва характеристиките на предприемаческото поведение • Изрежда видовете предприемаческо поведение • Описва факторите, които влияят върху предприемаческото поведение
Умения	<ul style="list-style-type: none"> • Прилага в дейността си подходящи предприемачески идеи • Участва при обсъждането на нови пазарни възможности • Преценява необходимостта от промени, свързани с подобряване на работата
Компетентности	<ul style="list-style-type: none"> • Способен е да участва в екип за намиране на решения за оптимизиране на трудовите дейности

Средства за оценяване:	Средство 1: • Писмен изпит/тест Средство 2: • Решаване на практически казус
Условия за провеждане на оценяването:	За средства 1 и 2: • Учебен кабинет
Критерии за оценяване:	За средство 1: • Владее основните теоретични знания в областта на предприемачеството За средство 2: • Вярно, точно и мотивирано определя действията за разрешаване на проблема в зададения казус

ЕРУ по отраслова професионална подготовка – единна за професиите от професионално направление „Градинарство (паркове и градини)“ – първа степен на професионална квалификация
ЕРУ 4

Наименование на единицата:	Използване на информационни и комуникационни технологии (ИКТ) в професионалната дейност
Ниво по НКР:	2
Ниво по ЕКР:	2
Наименование на професията:	Работник в озеленяването
Ниво по НКР:	2
Ниво по ЕКР:	2
Резултат от учене 4.1:	Обработка информация и съдържание с ИКТ
Знания	<ul style="list-style-type: none"> • Изброява интернет търсачки • Познава начини за оценка на надеждността на информацията в интернет • Описва начините за намиране и запазване на определена цифрова информация (текст, изображения, аудио, видео, уеб страници и др.) • Посочва начините за възпроизвеждане на вече записано цифрово съдържание
Умения	<ul style="list-style-type: none"> • Използва търсачка за намиране на информация • Записва цифрово съдържание (текст, изображения, аудио, видео, уеб страници и др.) • Възпроизвежда вече записано цифрово съдържание
Компетентности	• Демонстрира основно владее на ИКТ при обработването на информация
Резултат от учене 4.2:	Осъществява комуникация посредством ИКТ
Знания	<ul style="list-style-type: none"> • Изрежда доставчици на услугата електронна поща • Изброява софтуер за аудио- и видеоразговори • Посочва доставчици на услуги за споделяне на файлове • Познава софтуерни продукти, свързани с професионалната дейност
Умения	<ul style="list-style-type: none"> • Използва електронна поща • Използва основни функции на софтуер за аудио- и видеоразговори • Споделя файлове онлайн • Работи със софтуерни продукти, свързани с професионалната дейност
Компетентности	• Демонстрира основно владее на ИКТ при онлайн комуникация
Резултат от учене 4.3:	Създава цифрово съдържание с ИКТ
Знания	<ul style="list-style-type: none"> • Посочва софтуер за създаване и редакция на просто цифрово съдържание в един формат (текст, таблици, изображения) • Изброява основните функции на софтуер за създаване и редакция на просто цифрово съдържание
Умения	<ul style="list-style-type: none"> • Създава просто цифрово съдържание в един формат (текст, таблици, изображения) • Редактира просто цифрово съдържание
Компетентности	• Демонстрира основно владее на ИКТ при създаването на електронно съдържание
Средства за оценяване:	Средство 1: • Изпълнение на задача, свързана с намирането на информация в интернет по зададена тема, нейното съхранение и възпроизвеждане Средство 2: • Изпълнение на задача, свързана със споделянето на файл в интернет пространството и изпращане на връзка (линк) за сваляне до друг потребител по електронната поща

Условия за провеждане на оценяването:	За средства 1 и 2: <ul style="list-style-type: none"> • Учебен/компютърен кабинет • Персонален компютър или лаптоп • Достъп до интернет
Критерии за оценяване:	За средство 1: <ul style="list-style-type: none"> • Поставените задачи са изпълнени самостоятелно и в рамките на предварително зададеното за това време За средство 2: <ul style="list-style-type: none"> • Демонстрирани са основни знания, умения и компетентности, свързани с употребата на ИКТ

ЕРУ 5

Наименование на единицата:	Организиране на работния процес
Ниво по НКР:	2
Ниво по ЕКР:	2
Наименование на професията:	Работник в озеленяването
Ниво по НКР:	2
Ниво по ЕКР:	2
Резултат от учене 5.1:	Извършва предварителна подготовка на работното място
Знания	<ul style="list-style-type: none"> • Изрежда правилата за подготовка на работното място • Описва технологията на работа в производствения процес • Познава видовете инструктаж за безопасна работа • Посочва предназначението на личните и колективните предпазни средства
Умения	<ul style="list-style-type: none"> • Следва изискванията при подготовка на работното място • Подготвя инструментите и машините, свързани с професионалната дейност • Спазва правилата за ЗБУТ • Използва лични предпазни средства
Компетентности	<ul style="list-style-type: none"> • Способен е самостоятелно или в екип да подготви работното си място, инструментите и машините, свързани с професионалната дейност, като спазва изискванията за ЗБУТ
Резултат от учене 5.2:	Организира дейностите на работното място
Знания	<ul style="list-style-type: none"> • Описва основните работни процеси и дейности на работното място • Описва организацията на работния процес в съответствие с поставените задачи • Познава правилата за рационална организация на работното място • Изброява възможни грешки, свързани с работния процес
Умения	<ul style="list-style-type: none"> • Работи по схема, като спазва ЗБУТ • Открива грешки от технологичен характер • Уведомява съответното длъжностно лице при техническа неизправност • Поддържа ред и чистота на работното място
Компетентности	<ul style="list-style-type: none"> • Способен е да подготви и организира работното си място с цел обезпечаване на качествено изпълнение на поставените задачи при спазване на изискванията за ЗБУТ • Способен е да открива грешки от технологичен характер при подготовка на работното място
Средства за оценяване:	Средство 1: <ul style="list-style-type: none"> • Писмен изпит Средство 2: <ul style="list-style-type: none"> • Изпълнение на практическа задача
Условия за провеждане на оценяването:	За средство 1: <ul style="list-style-type: none"> • Учебен кабинет За средство 2: <ul style="list-style-type: none"> • Реално работно място (база за обучение по практика)
Критерии за оценяване:	За средство 1: <ul style="list-style-type: none"> • Дефинира основни понятия, свързани с подготовката и организацията за работа За средство 2: <ul style="list-style-type: none"> • Ефективно подготвя и организира работното място • Поставената задача е изпълнена самостоятелно и в рамките на предварително зададеното време

ЕРУ 6

Наименование на единицата:	Подготовка на почвата за засаждане
Ниво по НКР:	2
Ниво по ЕКР:	2
Наименование на професията:	Работник в озеленяването
Ниво по НКР:	2
Ниво по ЕКР:	2
Резултат от учене 6.1:	Разпознава основните типове почви в България
Знания	<ul style="list-style-type: none"> • Описва главните почвени типове в Северна България • Описва главните почвени типове в Южна България • Познава механичния и химичния състав на почвата
Умения	<ul style="list-style-type: none"> • Разпознава по почвен профил типа почва • Определя механичния състав на почвата и я класифицира • Дефинира минералния и химичния състав на почвата и я класифицира
Компетентности	<ul style="list-style-type: none"> • Ефективно подбира типа почва, подходящ за използване • Способен е да избере правилния начини за ефективно подобряване качествата и плодородието на почвата
Резултат от учене 6.2:	Познава различните видове обработка на почвата
Знания	<ul style="list-style-type: none"> • Изброява видовете обработка на почвата • Описва начина, периода и вида на обработка на почвата • Познава техниката, необходима за обработка на почвата • Описва начина на почистване, подравняване, профилиране и окопаване на почвата ръчно и с малогабаритна градинска техника
Умения	<ul style="list-style-type: none"> • Спазва последователността на мероприятията за подобряване на структурата на почвата • Избира правилното мероприятие за подобряване на почвата • Избира правилната техника за подобряване качествата на почвата
Компетентности	<ul style="list-style-type: none"> • Способен е след инструкция да подбере правилните мероприятия за подобряване на механичните качества на почвата
Резултат от учене 6.3:	Познава видовете торове, норми и време на внасяне
Знания	<ul style="list-style-type: none"> • Посочва видовете торове и тяхното въздействие • Описва правилния начин на съхранение на тор • Дефинира количеството тор, необходимо за внасяне • Описва периода и начина на внасяне на тор
Умения	<ul style="list-style-type: none"> • Подбира правилните торове • Използва правилния вид и количество тор • Използва правилната механизизирана техника • Спазва норми и изисквания за торене
Компетентности	<ul style="list-style-type: none"> • Способен е след инструкция да подбере правилните торове за подобряване на химичните качества на почвата и нейното плодородие
Средства за оценяване:	<p>Средство 1:</p> <ul style="list-style-type: none"> • Решаване на тест/писмено изпитване <p>Средство 2:</p> <ul style="list-style-type: none"> • Изпълнение на практическа задача
Условия за провеждане на оценяването:	<p>За средство 1:</p> <ul style="list-style-type: none"> • Учебен кабинет <p>За средство 2:</p> <ul style="list-style-type: none"> • Реално работно място (база за обучение по практика)
Критерии за оценяване:	<p>За средство 1:</p> <ul style="list-style-type: none"> • Дефинира теоретични понятия за тип, структура, състав, свойства и плодородие на почвата • Дефинира теоретични понятия за етапите и процесите на обработка на почвата • Дефинира теоретични понятия за видовете торове, нормите и периода за внасяне <p>За средство 2:</p> <ul style="list-style-type: none"> • Вярно, точно и мотивирано изпълнява възложената практическа задача, свързана с повишаване на плодородието на почвата, като правилно подбира мероприятията • Спазено е времето за изпълнение на задачата

ЕРУ 7

Наименование на единицата:	Засаждане и поддържане на дървесна, храстова и цветна растителност
Ниво по НКР:	2
Ниво по ЕКР:	2
Наименование на професията:	Работник в озеленяването
Ниво по НКР:	2
Ниво по ЕКР:	2
Резултат от учене 7.1:	Разпознава основните дървесни, храстови, цветни и тревисти видове
Знания	<ul style="list-style-type: none"> • Описва основни белези, изисквания и декоративни качества на дървета и храсти • Описва основни белези, изисквания и декоративни качества на едногодишни, двугодишни и многогодишни цветя • Описва основни белези, изисквания и декоративни качества на тревистите видове
Умения	<ul style="list-style-type: none"> • Разпознава декоративните дървета и храсти по външни белези • Разпознава различните цветни видове по външни белези • Разпознава декоративните тревисти видове по външни белези
Компетентности	<ul style="list-style-type: none"> • Способен е да сравни дървесните декоративни видове по външните белези • Ефективно подбира тревисти и цветни видове според външните белези
Резултат от учене 7.2:	Засажда дървета, храсти и цветя в паркове и градини
Знания	<ul style="list-style-type: none"> • Посочва класификация на дърветата по размер • Описва посадъчни схеми • Описва технологията на засаждане и мероприятията, свързани с нея • Дефинира особеностите и сезоните за засаждане • Изброява техниката, използвана за засаждане
Умения	<ul style="list-style-type: none"> • Прилага различните посадъчни схеми • Сравнява възможностите за използване на различни посадъчни схеми • Използва необходимите материали и техника за засаждане • Спазва изискванията на технологията за засаждане
Компетентности	<ul style="list-style-type: none"> • Ефективно подбира правилните методи и технологии за засаждането на различни декоративни видове в паркове и градини
Резултат от учене 7.3:	Описва мероприятията, необходими за поддържане на парковата растителност
Знания	<ul style="list-style-type: none"> • Описва основните мероприятия през сезоните, необходими за поддържане на растителността • Познава механизиранията и ръчна техника за поддържане на растителността • Изброява видовете резитби и оформяне на корони при декоративните дървета и храсти
Умения	<ul style="list-style-type: none"> • Обяснява периодичността на поливките и сезоните за поливане в различните случаи, оросяване с вода • Сравнява различните видове резитби за декоративните дървета и храсти • Обяснява избора на сезон за изпълнение на резитбите за декоративните дървета и храсти • Прилага сезонните мероприятия и грижи за растенията • Използва машини и инструменти за поддържане на дървесно-храстова растителност
Компетентности	<ul style="list-style-type: none"> • Способен е под наблюдение на ръководител да подбере правилните методи и технологии за грижи и поддържане на различни декоративни видове в паркове и градини
Средства за оценяване:	<p>Средство 1:</p> <ul style="list-style-type: none"> • Решаване на тест/писмено изпитване <p>Средство 2:</p> <ul style="list-style-type: none"> • Изпълнение на практическа задача
Условия за провеждане на оценяването:	<p>За средство 1:</p> <ul style="list-style-type: none"> • Учебен кабинет <p>За средство 2:</p> <ul style="list-style-type: none"> • Реално работно място (база за обучение по практика)

Критерии за оценяване:	<p>За средство 1:</p> <ul style="list-style-type: none"> • Дефинира теоретични понятия за хабитуса на видовете, използвани в парковата среда • Дефинира теоретични понятия за етапите и процесите за засаждане на растителност • Дефинира теоретични понятия за мероприятията, необходими за поддържане на растителността <p>За средство 2:</p> <ul style="list-style-type: none"> • Вярно, точно и мотивирано изпълнява възложената практическа задача, свързана със засаждане и поддържане на дървесна, храстова и цветна растителност • Спазено е времето за изпълнение на задачата
-------------------------------	---

ЕРУ 8

Наименование на единицата:	Растителнозащитни мероприятия
Ниво по НКР:	2
Ниво по ЕКР:	2
Наименование на професията:	Работник в озеленяването
Ниво по НКР:	2
Ниво по ЕКР:	2
Резултат от учене 8.1:	Описва повредите, болестите и вредителите по парковата растителност
Знания	<ul style="list-style-type: none"> • Описва видовете механични повреди по парковата растителност • Познава видовете гъбични и бактериални заболявания по парковата растителност • Изброява видовете вредители по парковата растителност
Умения	<ul style="list-style-type: none"> • Разпознава механичните повреди по парковата растителност по външни белези • Открива болестите и гъбите по парковата растителност по външни белези • Разпознава вредителите по парковата растителност по външни белези
Компетентности	<ul style="list-style-type: none"> • Способен е да избере правилните методи за грижи и поддържане на различни декоративни видове, като ефективно прецени заболяването, повредата или вредителя
Резултат от учене 8.2:	Познава препаратите за растителна защита
Знания	<ul style="list-style-type: none"> • Познава видовете препарати за растителна защита • Описва въздействието на препаратите върху растителността • Дефинира правилното дозиране на различните препарати
Умения	<ul style="list-style-type: none"> • Разпознава подходящите препарати за борба с вредителите • Сравнява въздействието на различните препарати върху растителността • Използва подходящите препарати за растителна защита
Компетентности	<ul style="list-style-type: none"> • Способен е под наблюдение на ръководител да избере правилните препарати за растителна защита според тяхното въздействие и след преценка на заболяването, повредата или вредителя
Резултат от учене 8.3:	Работи с машини и апарати за растителна защита
Знания	<ul style="list-style-type: none"> • Познава видовете машини и апарати за растителна защита • Описва начините за правилно съхранение на техниката • Описва правилната употреба на различните апарати за растителна защита
Умения	<ul style="list-style-type: none"> • Избира подходящата техника за растителна защита • Използва техника за растителна защита по предназначение • Спазва изискванията за правилно съхранение на техника за растителна защита
Компетентности	<ul style="list-style-type: none"> • В екип ефективно преценява метода и избира техниката за максимална защита на растенията
Средства за оценяване:	<p>Средство 1:</p> <ul style="list-style-type: none"> • Решаване на тест/писмено изпитване <p>Средство 2:</p> <ul style="list-style-type: none"> • Изпълнение на практическа задача

Условия за провеждане на оценяването:	За средство 1: <ul style="list-style-type: none"> Учебен кабинет За средство 2: <ul style="list-style-type: none"> Реално работно място (база за обучение по практика)
Критерии за оценяване:	За средство 1: <ul style="list-style-type: none"> Дефинира теоретични понятия за повредите, болестите и вредителите по парковата растителност Дефинира теоретични понятия за препаратите за растителна защита и тяхното въздействие Дефинира теоретични понятия за мероприятията, необходими за защита на растителността За средство 2: <ul style="list-style-type: none"> Решаване на проблем на заболяло растение Вярно, точно и мотивирано разпознава болестта на растението и избира подходящия препарат Спазено е времето за изпълнение на практическата задача

ЕРУ по специфична професионална подготовка за специалност „Озеленяване и цветарство“ – първа степен на професионална квалификация

ЕРУ 9

Наименование на единицата:	Отглеждане на цветя на открито и в оранжерии
Ниво по НКР:	2
Ниво по ЕКР:	2
Наименование на професията:	Работник в озеленяването
Ниво по НКР:	2
Ниво по ЕКР:	2
Резултат от учене 9.1:	Извършва размножаване на цветята
Знания	<ul style="list-style-type: none"> Изброява методите на размножаване и съхранение на посевен материал Описва особеностите на размножаване при отделните видове цветя Познава необходимите грижи за цветята при размножаването им
Умения	<ul style="list-style-type: none"> Подготвя посадъчен материал Съхранява посадъчен материал Извършва семенно и вегетативно размножаване Полага необходимите грижи за цветята по време на размножаване
Компетентности	<ul style="list-style-type: none"> Способен е да подбира правилните методи за размножаване при различните декоративни видове при спазване на инструкциите и изискванията на технологията
Резултат от учене 9.2:	Участва в отглеждането на цветя на открито или в оранжерия
Знания	<ul style="list-style-type: none"> Описва специфичните грижи за цветята на открито Описва специфичните грижи на цветята в оранжерии Познава основните изисквания на цветните култури към екологичните фактори
Умения	<ul style="list-style-type: none"> Извършва подготовка на площите за отглеждане на цветя Полага грижи за цветята, включително посеви, поници и разсади Полага специфични грижи за розите (резитба, зазимяване, откриване и др.) Поддържа оптимален микроклимат при отглеждане на цветя в парници и оранжерии
Компетентности	<ul style="list-style-type: none"> Участва в отглеждането на цветя в открити и закрити производствени площи при спазване на инструкциите и изискванията на технологията
Резултат от учене 9.3:	Подготвя рязан цвят за клиенти
Знания	<ul style="list-style-type: none"> Познава видовия състав на цветята Посочва периода на отрязване на цветовете при спазване на изискванията на технологията Описва начините на съхраняване на рязан цвят при спазване на изискванията в зависимост от вида на растението
Умения	<ul style="list-style-type: none"> Преценява подходящия период за отрязване на цветовете Съхранява рязания цвят в зависимост от вида на растението Спазва изискванията на технологията

Компетентности	<ul style="list-style-type: none"> Способен е самостоятелно да реже/бере и съхранява цветята при спазване на определените изисквания за всеки вид растение
Резултат от учене 9.4:	Поддържа цветни лехи
Знания	<ul style="list-style-type: none"> Описва основните видове цветя, използвани в озеленяването Познава различните посадъчни схеми и анализира възможностите за тяхното използване Описва особеностите, технологията и сезоните за засаждане Изброява необходимите материали и техника при поддръжка на цветни лехи
Умения	<ul style="list-style-type: none"> Зацветява с едногодишни, двугодишни, многогодишни и луковични цветя Извършва прашене (разрохкване) на цветни лехи Оформя лехите Поддържа цветни лехи
Компетентности	<ul style="list-style-type: none"> Способен е след инструкция да подбере подходящите мероприятия за поддръжка на цветни лехи при спазване на определените изисквания Способен е да създава, оформя и поддържа цветни лехи съгласно изискванията
Средства за оценяване:	<p>Средство 1:</p> <ul style="list-style-type: none"> Решаване на тест/писмено изпитване <p>Средство 2:</p> <ul style="list-style-type: none"> Изпълняване на практическа задача
Условия за провеждане на оценяването:	<p>За средство 1:</p> <ul style="list-style-type: none"> Учебен кабинет <p>За средство 2:</p> <ul style="list-style-type: none"> Реално работно място (база за обучение по практика) с включена производствена площ
Критерии за оценяване:	<p>За средство 1:</p> <ul style="list-style-type: none"> Владее основните теоретични знания, свързани с размножаване, отглеждане и поддръжка на цветята <p>За средство 2:</p> <ul style="list-style-type: none"> Ефективно подготвя и организира работното място Изпълнява практическа задача, свързана с размножаване, отглеждане на цветя, подготовка на рязан цвят, оформяне и поддръжка на цветни лехи Практическата задача е изпълнена вярно, самостоятелно и в рамките на предварително зададеното за това време

ЕРУ 10

Наименование на единицата:	Засаждане, отглеждане и поддръжане на растенията в паркове и градини
Ниво по НКР:	2
Ниво по ЕКР:	2
Наименование на професията:	Работник в озеленяването
Ниво по НКР:	2
Ниво по ЕКР:	2
Резултат от учене 10.1:	Участва в засаждане и отглеждане на различни иглолистни и широколистни дървесни и храстови видове
Знания	<ul style="list-style-type: none"> Описва различните начини на засаждане на дървесни и храстови видове Описва етапите на засаждане на дървесни и храстови видове Посочва мероприятията, свързани със засаждане на дървесни и храстови видове Изброява основните грижи за отглеждане на различни иглолистни и широколистни дървесни и храстови видове
Умения	<ul style="list-style-type: none"> Обяснява методи за отглеждане на дървесни и храстови видове Засажда дървесни и храстови видове Спазва етапите на засаждане и технологията Прилага подходящите мероприятия за правилното отглеждане на дървесни и храстови видове
Компетентности	<ul style="list-style-type: none"> Способен е да подбере подходящия метод за засаждане на дървесни и храстови видове и мероприятията за правилното им отглеждане Способен е да участва ефективно в екип за засаждане и отглеждане различни иглолистни и широколистни дървесни и храстови видове

Резултат от учене 10.2:	Участва в създаването и поддържането на тревни площи
Знания	<ul style="list-style-type: none"> • Описва различните видове треви, подходящи за затревяване • Познава етапите и разликите при затревяване и зачимяване • Посочва мероприятията, свързани със засяването на семената и реденето на чима • Описва основните грижи за тревните площи
Умения	<ul style="list-style-type: none"> • Засява тревни площи чрез правилния подбор на тревни смеси • Зачимява, като спазва последователността • Използва подходящи методи за отглеждане на тревните площи (поливане, торене, коситба, аериране)
Компетентности	<ul style="list-style-type: none"> • Способен е да подбере оптимален метод за изграждане на тревни площи • Изпълнява агрокултурни мероприятия за поддържане на тревни площи (поливане, торене под контрола на специалист, коситба, аериране и др.)
Резултат от учене 10.3:	Участва в създаването и поддържането на дървесно-хростови групи
Знания	<ul style="list-style-type: none"> • Описва различните видове дървета и храсти, подходящи за дървесно-хростови групи • Посочва различните видове групи, етапите и разликите при изграждането им • Описва мероприятията, свързани с поддръжката на дървесно-хростови групи
Умения	<ul style="list-style-type: none"> • Сравнява различните декоративни видове • Извършва правилен подбор и съчетаване • Изгражда различни дървесно-хростови групи • Използва подходящи методи за отглеждане на дървесно-хростови групи
Компетентности	<ul style="list-style-type: none"> • Ефективно участва в подбора на оптималния метод за изграждане на дървесно-хростови групи и извършва мероприятия за правилното им отглеждане
Резултат от учене 10.4:	Поддържа цветни фигури в паркове и градини
Знания	<ul style="list-style-type: none"> • Описва различните видове геометрични цветни композиции, етапите и разликите при изграждането им • Изброява различните видове цветя, използвани за геометрични цветни композиции, скален цветен кът и цветна група • Дефинира основните грижи и мероприятията, свързани с поливането и оросяването на новосъздадена и съществуваща цветна растителност
Умения	<ul style="list-style-type: none"> • Разпознава различните цветни видове • Прави правилния подбор и съчетаване • Изгражда цветни фигури, скален цветен кът и цветна група в паркове и градини • Полага грижи за отглеждане на новосъздадена и съществуваща цветна растителност • Извършва поливане и оросяване
Компетентности	<ul style="list-style-type: none"> • Способен е правилно да подбере подходящия метод за изграждане на цветни фигури, скален цветен кът и цветна група в паркове и градини • Извършва подходящите мероприятия за правилното отглеждане на цветната растителност
Средства за оценяване:	<p>Средство 1:</p> <ul style="list-style-type: none"> • Решаване на тест/писмено изпитване <p>Средство 2:</p> <ul style="list-style-type: none"> • Изпълнение на практическа задача
Условия за провеждане на оценяването:	<p>За средства 1 и 2:</p> <ul style="list-style-type: none"> • Учебен кабинет <p>За средство 2:</p> <ul style="list-style-type: none"> • Реално работно място (база за обучение по практика) с включена производствена площ
Критерии за оценяване:	<p>За средство 1:</p> <ul style="list-style-type: none"> • Дефинира теоретични понятия за начини на засаждане, отглеждане и грижи за растителността • Дефинира теоретични понятия за етапите и процесите на изграждане на дървесно-хростова група, цветни фигури и цветни групи • Дефинира теоретични понятия за създаване и поддържане на тревни площи <p>За средство 2:</p> <ul style="list-style-type: none"> • Ефективно подготвя и организира работното място, като избира необходимите материали според изпитното задание • Изпълнява правилно задача, свързана със засаждане, отглеждане и поддържане на растенията в паркове и градини и спрямо изискванията за ЗБУТ • Изпълнява практическата задача самостоятелно и в рамките на предварително зададеното за това време

4. Изисквания към материалната база

Обучението по теория се осъществява в специализирани учебни кабинети, а по практика – в учебни работилници и лаборатории или базови обекти (фирми).

4.1. Учебен кабинет

Обучението по теория се провежда в учебен кабинет или в зала. Учебният кабинет е оборудван с работно място за всеки обучаван (работна маса и стол), работно място за обучаващия (работна маса и стол), учебна дъска, аудио-визуална техника, мултимедиен проектор и екран, компютър за всеки обучаем с инсталирани програмни продукти, необходими за учебния процес, информационни табла, учебни видеофилми, интернет. Учебният процес е обезпечен с необходимата техническа документация, справочна и каталожна литература.

4.2. Учебна база за обучение по практика

Практическото обучение се осъществява в учебни работилници, оранжерии, градински центрове, декоративни разсадници, ботаническа градина, горско стопанство, на зелените площи на училището или общината, в частни или държавни (общински) паркове и градини или фирми при предварително сключен договор за тази цел.

Базата за обучение по практика трябва да разполага със сбирки от различни материали (дървесно-храстови, цветни и тревни видове, почви, семена), различни видове градински инструменти (за предварителна подготовка на площите, за почвообработка, за бране и добиване на семена, плодове и резници, за изваждане и садене на фиданки, за сеене, за оформяне и поддържане на зелени площи, за напояване).

Базата за обучение по практика трябва да отговаря на утвърдените норми за площ, обем и осветеност. Учебният процес трябва да бъде обезпечен с необходимите материали, техническа документация, справочна и каталожна литература.

Обучаваните лица е необходимо да преминават практическо обучение през всички предвидени работни места, обзаведени с различните инструменти и съоръжения, включени в курса на обучение за усвояваната професия.

Работните места трябва да отговарят на изискванията за здравословни и безопасни условия на труд и да са обезпечени със съответните лични предпазни средства.

5. Изисквания към обучаващите

Право да преподават по учебните предмети или модули от общата професионална подготовка имат лица с висше образование по съответната специалност.

По учебен предмет или модул от професионалната подготовка, за който няма съответно професионално направление в Класификатора на областите на висше образование и професионалните направления, приет с Постановление № 125 от 2002 г. на Министерския съвет (ДВ, бр. 64 от 2002 г.), могат да преподават лица без висше образование и без професионална квалификация „учител“, ако са придобили професионална квалификация по съответната специалност при условията и по реда на Закона за професионалното образование и обучение.

Препоръчително е на всеки три години обучаващите да преминават курс за актуализиране на професионалните знания, умения и компетентности.

4486

НЕОФИЦИАЛЕН РАЗДЕЛ**ДЪРЖАВНИ ВЕДОМСТВА,
УЧРЕЖДЕНИЯ, ОБЩИНИ
И СЪДИЛИЩА****МИНИСТЕРСТВО
НА ПРАВОСЪДИЕТО****ЗАПОВЕД № СД-03-90
от 6 юли 2021 г.**

На основание чл. 266, ал. 1 от Закона за съдебната власт:

I. Насрочвам конкурс за длъжността „държавен съдебен изпълнител“ при районните съдилища, както следва:

- За Районния съд – гр. Добрич, 1 свободна длъжност;
- За Районния съд – Ботевград, 1 свободна длъжност;
- За Районния съд – гр. Велики Преслав, 1 свободна длъжност;
- За Районния съд – гр. Габрово, 1 свободна длъжност;
- За Районния съд – гр. Девня, 1 свободна длъжност;
- За Районния съд – Димитровград, 1 свободна длъжност;
- За Районния съд – гр. Етрополе, 1 свободна длъжност;
- За Районния съд – гр. Кула, 1 свободна длъжност;
- За Районния съд – гр. Левски, 1 свободна длъжност;
- За Районния съд – гр. Омуртаг, 1 свободна длъжност;
- За Районния съд – гр. Пловдив, 1 свободна длъжност.

Конкурсът да се проведе за проверка на знанията на кандидатите по Закона за съдебната власт, Кодекса на труда, Семейния кодекс, Гражданския процесуален кодекс, Данъчно-осигурителния процесуален кодекс, Административнопроцесуалния кодекс, Търговския закон, Закона за особените залози, Закона за задълженията и договорите, Закона за собствеността, Закона за собствеността и ползване на земеделските земи, Закона за арендата в земеделието, Правилника за вписванията, Наредбата за определяне на реда за изплащане от държавата на присъдена издръжка и Тарифата за държавните такси, които се събират от съдилищата по Гражданския процесуален кодекс.

Конкурсът се състои от писмен и устен изпит.

Писменият изпит под формата на тест да се проведе в сградата на Министерството на правосъдието – София, ул. Славянска № 1, на 3.10.2021 г. с начален час 10,00 ч. и продължителност 2 астрономически часа.

В зависимост от броя на допуснатите до участие в конкурса кандидати мястото на провеждане може да бъде променено със заповед на министъра на правосъдието, поставена на видно място в сградата на Министерството на правосъдието и публикувана на интернет страницата му, най-малко 7 дни преди датата на писмения изпит.

II. Определям следния ред за провеждане на конкурса:

1. Кандидатите подават заявление за участие в конкурса в деловодството на Министерството на правосъдието или по пощата в 14-дневен срок от обнародването на настоящата заповед в „Държавен вестник“ по образец, публикуван на интернет страницата на Министерството на правосъдието. Кандидатите следва да отговарят на изискванията на чл. 162 от Закона за съдебната власт.

Към заявлението за участие кандидатите прилагат следните документи: нотариално заверено копие от диплома за завършено висше образование по специалност „Право“; нотариално заверено копие от удостоверение за придобита юридическа правоспособност – ако е издадено преди 1 март 2011 г.; автобиография, подписана от кандидата; копие от лична карта; документ за психично здраве – оригинал; декларация относно обстоятелствата по чл. 162 от Закона за съдебната власт и документ за платена държавна такса по т. 62р от Тарифа № 1 към Закона за държавните такси за таксите, събирани от съдилищата, прокуратурата, следствените служби и Министерството на правосъдието, в размер на 50 лв. по банкова сметка на Министерството на правосъдието в БНБ – ЦУ, BIC код: BNBGBGSD, IBAN: BG09 BNBG 9661 3000 1737 01.

2. Кандидатите за конкурса могат да участват в класирането за длъжността „държавен съдебен изпълнител“ най-много за два съдебни района, посочени в заявлението в поредността, в която желаят да бъдат класирани.

3. В 14-дневен срок от изтичане на срока по т. 1 се обявява списък на допуснатите до конкурса кандидати и списък на кандидатите с нередовни документи. Списъците се обявяват едновременно на видно място в сградата на Министерството на правосъдието и се публикуват на интернет страницата му.

4. В 7-дневен срок от обявяване на списъка кандидатите с нередовни документи могат да подадат в деловодството на Министерството на правосъдието или по пощата допълнителни заявления за отстраняване на нередовностите.

5. В 14-дневен срок от изтичане на срока по т. 4 се обявява окончателен списък на допуснатите до конкурса кандидати и списък на недопуснатите до конкурса кандидати. Списъците се обявяват едновременно на видно място в сградата на Министерството на правосъдието и се публикуват на интернет страницата му.

6. Конкурсът се провежда от комисия, определена със заповед на министъра на правосъдието. В 14-дневен срок от издаване на заповедта за определяне на комисията същата изготвя регламент за провеждане на писмения и устния изпит, който се одобрява от министъра на правосъдието, обявява се на видно място в сградата на Министерството на правосъдието и се публикува на интернет страницата му.

7. За резултатите от писмения изпит конкурсната комисия изготвя протокол, който се обявява в 10-дневен срок след провеждането

му едновременно на видно място в сградата на Министерството на правосъдието и се публикува на интернет страницата му.

8. До устен изпит се допускат само кандидатите, оценени на писмения изпит с успех не по-нисък от 4,50.

9. Устният изпит се провежда в едномесечен срок от обявяване на резултатите от писмения изпит по график за явяване на участниците. Списъкът и графикът се обявяват на видно място в сградата на Министерството на правосъдието и се публикуват на интернет страницата на министерството 5 дни преди началото на изпита.

10. За резултатите от устния изпит комисията изготвя протокол.

11. В класирането участват само кандидатите, оценени на устния изпит с успех не по-нисък от 4,00.

12. Конкурсната комисия извършва класирането на кандидатите, за което изготвя протокол, който в 7-дневен срок се изпраща на министъра на правосъдието с оглед правомощията му по чл. 268, ал. 4 от Закона за съдебната власт.

13. Резултатът от класирането се обявява на видно място в сградата на Министерството на правосъдието, публикува се на интернет страницата на министерството и се съобщава на класираните кандидати по реда на чл. 95, ал. 2 от Кодекса на труда.

Настоящата заповед да се обнародва в „Държавен вестник“, да се публикува в един централен ежедневник, да се обяви на достъпно място в съответните районни съдилища и в сградата на Министерството на правосъдието и на интернет страницата му.

Контрола по изпълнение на настоящата заповед възлагам на ресорния заместник-министър.

Копие от настоящата заповед да се връчи на ресорния заместник-министър, на директора на дирекция „Взаимодействие със съдебната власт“, на главния инспектор на Инспектората на министъра на правосъдието по Закона за съдебната власт и на председателите на районните съдилища в градовете Добрич, Ботевград, Велики Преслав, Габрово, Девня, Димитровград, Етрополе, Кула, Левски, Омуртаг и Пловдив – за сведение и изпълнение.

Министър:
Я. Стоилов

*Образец по т. 1 от
Заповед № СД-03-90
от 6.07.2021 г.*

Рег. №

Дата:

**ДО
Г-Н ЯНАКИ СТОИЛОВ
МИНИСТЪР НА
ПРАВОСЪДИЕТО**

З А Я В Л Е Н И Е

От

(име, презиме, фамилия)

ЕГН:

Адрес за кореспонденция:

Телефон за връзка/GSM

УВАЖАЕМИ ГОСПОДИН МИНИСТЪР,

Заявявам желанието си да участвам в обявения конкурс за заемане на длъжността „държавен съдебен изпълнител“ във:

1. Районен съд – гр.

2. Районен съд – гр.

Към заявлението прилагам:

1. Нотариално заверено копие от диплома за завършено висше образование по специалност „Право“.

2. Нотариално заверено копие от удостоверение за юридическа правоспособност, ако е издадено преди 1 март 2011 г.

3. Автобиография – подписана от кандидата.

4. Копие от лична карта.

5. Медицинско удостоверение, издадено в резултат от извършен медицински преглед, че лицето не страда от психическо заболяване – оригинал.

6. Декларация относно обстоятелствата по чл. 162 от Закона за съдебната власт.

7. Документ за платена държавна такса по т. 62р от Тарифа № 1 към Закона за държавните такси за таксите, събирани от съдилищата, прокуратурата, следствените служби и Министерството на правосъдието.

.....

Подпис:

(дата)

4309

АГЕНЦИЯ ЗА ХОРАТА С УВРЕЖДЕНИЯ КЪМ МИНИСТЕРСТВОТО НА ТРУДА И СОЦИАЛНАТА ПОЛИТИКА

ЗАПОВЕД № 0023-3537

от 21 юли 2021 г.

На основание чл. 5, ал. 1, т. 9 от Устройствения правилник на Агенцията за хората с увреждания във връзка с чл. 44 от Правилника за прилагане на Закона за хората с увреждания утвърждавам изменения и допълнения на Методиката за финансиране на проекти за създаване на центрове за защитена заетост и приложенията към нея (ДВ, бр. 65 от 2019 г.):

– Формуляр за кандидатстване за отпускане на средства за финансиране на проекти за създаване на центрове за защитена заетост (приложение № 1);

– Бюджет на проектното предложение (приложение № 2);

– Таблица за оценка на административното съответствие на проектното предложение (приложение № 3).

§ 1. В чл. 2 след думите „хора с множество трайни увреждания“ се поставя запетая и се добавя „с психични разстройства и/или интелектуални затруднения“.

§ 2. В чл. 3 се правят следните изменения и допълнения:

1. АLINEЯ 1 се изменя така:

„(1) Кандидатстващите с проектни предложения по тази Методика могат да бъдат специализирани предприятия и кооперации на хората с увреждания, трудово-лечебни бази или организации, регистрирани по действащото законодателство, които създават ЦЗЗ към специализирани пред-

приятно и кооперации на хората с увреждания, трудово-лечебни бази по силата на договор или споразумение с тях.“

2. В ал. 3 думата „организациите“ се заменя със „субектите“.

3. В ал. 4 след думите „хора с множество трайни увреждания“ се поставя запетая и се добавя „с психични разстройства и/или интелектуални затруднения“.

§ 3. В чл. 4 се правят следните изменения и допълнения:

1. В ал. 1, 3 и 4 навсякъде след думите „хора с множество трайни увреждания“ се поставя запетая и се добавя „с психични разстройства и/или интелектуални затруднения“.

2. Алинея 2 се изменя така:

„(2) Хора с множество трайни увреждания са тези хора, които имат две или повече увреждания и отговарят на определението в § 1, т. 2 от допълнителните разпоредби на Закона за хората с увреждания.“

§ 4. Член 5 се изменя така:

„Чл. 5. Средствата по тази Методика се предоставят на конкурсен принцип с представяне на проектни предложения, които имат за цел създаването на ЦЗЗ и за поддържането на устойчивост на дейностите в него.“

§ 5. Член 6 се отменя.

§ 6. Член 7 се изменя така:

„Чл. 7. (1) Общият срок за изпълнение на проектните предложения не може да бъде по-кратък от шестдесет месеца. Срокът включва инвестиционен период до четири месеца и слединвестиционен период, осигуряващ защитена заетост за лица с множество трайни увреждания, с психични разстройства и/или интелектуални затруднения.“

(2) В слединвестиционния период, който не може да бъде по-кратък от петдесет и шест месеца, кандидатът, който е създал ЦЗЗ с финансиране от АХУ, е длъжен да поддържа устойчивост на дейностите за защитена заетост на наетите лица с множество трайни увреждания, с психични разстройства и/или интелектуални затруднения.“

§ 7. Член 8 се изменя така:

„Чл. 8. Средствата по чл. 5 се използват за инвестиционни и текущи разходи (административни и преки) съгласно чл. 18, ал. 1, т. 1, 2 и 3.“

§ 8. В чл. 10, ал. 1 след думата „кандидати“ се поставя запетая и се добавя „които не отговарят на изискванията на чл. 3 и“.

§ 9. В чл. 11 навсякъде след думите „хора с множество трайни увреждания“ се поставя запетая и се добавя „с психични разстройства и/или интелектуални затруднения“.

§ 10. В чл. 12 след думите „Те могат да бъдат“ се заличават думите „осигуряване на последваща заетост чрез сключване на предварителни договори с работодатели за наемане на хора с множество трайни увреждания“.

§ 11. В чл. 16 след думите „изпълнителния директор на АХУ“ се поставя запетая и се добавя „в която се определят и максималните размери на инвестиционните, административните и преките разходи по чл. 18, ал. 1“.

§ 12. В чл. 18, ал. 1 се правят следните изменения и допълнения:

1. В основния текст след думата „структура“ се заличават думите „и размер, предвидени за неговото изпълнение“.

2. В т. 1 след думите „инвестиционни разходи“ се заличават думите „до 35 % от общата стойност на проекта“.

3. В т. 2 след думите „с реализацията на проекта“ се заличават думите „които не трябва да превишават 10 % от общата стойност на проекта“.

4. В т. 3:

а) след думите „трайни увреждания“ се добавя „с психични разстройства и/или интелектуални затруднения“ и се заличават думите „и чийто размер не трябва да превишава 55 % от общата стойност на проекта“;

б) точка 3.1 се изменя така:

„3.1. разходи за финансови стимули за наетите хора с увреждания – 50 % от минималната работна заплата за страната за всяко наето лице и длъжимите осигуровки за сметка на работодателя;“

в) точка 3.3 се отменя.

§ 13. В чл. 20 се правят следните изменения и допълнения:

1. Създава се нова т. 3:

„3. при увеличаване на минималната работна заплата Агенцията за хората с увреждания дава своето съгласие за пропорционалното увеличаване на разходите за финансови стимули за наетите хора с увреждания по чл. 18, ал. 1, т. 3.1;“

2. Досегашните т. 3 и 4 стават съответно т. 4 и 5.

§ 14. В чл. 24, т. 6 думите „18 месеца“ се заменят с „56 месеца“.

§ 15. В таблицата на чл. 26, ал. 1, буква „Б“, т. 1 след думите „хора с множество увреждания“ се поставя запетая и се добавя „с психични разстройства и/или интелектуални затруднения“.

§ 16. В чл. 27 след думите „повече от 55 точки за специфичните показатели“ текстът до края на изречението се заличава.

§ 17. В чл. 28 се правят следните изменения и допълнения:

1. Създава се нова т. 6:

„6. договор или споразумение със специализираното предприятие или кооперацията на хората с увреждания, или трудово-лечебната база, към което е създаден центърът за защитена заетост – приложимо, когато участниците нямат статут на специализираното предприятие или кооперацията на хора с увреждания, или трудово-лечебната база;“

2. Досегашните т. 6, 7, 8, 9, 10, 11, 12, 13, 14, 15 и 16 стават съответно т. 7, 8, 9, 10, 11, 12, 13, 14, 15, 16 и 17.

§ 18. В чл. 29 се правят следните изменения и допълнения:

1. В ал. 1 след думите „на траншове“ текстът до края на изречението се заличава.

2. В ал. 2 думите „При получаване на финансиране за проект по Компонент 1“ се заличават, а т. 1, 2, 3 и 4 стават точки към ал. 1.

3. Алинея 3 се отменя.

4. Досегашната ал. 4 става ал. 2.

5. В т. 6 на новата ал. 2 след думите „с множество трайни увреждания“ се поставя запетая и се добавя „с психични разстройства и/или интелектуални затруднения“.

§ 19. Създава се преходна и заключителна разпоредба:

„Преходна и заключителна разпоредба

Параграф единствен. При изтичане на сроковете за изпълнение на проектните предложения, реализирани съгласно Компонент 1 и Компонент 2 на чл. 7 в редакцията на Методиката от ДВ, бр. 65 от 16.08.2019 г., те се продължават при същите условия по отношение на административните и преките разходи за срок до четиридесет и два месеца. За целта бенефициентът прави искане за продължаване на срока, придружено от финансов разчет за необходимите средства, на база на които той сключва с изпълнителния директор на Агенцията за хората с увреждания анекс към договора по чл. 29, ал. 1.“

§ 20. Във Формуляра за кандидатстване за отпускане на средства за финансиране на проекти за създаване на Центрове за защитена заетост на приложение № 1 към Методиката се правят следните изменения и допълнения:

1. Заличават се редове втори и трети.

2. В буква „А“ след думите „Обща информация“ се заличава текстът „(На заглавната страница отбележете компонента, за който кандидатствате!)“.

3. В буква „Б“ се правят следните изменения и допълнения:

а) в т. 5.7.1 навсякъде след думите „множество трайни увреждания“ се поставя запетая и се добавя „с психични разстройства и/или интелектуални затруднения“;

б) в т. 5.7.7 навсякъде след думите „множество трайни увреждания“ се поставя запетая и се добавя „с психични разстройства и/или интелектуални затруднения“;

в) в т. 5.7.8 думите „18 месеца“ се заменят с „54 месеца“;

г) в т. 5.7.9 след думите „множество трайни увреждания“ се поставя запетая и се добавя „с психични разстройства и/или интелектуални затруднения“;

д) в т. 5.10, изр. 1 думите „22 месеца“ се заменят с „60 месеца“, а думите „по Компонент 1“ и второто изречение се заличават.

§ 21. В Изискванията при попълване на формуляра на приложение № 1 към Методиката се правят следните изменения и допълнения:

1. В т. 1 след думите „Всички точки задължително се попълват“ се заличава текстът на изречението до края, както и следващото изречение.

2. Навсякъде след думите „множество трайни увреждания“ се поставя запетая и се добавя „с психични разстройства и/или интелектуални затруднения“.

3. Точка 11 се изменя така:

„11. Определя се срокът на изпълнение на дейностите по проекта, който не може да бъде по-дълъг от 60 месеца, в които не се включва срокът, необходим за провеждане на процедура по Закона за обществените поръчки.“

§ 22. В приложение № 2 – Бюджет на проектното предложение, се правят следните изменения и допълнения:

1. В таблицата след „I. Инвестиционни разходи“ се заличават думите „(приложимо за Компонент I).“.

2. След думите „Общо разходи по раздел I“ се заличават думите „Контролно число – не повече от 35 %“.

3. В т. II след думите „1.2. Разход за“ се заличават думите „Контролно число – не повече от 10 %“, а се добавят едно под друго „Първа година“, „Втора година“ и многотоchie.

4. В т. II след думите „2.2. Разходи за възнаграждения на ключови специалисти“ се заличават думите „2.3. Разходи за командировки на ключови специалисти“ и „Контролно число – не повече от 55 %“, а се добавят едно под друго „Първа година“, „Втора година“ и многотоchie.

§ 23. Точки 1, 2 и 3 от бележките под таблицата се изменят така:

„1. Инвестиционните разходи по раздел I не могат да надвишават максималния размер, определен в заповедта на изпълнителния директор на АХУ.

2. Административните разходи по раздел II не могат да надвишават максималния размер, определен в заповедта на изпълнителния директор на АХУ.

3. Преките разходи по раздел II не могат да надвишават максималния размер, определен в заповедта на изпълнителния директор на АХУ.“

§ 24. В приложение № 3 се правят следните изменения и допълнения:

1. В Таблицата за оценка на административното съответствие се създава нова т. 4:

„4. Договор или споразумение със специализираното предприятие или кооперацията на хората с увреждания, или трудово-лечебната база, към което е създаден центърът за защитена заетост – приложимо, когато участниците нямат статут на специализираното предприятие или кооперацията на хората с увреждания, или трудово-лечебната база.“

2. Досегашните т. 4, 5, 6, 7, 8, 9, 10, 11, 12 и 13 стават съответно т. 5, 6, 7, 8, 9, 10, 11, 12, 13 и 14.

Настоящата заповед да се сведе до знанието на отговорните служители и заинтересованите лица за сведение и изпълнение.

Изпълнителен директор:
М. Коралски

4534

—■■■■—

АГЕНЦИЯ ПО ГЕОДЕЗИЯ, КАРТОГРАФИЯ И КАДАСТЪР

ЗАПОВЕД № КД-14-51 от 25 юни 2021 г.

На основание чл. 53б, ал. 5, т. 2 ЗКИР и във връзка със заявление вх. № 09-52650-13.04.2020 г. от СГКК – Велико Търново, и приложените към него документи и материали, определени по чл. 58 и 75 от Наредба № РД-02-20-5 от 15.12.2016 г. на МРРБ за съдържанието, създаването и поддържането на кадастралната карта и кадастралните регистри, и за отстраняване на явна фактическа грешка одобрявам изменението в кадастралната карта и кадастралните регистри (КККР) на: с. Вонеща вода, ЕКАТТЕ 12098, община Велико Търново, одобрени със Заповед № РД-18-603 от 1.11.2017 г. на изпълнителния директор на Агенцията по геодезия, картография и кадастър, състоящо се във:

1. Нанасяне на нови обекти в КККР:
поземлен имот с идентификатор 12098.4.170:
площ: 428 кв. м, за друг поземлен имот за движение и транспорт, няма данни за собственост;
поземлен имот с идентификатор 12098.11.187:
площ: 122 кв. м, за друг поземлен имот за движение и транспорт, няма данни за собственост;

поземлен имот с идентификатор 12098.36.44: площ: 60 кв. м, за друг поземлен имот за движение и транспорт, няма данни за собственост;

поземлен имот с идентификатор 12098.309.468: площ: 376 кв. м, друг вид дървопроизводителна гора, собственост на ДАГ – ДЛС;

поземлен имот с идентификатор 12098.309.469: площ: 842 302 кв. м, друг вид дървопроизводителна гора, собственост на ДАГ – ДЛС;

поземлен имот с идентификатор 12098.119.411: площ: 185 кв. м, за друг поземлен имот за движение и транспорт, няма данни за собственост;

поземлен имот с идентификатор 12098.122.441: площ: 879 кв. м, друг вид поземлен имот без определено стопанско предназначение, няма данни за собственост;

поземлен имот с идентификатор 12098.153.21: площ: 1400 кв. м, гори и храсти в земеделска земя, собственост на Община Велико Търново;

поземлен имот с идентификатор 12098.153.22: площ: 112 кв. м, гори и храсти в земеделска земя, собственост на Община Велико Търново;

поземлен имот с идентификатор 12098.324.11: площ: 7635 кв. м, за местен път, няма данни за собственост;

поземлен имот с идентификатор 12098.154.486: площ: 141 кв. м, изоставена орна земя, няма данни за собственост;

поземлен имот с идентификатор 12098.154.487: площ: 2991 кв. м, за местен път, няма данни за собственост;

поземлен имот с идентификатор 12098.154.488: площ: 3386 кв. м, за местен път, няма данни за собственост;

поземлен имот с идентификатор 12098.229.6: площ: 56 кв. м, изоставена орна земя, собственост на Иван Петров Атанасов;

поземлен имот с идентификатор 12098.229.7: площ: 2214 кв. м, изоставена орна земя, собственост на Иван Петров Атанасов;

поземлен имот с идентификатор 12098.321.775: площ: 592 кв. м, за друг поземлен имот за движение и транспорт, няма данни за собственост.

2. Промяна в границите на съществуващи обекти в КККР:

поземлен имот с идентификатор 12098.1.3: ливада, собственост на Иван Дамянов Колев, площ преди промяната: 2981 кв. м, площ след промяната: 2663 кв. м;

поземлен имот с идентификатор 12098.1.24: гори и храсти в земеделска земя, собственост на Община Велико Търново, площ преди промяната: 2865 кв. м, площ след промяната: 2465 кв. м;

поземлен имот с идентификатор 12098.1.29: изоставена орна земя, собственост на Колю Маринов Димов, площ преди промяната: 2532 кв. м, площ след промяната: 2528 кв. м;

поземлен имот с идентификатор 12098.1.31: ливада, собственост на Община Велико Търново, площ преди промяната: 955 кв. м, площ след промяната: 836 кв. м;

поземлен имот с идентификатор 12098.1.32: ливада, собственост на Колю Маринов Димов, площ преди промяната: 829 кв. м, площ след промяната: 615 кв. м;

поземлен имот с идентификатор 12098.1.35: ливада, собственост на Община Велико Търново,

площ преди промяната: 1518 кв. м, площ след промяната: 1443 кв. м;

поземлен имот с идентификатор 12098.4.168: данни преди промяната: за друг поземлен имот за движение и транспорт, площ: 4818 кв. м, данни след промяната: за местен път, площ: 5669 кв. м, собственост на Община Велико Търново;

поземлен имот с идентификатор 12098.5.5: ливада, собственост на Стефан Василев Овчаров, площ преди промяната: 2145 кв. м, площ след промяната: 2119 кв. м;

поземлен имот с идентификатор 12098.5.6: ливада, собственост на Герга Митева Радулова, площ преди промяната: 1325 кв. м, площ след промяната: 1202 кв. м;

поземлен имот с идентификатор 12098.11.1: нива, собственост на Община Велико Търново, площ преди промяната: 2356 кв. м, площ след промяната: 2321 кв. м;

поземлен имот с идентификатор 12098.11.2: изоставена орна земя, собственост на Пейко Колев Пейков, площ преди промяната: 1832 кв. м, площ след промяната: 1792 кв. м;

поземлен имот с идентификатор 12098.11.3: изоставена орна земя, собственост на Минчо Иванов Василев, площ преди промяната: 723 кв. м, площ след промяната: 705 кв. м;

поземлен имот с идентификатор 12098.11.5: пасище, собственост на Община Велико Търново, площ преди промяната: 21 118 кв. м, площ след промяната: 20 272 кв. м;

поземлен имот с идентификатор 12098.11.11: изоставена орна земя, собственост на Деню Пейков Колев, площ преди промяната: 1516 кв. м, площ след промяната: 1490 кв. м;

поземлен имот с идентификатор 12098.19.5: изоставена орна земя, собственост на Стоян Христов Денев, площ преди промяната: 1759 кв. м, площ след промяната: 1723 кв. м;

поземлен имот с идентификатор 12098.19.189: пасище, собственост на Община Велико Търново, площ преди промяната: 6869 кв. м, площ след промяната: 6062 кв. м;

поземлен имот с идентификатор 12098.36.27: за селскостопански, горски, ведомствен път, собственост на Община Велико Търново, площ преди промяната: 3308 кв. м, площ след промяната: 3299 кв. м;

поземлен имот с идентификатор 12098.36.30: нива, собственост на Община Велико Търново, площ преди промяната: 5306 кв. м, площ след промяната: 5085 кв. м;

поземлен имот с идентификатор 12098.301.6: друг вид дървопроизводителна гора, собственост на ДАГ – ДЛС, площ преди промяната: 494 384 кв. м, площ след промяната: 493 617 кв. м;

поземлен имот с идентификатор 12098.309.1: друг вид дървопроизводителна гора, собственост на ДАГ – ДЛС, площ преди промяната: 344 465 кв. м, площ след промяната: 343 747 кв. м;

поземлен имот с идентификатор 12098.309.65: друг вид дървопроизводителна гора, собственост на Атанас Василев Стоев, площ преди промяната: 9596 кв. м, площ след промяната: 9594 кв. м;

поземлен имот с идентификатор 12098.309.66: друг вид дървопроизводителна гора, собственост на Кольо Митев Колев и Митю Колев Иванов,

площ преди промяната: 5799 кв. м, площ след промяната: 5759 кв. м;

поземлен имот с идентификатор 12098.309.111: друг вид дървопроизводителна гора, собственост на ДАГ – ДЛС, площ преди промяната: 50 431 кв. м, площ след промяната: 43 688 кв. м;

поземлен имот с идентификатор 12098.309.186: данни преди промяната: за друг поземлен имот за движение и транспорт, площ: 14 532 кв. м, данни след промяната: за местен път, площ: 34 228 кв. м, собственост на Община Велико Търново;

поземлен имот с идентификатор 12098.309.213: пасище, собственост на Община Велико Търново, площ преди промяната: 2736 кв. м, площ след промяната: 2378 кв. м;

поземлен имот с идентификатор 12098.309.214: пасище, собственост на Община Велико Търново, площ преди промяната: 4136 кв. м, площ след промяната: 4126 кв. м;

поземлен имот с идентификатор 12098.333.2: пасище, собственост на Община Велико Търново, площ преди промяната: 5417 кв. м, площ след промяната: 5017 кв. м;

поземлен имот с идентификатор 12098.87.519: друг вид земеделска земя, собственост на Община Велико Търново, площ преди промяната: 10 416 кв. м, площ след промяната: 9243 кв. м;

поземлен имот с идентификатор 12098.89.1: дърво, собственост на Община Велико Търново, площ преди промяната: 2790 кв. м, площ след промяната: 2156 кв. м;

поземлен имот с идентификатор 12098.89.13: изоставена орна земя, собственост на Станю Колев Кънчев, площ преди промяната: 1999 кв. м, площ след промяната: 1405 кв. м;

поземлен имот с идентификатор 12098.89.516: пасище, собственост на Община Велико Търново, площ преди промяната: 1326 кв. м, площ след промяната: 1271 кв. м;

поземлен имот с идентификатор 12098.90.3: нива, собственост на Станю Колев Кънчев, площ преди промяната: 2899 кв. м, площ след промяната: 2845 кв. м;

поземлен имот с идентификатор 12098.90.4: нива, собственост на Иванка Стоянова Колева и Румяна Колева Георгиева, площ преди промяната: 4557 кв. м, площ след промяната: 4449 кв. м;

поземлен имот с идентификатор 12098.90.18: нива, собственост на Георги Станков и Цвята Г. Христова, площ преди промяната: 1702 кв. м, площ след промяната: 1634 кв. м;

поземлен имот с идентификатор 12098.90.426: данни преди промяната: за друг поземлен имот за движение и транспорт, площ: 1088 кв. м, данни след промяната: за селскостопански, горски, ведомствен път, площ: 1079 кв. м, собственост на Община Велико Търново;

поземлен имот с идентификатор 12098.91.1: нива, собственост на Кольо Стоянов Колев, площ преди промяната: 3938 кв. м, площ след промяната: 3886 кв. м;

поземлен имот с идентификатор 12098.91.4: нива, собственост на Дена Пенчева Христова, площ преди промяната: 5800 кв. м, площ след промяната: 5675 кв. м;

поземлен имот с идентификатор 12098.91.5: нива, собственост на Генчо Недялков Трифонов, площ преди промяната: 2597 кв. м, площ след промяната: 2575 кв. м;

поземлен имот с идентификатор 12098.91.6: нива, собственост на Галин Георгиев Василев, площ преди промяната: 2599 кв. м, площ след промяната: 2568 кв. м;

поземлен имот с идентификатор 12098.91.7: нива, собственост на Божко Цанев Маринов, площ преди промяната: 1102 кв. м, площ след промяната: 1069 кв. м;

поземлен имот с идентификатор 12098.91.8: нива, собственост на Митьо Петков Велков, площ преди промяната: 998 кв. м, площ след промяната: 975 кв. м;

поземлен имот с идентификатор 12098.91.10: изоставена орна земя, собственост на Петър Симеонов Петров, площ преди промяната: 1701 кв. м, площ след промяната: 1613 кв. м;

поземлен имот с идентификатор 12098.91.11: изоставена орна земя, собственост на Явор Илиев Клиничев, площ преди промяната: 1400 кв. м, площ след промяната: 1272 кв. м;

поземлен имот с идентификатор 12098.91.12: изоставена орна земя, собственост на Стоян Колев Дамянов, площ преди промяната: 1100 кв. м, площ след промяната: 977 кв. м;

поземлен имот с идентификатор 12098.91.13: изоставена орна земя, собственост на Дамян Петков Тодоров, площ преди промяната: 701 кв. м, площ след промяната: 622 кв. м;

поземлен имот с идентификатор 12098.91.14: изоставена орна земя, собственост на Никола Иванов Денев, площ преди промяната: 498 кв. м, площ след промяната: 441 кв. м;

поземлен имот с идентификатор 12098.91.15: изоставена орна земя, собственост на Дончо Иванов Кънчев, площ преди промяната: 500 кв. м, площ след промяната: 440 кв. м;

поземлен имот с идентификатор 12098.91.16: изоставена орна земя, собственост на Дамян Петков Тодоров, площ преди промяната: 500 кв. м, площ след промяната: 429 кв. м;

поземлен имот с идентификатор 12098.91.17: изоставена орна земя, собственост на Колю Кънчев Радков, площ преди промяната: 400 кв. м, площ след промяната: 340 кв. м;

поземлен имот с идентификатор 12098.91.18: изоставена орна земя, собственост на Петър Симеонов Петров, площ преди промяната: 399 кв. м, площ след промяната: 343 кв. м;

поземлен имот с идентификатор 12098.91.19: изоставена орна земя, собственост на Петко, Слави, Йова, Иван и Трифон Кънчеви, площ преди промяната: 400 кв. м, площ след промяната: 348 кв. м;

поземлен имот с идентификатор 12098.111.7: овощна градина, собственост на Георги Златев Радулов, площ преди промяната: 3901 кв. м, площ след промяната: 3768 кв. м;

поземлен имот с идентификатор 12098.111.8: овощна градина, собственост на Явор Илиев Клиничев, площ преди промяната: 1590 кв. м, площ след промяната: 1302 кв. м;

поземлен имот с идентификатор 12098.112.1: овощна градина, собственост на Дена Пенчева

Христова, площ преди промяната: 1085 кв. м, площ след промяната: 991 кв. м;

поземлен имот с идентификатор 12098.112.5: овощна градина, собственост на Явор Илиев Клиничев, площ преди промяната: 822 кв. м, площ след промяната: 816 кв. м;

поземлен имот с идентификатор 12098.112.21: ливада, собственост на Христо Петров Христов, площ преди промяната: 2190 кв. м, площ след промяната: 1463 кв. м;

поземлен имот с идентификатор 12098.112.22: ливада, собственост на Явор Илиев Клиничев, площ преди промяната: 179 кв. м, площ след промяната: 77 кв. м;

поземлен имот с идентификатор 12098.112.23: ливада, собственост на Христо Петров Христов, площ преди промяната: 284 кв. м, площ след промяната: 87 кв. м;

поземлен имот с идентификатор 12098.112.24: овощна градина, собственост на Антони Цанева Радкова, площ преди промяната: 999 кв. м, площ след промяната: 898 кв. м;

поземлен имот с идентификатор 12098.112.25: овощна градина, собственост на Росица Иванова Петрова, площ преди промяната: 1974 кв. м, площ след промяната: 1829 кв. м;

поземлен имот с идентификатор 12098.112.393: за друг поземлен имот за движение и транспорт, собственост на Община Велико Търново, площ преди промяната: 1784 кв. м, площ след промяната: 1702 кв. м;

поземлен имот с идентификатор 12098.113.1: ливада, собственост на Петър Симеонов Цанев, площ преди промяната: 2681 кв. м, площ след промяната: 2413 кв. м;

поземлен имот с идентификатор 12098.113.2: ливада, собственост на Петър Симеонов Петров, площ преди промяната: 2799 кв. м, площ след промяната: 2539 кв. м;

поземлен имот с идентификатор 12098.113.3: ливада, собственост на Дена Пенчева Христова, площ преди промяната: 1907 кв. м, площ след промяната: 1794 кв. м;

поземлен имот с идентификатор 12098.113.20: ливада, собственост на Петър Симеонов Цанев, площ преди промяната: 4568 кв. м, площ след промяната: 4338 кв. м;

поземлен имот с идентификатор 12098.113.23: изоставена орна земя, собственост на Георги Златев Радулов, площ преди промяната: 5346 кв. м, площ след промяната: 5051 кв. м;

поземлен имот с идентификатор 12098.113.24: за селскостопански, горски, ведомствен път, собственост на Община Велико Търново, площ преди промяната: 1211 кв. м, площ след промяната: 1165 кв. м;

поземлен имот с идентификатор 12098.115.9: изоставена орна земя, собственост на Явор Илиев Клиничев, площ преди промяната: 999 кв. м, площ след промяната: 983 кв. м;

поземлен имот с идентификатор 12098.115.13: изоставена орна земя, собственост на Явор Илиев Клиничев, площ преди промяната: 1100 кв. м, площ след промяната: 951 кв. м;

поземлен имот с идентификатор 12098.115.14: изоставена орна земя, собственост на Георги То-

доров Коев, площ преди промяната: 1486 кв. м, площ след промяната: 1313 кв. м;

поземлен имот с идентификатор 12098.115.16: изоставена орна земя, собственост на Деню, Георги, Куна и Кина Г. Трифонови, площ преди промяната: 4573 кв. м, площ след промяната: 4049 кв. м;

поземлен имот с идентификатор 12098.115.22: изоставена орна земя, собственост на Явор Илиев Клиничев, площ преди промяната: 8754 кв. м, площ след промяната: 8049 кв. м;

поземлен имот с идентификатор 12098.115.23: за селскостопански, горски, ведомствен път, собственост на Община Велико Търново, площ преди промяната: 1015 кв. м, площ след промяната: 1009 кв. м;

поземлен имот с идентификатор 12098.115.25: изоставена орна земя, собственост на Тота Коева Константинова, площ преди промяната: 3299 кв. м, площ след промяната: 2660 кв. м;

поземлен имот с идентификатор 12098.115.52: изоставена орна земя, собственост на Община Велико Търново, площ преди промяната: 1740 кв. м, площ след промяната: 1670 кв. м;

поземлен имот с идентификатор 12098.115.422: данни преди промяната: за друг поземлен имот за движение и транспорт, площ: 25 510 кв. м, данни след промяната: за път от републиканската пътна мрежа, площ: 46 638 кв. м, собственост на държавата;

поземлен имот с идентификатор 12098.115.469: друг вид дървопроизводителна гора, собственост на ДАГ – ДЛС, площ преди промяната: 5074 кв. м, площ след промяната: 4810 кв. м;

поземлен имот с идентификатор 12098.116.1: изоставена орна земя, собственост на Петър Симеонов Цанев, площ преди промяната: 2928 кв. м, площ след промяната: 2556 кв. м;

поземлен имот с идентификатор 12098.116.4: изоставена орна земя, собственост на Явор Илиев Клиничев, площ преди промяната: 1518 кв. м, площ след промяната: 1350 кв. м;

поземлен имот с идентификатор 12098.116.7: изоставена орна земя, собственост на Колю Кънчев Радков, площ преди промяната: 1587 кв. м, площ след промяната: 1392 кв. м;

поземлен имот с идентификатор 12098.116.8: изоставена орна земя, собственост на Петко, Слави, Йова, Иван и Трифон Кънчеви, площ преди промяната: 1461 кв. м, площ след промяната: 1303 кв. м;

поземлен имот с идентификатор 12098.116.10: изоставена орна земя, собственост на Явор Илиев Клиничев, площ преди промяната: 1467 кв. м, площ след промяната: 1329 кв. м;

поземлен имот с идентификатор 12098.116.11: изоставена орна земя, собственост на Христо Петров Христов, площ преди промяната: 6614 кв. м, площ след промяната: 6341 кв. м;

поземлен имот с идентификатор 12098.116.41: за селскостопански, горски, ведомствен път, собственост на Община Велико Търново, площ преди промяната: 1228 кв. м, площ след промяната: 1215 кв. м;

поземлен имот с идентификатор 12098.116.43: изоставена орна земя, собственост на Георги Зла-

тев Радулов, площ преди промяната: 2299 кв. м, площ след промяната: 2079 кв. м;

поземлен имот с идентификатор 12098.116.44: изоставена орна земя, собственост на Петър Симеонов Цанев, площ преди промяната: 1411 кв. м, площ след промяната: 1189 кв. м;

поземлен имот с идентификатор 12098.120.11: ливада, собственост на Иван Тодоров Грозев, площ преди промяната: 575 кв. м, площ след промяната: 570 кв. м;

поземлен имот с идентификатор 12098.120.12: ливада, собственост на Недьо Стоянов Минев, площ преди промяната: 3136 кв. м, площ след промяната: 2970 кв. м;

поземлен имот с идентификатор 12098.120.13: ливада, собственост на Дамян Колев Дамянов, площ преди промяната: 1210 кв. м, площ след промяната: 1164 кв. м;

поземлен имот с идентификатор 12098.120.21: за селскостопански, горски, ведомствен път, собственост на Община Велико Търново, площ преди промяната: 303 кв. м, площ след промяната: 298 кв. м;

поземлен имот с идентификатор 12098.122.438: данни преди промяната: за друг поземлен имот за движение и транспорт, собственост на Община Велико Търново, площ: 2318 кв. м, данни след промяната: за път от републиканската пътна мрежа, няма данни за собственост, площ: 4030 кв. м,

поземлен имот с идентификатор 12098.122.440: гори и храсти в земеделска земя, собственост на Община Велико Търново, площ преди промяната: 2493 кв. м, площ след промяната: 1112 кв. м;

поземлен имот с идентификатор 12098.123.441: водно течение, река, собственост на държавата – МОСВ, площ преди промяната: 715 кв. м, площ след промяната: 671 кв. м;

поземлен имот с идентификатор 12098.124.19: ливада, собственост на Стоян Грозев Стоянов, площ преди промяната: 325 кв. м, площ след промяната: 220 кв. м;

поземлен имот с идентификатор 12098.124.20: ливада, собственост на Недю Тотев Василев, площ преди промяната: 779 кв. м, площ след промяната: 544 кв. м;

поземлен имот с идентификатор 12098.124.21: ливада, собственост на Недялко Цанев Василев, площ преди промяната: 470 кв. м, площ след промяната: 337 кв. м;

поземлен имот с идентификатор 12098.124.22: ливада, собственост на Колю Райков Иванов, площ преди промяната: 408 кв. м, площ след промяната: 301 кв. м;

поземлен имот с идентификатор 12098.124.23: ливада, собственост на Община Велико Търново, площ преди промяната: 722 кв. м, площ след промяната: 457 кв. м;

поземлен имот с идентификатор 12098.124.25: ливада, собственост на Иван Тодоров Грозев, площ преди промяната: 493 кв. м, площ след промяната: 438 кв. м;

поземлен имот с идентификатор 12098.124.439: за селскостопански, горски, ведомствен път, собственост на Община Велико Търново, площ преди промяната: 638 кв. м, площ след промяната: 577 кв. м;

поземлен имот с идентификатор 12098.124.443: гори и храсти в земеделска земя, собственост на Община Велико Търново, площ преди промяната: 47 466 кв. м, площ след промяната: 46 491 кв. м;

поземлен имот с идентификатор 12098.124.444: водно течение, река, собственост на държавата – МОСВ, площ преди промяната: 18 340 кв. м, площ след промяната: 18 175 кв. м;

поземлен имот с идентификатор 12098.124.470: гори и храсти в земеделска земя, собственост на Община Велико Търново, площ преди промяната: 39 320 кв. м, площ след промяната: 39 253 кв. м;

поземлен имот с идентификатор 12098.125.1: нива, собственост на Цана Христова Тахова, площ преди промяната: 5001 кв. м, площ след промяната: 4308 кв. м;

поземлен имот с идентификатор 12098.125.21: нива, собственост на Тодор Русев Тодоров, площ преди промяната: 2500 кв. м, площ след промяната: 2104 кв. м;

поземлен имот с идентификатор 12098.125.22: нива, собственост на Петко Тодоров Грозев, площ преди промяната: 1398 кв. м, площ след промяната: 1229 кв. м;

поземлен имот с идентификатор 12098.125.23: нива, собственост на Иван Тодоров Грозев, площ преди промяната: 1399 кв. м, площ след промяната: 1005 кв. м;

поземлен имот с идентификатор 12098.125.40: нива, собственост на Явор Илиев Клиничев, площ преди промяната: 1500 кв. м, площ след промяната: 1150 кв. м;

поземлен имот с идентификатор 12098.125.41: нива, собственост на Васил Йовков Генчев, площ преди промяната: 1501 кв. м, площ след промяната: 1251 кв. м;

поземлен имот с идентификатор 12098.125.43: нива, собственост на Петър Симеонов Петров, площ преди промяната: 701 кв. м, площ след промяната: 685 кв. м;

поземлен имот с идентификатор 12098.125.44: нива, собственост на Петко Пенчев Тодоров, площ преди промяната: 398 кв. м, площ след промяната: 32 кв. м;

поземлен имот с идентификатор 12098.125.45: за селскостопански, горски, ведомствен път, собственост на Община Велико Търново, площ преди промяната: 1535 кв. м, площ след промяната: 1517 кв. м;

поземлен имот с идентификатор 12098.125.46: за селскостопански, горски, ведомствен път, собственост на Община Велико Търново, площ преди промяната: 319 кв. м, площ след промяната: 300 кв. м;

поземлен имот с идентификатор 12098.125.48: за селскостопански, горски, ведомствен път, собственост на Община Велико Търново, площ преди промяната: 751 кв. м, площ след промяната: 728 кв. м;

поземлен имот с идентификатор 12098.125.49: нива, собственост на Петко Колев Петков, площ преди промяната: 4699 кв. м, площ след промяната: 3610 кв. м;

поземлен имот с идентификатор 12098.125.51: нива, собственост на Петър Петков Чуков, площ преди промяната: 2000 кв. м, площ след промяната: 1675 кв. м;

поземлен имот с идентификатор 12098.220.1: изоставена орна земя, собственост на Станю Колев Кънчев, площ преди промяната: 1280 кв. м, площ след промяната: 950 кв. м;

поземлен имот с идентификатор 12098.220.2: нива, собственост на Колю Кънчев Радков, площ преди промяната: 300 кв. м, площ след промяната: 235 кв. м;

поземлен имот с идентификатор 12098.220.3: нива, собственост на Явор Илиев Клиничев, площ преди промяната: 901 кв. м, площ след промяната: 708 кв. м;

поземлен имот с идентификатор 12098.220.4: нива, собственост на Петко Колев Кънчев, площ преди промяната: 502 кв. м, площ след промяната: 404 кв. м;

поземлен имот с идентификатор 12098.220.5: нива, собственост на Петко, Слави, Йова, Иван и Трифон Кънчеви, площ преди промяната: 1001 кв. м, площ след промяната: 846 кв. м;

поземлен имот с идентификатор 12098.220.468: друг вид земеделска земя, собственост на Община Велико Търново, площ преди промяната: 7527 кв. м, площ след промяната: 7241 кв. м;

поземлен имот с идентификатор 12098.220.473: дърво, собственост на Община Велико Търново, площ преди промяната: 1136 кв. м, площ след промяната: 1091 кв. м;

поземлен имот с идентификатор 12098.220.475: друг вид земеделска земя, собственост на Община Велико Търново, площ преди промяната: 2398 кв. м, площ след промяната: 2189 кв. м;

поземлен имот с идентификатор 12098.237.1: изоставена орна земя, собственост на Георги Златев Радулов, площ преди промяната: 1280 кв. м, площ след промяната: 1141 кв. м;

поземлен имот с идентификатор 12098.309.44: друг вид дървопроизводителна гора, собственост на ДАГ – ДЛС, площ преди промяната: 42 467 кв. м, площ след промяната: 42 157 кв. м;

поземлен имот с идентификатор 12098.309.70: друг вид дървопроизводителна гора, собственост на Тота Коева Константинова, площ преди промяната: 1800 кв. м, площ след промяната: 1704 кв. м;

поземлен имот с идентификатор 12098.309.72: друг вид дървопроизводителна гора, собственост на Герга Станкова Цанева, площ преди промяната: 3059 кв. м, площ след промяната: 2850 кв. м;

поземлен имот с идентификатор 12098.309.73: друг вид дървопроизводителна гора, собственост на Петър Симеонов Петров, площ преди промяната: 7998 кв. м, площ след промяната: 7486 кв. м;

поземлен имот с идентификатор 12098.309.74: друг вид дървопроизводителна гора, собственост на Петър Симеонов Цанев, площ преди промяната: 5751 кв. м, площ след промяната: 5596 кв. м;

поземлен имот с идентификатор 12098.309.103: друг вид дървопроизводителна гора, собственост на Красимир Стефанов Стайков, площ преди промяната: 1150 кв. м, площ след промяната: 1081 кв. м;

поземлен имот с идентификатор 12098.309.104: друг вид дървопроизводителна гора, собственост на Красимир Стефанов Стайков, площ преди

промяната: 1149 кв. м, площ след промяната: 1064 кв. м;

поземлен имот с идентификатор 12098.309.115: друг вид дървопроизводителна гора, собственост на Тодор Бориславов Цончев, Петър Тодоров Минов и Димитър Димитров Панов, площ преди промяната: 32 992 кв. м, площ след промяната: 32 735 кв. м;

поземлен имот с идентификатор 12098.309.117: друг вид дървопроизводителна гора, собственост на Кина Андреева Божанова, площ преди промяната: 7998 кв. м, площ след промяната: 7963 кв. м;

поземлен имот с идентификатор 12098.309.427: за друг поземлен имот за движение и транспорт, собственост на Община Велико Търново, площ преди промяната: 4181 кв. м, площ след промяната: 4154 кв. м;

поземлен имот с идентификатор 12098.309.463: друг вид земеделска земя, собственост на Община Велико Търново, площ преди промяната: 28 432 кв. м, площ след промяната: 26 867 кв. м;

поземлен имот с идентификатор 12098.79.11: нива, собственост на Николай Михов Атанасов, площ преди промяната: 500 кв. м, площ след промяната: 490 кв. м;

поземлен имот с идентификатор 12098.79.13: за селскостопански, горски, ведомствен път, собственост на Община Велико Търново, площ преди промяната: 1258 кв. м, площ след промяната: 1254 кв. м;

поземлен имот с идентификатор 12098.79.590: гори и храсти в земеделска земя, собственост на Община Велико Търново, площ преди промяната: 2136 кв. м, площ след промяната: 1984 кв. м;

поземлен имот с идентификатор 12098.79.595: пасище, собственост на Община Велико Търново, площ преди промяната: 766 кв. м, площ след промяната: 746 кв. м;

поземлен имот с идентификатор 12098.79.785: гори и храсти в земеделска земя, собственост на Община Велико Търново, площ преди промяната: 2808 кв. м, площ след промяната: 2805 кв. м;

поземлен имот с идентификатор 12098.79.788: за местен път, собственост на Община Велико Търново, площ преди промяната: 1101 кв. м, площ след промяната: 12 268 кв. м;

поземлен имот с идентификатор 12098.80.8: нива, собственост на Велю Петков Дончев (Котев), площ преди промяната: 1099 кв. м, площ след промяната: 834 кв. м;

поземлен имот с идентификатор 12098.80.10: за селскостопански, горски, ведомствен път, собственост на Община Велико Търново, площ преди промяната: 514 кв. м, площ след промяната: 504 кв. м;

поземлен имот с идентификатор 12098.136.12: гори и храсти в земеделска земя, собственост на Община Велико Търново, площ преди промяната: 11 407 кв. м, площ след промяната: 10 299 кв. м;

поземлен имот с идентификатор 12098.136.13: гори и храсти в земеделска земя, собственост на Тодор Петков Дончев, площ преди промяната: 1026 кв. м, площ след промяната: 947 кв. м;

поземлен имот с идентификатор 12098.136.18: гори и храсти в земеделска земя, собственост на

Община Велико Търново, площ преди промяната: 1181 кв. м, площ след промяната: 873 кв. м;
поземлен имот с идентификатор 12098.136.27: гори и храсти в земеделска земя, собственост на Кольо Ганчев Стоев, площ преди промяната: 4241 кв. м, площ след промяната: 3956 кв. м;
поземлен имот с идентификатор 12098.153.1: изоставена орна земя, собственост на Косю Мирчев Павлев, площ преди промяната: 2651 кв. м, площ след промяната: 2367 кв. м;
поземлен имот с идентификатор 12098.153.3: изоставена орна земя, собственост на Димитър Павлов Михов, площ преди промяната: 2353 кв. м, площ след промяната: 2096 кв. м;
поземлен имот с идентификатор 12098.153.4: изоставена орна земя, собственост на Ангел Павлов Михов, площ преди промяната: 2192 кв. м, площ след промяната: 1951 кв. м;
поземлен имот с идентификатор 12098.153.18: изоставена орна земя, собственост на Ангел Павлов Михов, площ преди промяната: 931 кв. м, площ след промяната: 835 кв. м;
поземлен имот с идентификатор 12098.154.10: изоставена орна земя, собственост на Велю Минев Стоянов, площ преди промяната: 3706 кв. м, площ след промяната: 3328 кв. м;
поземлен имот с идентификатор 12098.154.485: гори и храсти в земеделска земя, собственост на Община Велико Търново, площ преди промяната: 13 423 кв. м, площ след промяната: 11 953 кв. м;
поземлен имот с идентификатор 12098.324.1: друг вид дървопроизводителна гора, собственост на ДАГ – ДЛС, площ преди промяната: 89 826 кв. м, площ след промяната: 84 395 кв. м;
поземлен имот с идентификатор 12098.324.4: друг вид дървопроизводителна гора, собственост на ДАГ – ДЛС, площ преди промяната: 4498 кв. м, площ след промяната: 4137 кв. м;
поземлен имот с идентификатор 12098.324.5: друг вид дървопроизводителна гора, собственост на Васил Колев Славов, площ преди промяната: 6898 кв. м, площ след промяната: 5314 кв. м;
поземлен имот с идентификатор 12098.324.9: друг вид дървопроизводителна гора, собственост на Димитър Павлов Михов, площ преди промяната: 2999 кв. м, площ след промяната: 2388 кв. м;
поземлен имот с идентификатор 12098.330.1: друг вид дървопроизводителна гора, собственост на ДАГ – ДЛС, площ преди промяната: 144 235 кв. м, площ след промяната: 139 408 кв. м;
поземлен имот с идентификатор 12098.154.9: изоставена орна земя, собственост на Станьо Недялков Пунзаров, площ преди промяната: 13 997 кв. м, площ след промяната: 12 723 кв. м;
поземлен имот с идентификатор 12098.155.3: изоставена орна земя, собственост на Белчо Недялков Станев, площ преди промяната: 14 144 кв. м, площ след промяната: 13 334 кв. м;
поземлен имот с идентификатор 12098.155.4: за селскостопански, горски, ведомствен път, собственост на Община Велико Търново, площ преди промяната: 2185 кв. м, площ след промяната: 2164 кв. м;
поземлен имот с идентификатор 12098.155.5: изоставена орна земя, собственост на Михо

Христов Радославов, площ преди промяната: 9798 кв. м, площ след промяната: 9548 кв. м;
поземлен имот с идентификатор 12098.155.478: за селскостопански, горски, ведомствен път, собственост на Община Велико Търново, площ преди промяната: 1721 кв. м, площ след промяната: 1689 кв. м;
поземлен имот с идентификатор 12098.159.3: гори и храсти в земеделска земя, собственост на Денчо Първов Върбанов, площ преди промяната: 7071 кв. м, площ след промяната: 7002 кв. м;
поземлен имот с идентификатор 12098.229.1: изоставена орна земя, собственост на Васил Иванов Петров, площ преди промяната: 3069 кв. м, площ след промяната: 2323 кв. м;
поземлен имот с идентификатор 12098.229.2: изоставена орна земя, собственост на Община Велико Търново, площ преди промяната: 1206 кв. м, площ след промяната: 962 кв. м;
поземлен имот с идентификатор 12098.229.4: изоставена орна земя, собственост на Васил Симеонов Петров, площ преди промяната: 3351 кв. м, площ след промяната: 2929 кв. м;
поземлен имот с идентификатор 12098.229.5: изоставена орна земя, собственост на Иван Симеонов Петров, площ преди промяната: 2497 кв. м, площ след промяната: 2214 кв. м;
поземлен имот с идентификатор 12098.55.1: ливада, собственост на „ВИП Вижън“ – ООД, площ преди промяната: 7242 кв. м, площ след промяната: 7023 кв. м;
поземлен имот с идентификатор 12098.55.8: ливада, собственост на Гана Стоянова Петкова, Радко Цанев Радков и Божана Цанева Петкова, площ преди промяната: 1011 кв. м, площ след промяната: 971 кв. м;
поземлен имот с идентификатор 12098.55.9: друг вид земеделска земя, собственост на Община Велико Търново, площ преди промяната: 1142 кв. м, площ след промяната: 1116 кв. м;
поземлен имот с идентификатор 12098.55.486: за селскостопански, горски, ведомствен път, собственост на Община Велико Търново, площ преди промяната: 2831 кв. м, площ след промяната: 2816 кв. м;
поземлен имот с идентификатор 12098.55.651: друг вид земеделска земя, собственост на Община Велико Търново, площ преди промяната: 7338 кв. м, площ след промяната: 7358 кв. м;
поземлен имот с идентификатор 12098.59.26: ливада, собственост на Община Велико Търново, площ преди промяната: 875 кв. м, площ след промяната: 849 кв. м;
поземлен имот с идентификатор 12098.59.27: ливада, собственост на Митьо Минчев Димов, площ преди промяната: 1882 кв. м, площ след промяната: 1851 кв. м;
поземлен имот с идентификатор 12098.59.28: ливада, собственост на Митьо Минчев Димов, площ преди промяната: 463 кв. м, площ след промяната: 455 кв. м;
поземлен имот с идентификатор 12098.59.29: ливада, собственост на Иван Цонев Иванов, площ преди промяната: 794 кв. м, площ след промяната: 717 кв. м;

поземлен имот с идентификатор 12098.59.31: ливада, собственост на Пейчо Димов Димитров, площ преди промяната: 996 кв. м, площ след промяната: 984 кв. м;

поземлен имот с идентификатор 12098.59.32: ливада, собственост на Гана Стоянова Петкова, Радко Цанев Радков и Божана Цанева Петкова, площ преди промяната: 1033 кв. м, площ след промяната: 969 кв. м;

поземлен имот с идентификатор 12098.59.34: ливада, собственост на Община Велико Търново, площ преди промяната: 559 кв. м, площ след промяната: 523 кв. м;

поземлен имот с идентификатор 12098.61.5: друг вид земеделска земя, собственост на Община Велико Търново, площ преди промяната: 6368 кв. м, площ след промяната: 6060 кв. м;

поземлен имот с идентификатор 12098.61.6: ливада, собственост на Община Велико Търново, площ преди промяната: 1270 кв. м, площ след промяната: 1192 кв. м;

поземлен имот с идентификатор 12098.61.7: ливада, собственост на Иван Цонев Иванов, площ преди промяната: 1182 кв. м, площ след промяната: 1117 кв. м;

поземлен имот с идентификатор 12098.61.8: друг вид земеделска земя, собственост на Община Велико Търново, площ преди промяната: 556 кв. м, площ след промяната: 520 кв. м;

поземлен имот с идентификатор 12098.61.12: ливада, собственост на Витан Дончев Странжев, площ преди промяната: 1302 кв. м, площ след промяната: 1170 кв. м;

поземлен имот с идентификатор 12098.61.14: гори и храсти в земеделска земя, собственост на Община Велико Търново, площ преди промяната: 263 кв. м, площ след промяната: 182 кв. м;

поземлен имот с идентификатор 12098.61.15: ливада, собственост на Община Велико Търново, площ преди промяната: 1759 кв. м, площ след промяната: 1725 кв. м;

поземлен имот с идентификатор 12098.61.16: ливада, собственост на Община Велико Търново, площ преди промяната: 610 кв. м, площ след промяната: 592 кв. м;

поземлен имот с идентификатор 12098.61.27: ливада, собственост на Белчо Иванов Белчев, площ преди промяната: 1499 кв. м, площ след промяната: 1386 кв. м;

поземлен имот с идентификатор 12098.61.32: ливада, собственост на Община Велико Търново, площ преди промяната: 4378 кв. м, площ след промяната: 4249 кв. м;

поземлен имот с идентификатор 12098.61.33: за селскостопански, горски, ведомствен път, собственост на Община Велико Търново, площ преди промяната: 1315 кв. м, площ след промяната: 1309 кв. м;

поземлен имот с идентификатор 12098.61.35.1: данни преди промяната: за друг поземлен имот за движение и транспорт, площ: 9062 кв. м, данни след промяната: за местен път, площ: 12 945 кв. м, собственост на Община Велико Търново;

поземлен имот с идентификатор 12098.62.8: изоставена орна земя, собственост на Витан Дончев Странжев, площ преди промяната: 1138 кв. м, площ след промяната: 1004 кв. м;

поземлен имот с идентификатор 12098.157.1: ливада, собственост на Румяна Дончева Колева, площ преди промяната: 628 кв. м, площ след промяната: 372 кв. м;

поземлен имот с идентификатор 12098.157.2: ливада, собственост на Община Велико Търново, площ преди промяната: 1559 кв. м, площ след промяната: 1410 кв. м;

поземлен имот с идентификатор 12098.157.10: изоставена орна земя, собственост на Пейчо Димов Димитров, площ преди промяната: 1493 кв. м, площ след промяната: 1305 кв. м;

поземлен имот с идентификатор 12098.157.11: ливада, собственост на „Нова Идея“ – ЕООД, площ преди промяната: 4791 кв. м, площ след промяната: 4786 кв. м;

поземлен имот с идентификатор 12098.157.26: ливада, собственост на „Нова Идея“ – ЕООД, площ преди промяната: 3699 кв. м, площ след промяната: 3434 кв. м;

поземлен имот с идентификатор 12098.157.31: ливада, собственост на Цоню Дончев Иванов и Иван Смилов Стоянов, площ преди промяната: 3800 кв. м, площ след промяната: 3713 кв. м;

поземлен имот с идентификатор 12098.157.664: за селскостопански, горски, ведомствен път, собственост на Община Велико Търново, площ преди промяната: 2193 кв. м, площ след промяната: 2176 кв. м;

поземлен имот с идентификатор 12098.321.14: друг вид дървопроизводителна гора, собственост на Ненко Колев Ненков, площ преди промяната: 4999 кв. м, площ след промяната: 4791 кв. м;

поземлен имот с идентификатор 12098.322.3: иглолистна гора, собственост на Румяна Дончева Колева, площ преди промяната: 10 800 кв. м, площ след промяната: 9167 кв. м.

3. Заличени обекти от КККР:

поземлен имот с идентификатор 12098.11.186: площ: 7492 кв. м, за друг поземлен имот за движение и транспорт, собственост на Община Велико Търново;

поземлен имот с идентификатор 12098.309.7: площ: 843 988 кв. м, друг вид дървопроизводителна гора, собственост на ДАГ – ДЛС;

поземлен имот с идентификатор 12098.153.19: площ: 2527 кв. м, гори и храсти в земеделска земя, собственост на Община Велико Търново;

поземлен имот с идентификатор 12098.162.704: площ: 1433 кв. м, за друг поземлен имот за движение и транспорт, собственост на Община Велико Търново;

поземлен имот с идентификатор 12098.229.3: площ: 3203 кв. м, изоставена орна земя, собственост на Иван Петров Атанасов.

Заповедта да се съобщи по реда на чл. 35, ал. 3 ЗКИР на заинтересованите лица.

Съгласно чл. 53б, ал. 8 ЗКИР заповедта подлежи на обжалване в 30-дневен срок от обнародването ѝ в „Държавен вестник“ по реда на Административнопроцесуалния кодекс пред административния съд по местонахождение на имотите.

Изпълнителен директор:
В. Коритарова

ЗАПОВЕД № КД-14-52
от 30 юни 2021 г.

На основание чл. 53б, ал. 5, т. 2 ЗКИР и във връзка със заявления вх. № 09-145115-3.12.2020 г., вх. № 09-144681-2.12.2020 г., вх. № 09-144696-2.12.2020 г. и вх. № 09-144698-2.12.2020 г. от СГКК – Ямбол, и приложените към тях документи и материали, определени по чл. 58 и 75 от Наредба № РД-02-20-5 от 15.12.2016 г. на МРРБ за съдържанието, създаването и поддържането на кадастралната карта и кадастралните регистри, и за отстраняване на явна фактическа грешка одобрявам изменението в кадастралната карта и кадастралните регистри (КККР) на:

I. С. Коневец, ЕКАТТЕ 38279, община „Тунджа“, одобрени със Заповед № РД-18-314 от 8.09.2017 г. на изпълнителния директор на Агенцията по геодезия, картография и кадастър, състоящо се във:

1. Нанасяне на нови обекти в КККР:

поземлен имот с идентификатор 38279.28.372: площ: 1961 кв. м, за местен път, собственост на Община „Тунджа“;

поземлен имот с идентификатор 38279.28.373: площ: 53 кв. м, за местен път, собственост на Община „Тунджа“;

поземлен имот с идентификатор 38279.237.528: площ: 155 кв. м, за местен път, собственост на Община „Тунджа“;

поземлен имот с идентификатор 38279.237.529: площ: 648 кв. м, за местен път, собственост на Община „Тунджа“;

поземлен имот с идентификатор 38279.237.530: площ: 243 кв. м, за местен път, собственост на Община „Тунджа“;

поземлен имот с идентификатор 38279.237.531: площ: 460 кв. м, за местен път, собственост на Община „Тунджа“;

поземлен имот с идентификатор 38279.237.532: площ: 358 кв. м, за местен път, собственост на Община „Тунджа“;

поземлен имот с идентификатор 38279.237.533: площ: 385 кв. м, за местен път, собственост на Община „Тунджа“;

поземлен имот с идентификатор 38279.237.534: площ: 490 кв. м, за местен път, собственост на Община „Тунджа“;

поземлен имот с идентификатор 38279.237.535: площ: 541 кв. м, за местен път, собственост на Община „Тунджа“;

поземлен имот с идентификатор 38279.237.536: площ: 273 кв. м, за местен път, собственост на Община „Тунджа“;

поземлен имот с идентификатор 38279.237.537: площ: 337 кв. м, за местен път, собственост на Община „Тунджа“;

поземлен имот с идентификатор 38279.237.538: площ: 451 кв. м, за местен път, собственост на Община „Тунджа“;

поземлен имот с идентификатор 38279.237.539: площ: 210 кв. м, за местен път, собственост на Община „Тунджа“;

поземлен имот с идентификатор 38279.237.540: площ: 555 кв. м, за местен път, собственост на Община „Тунджа“;

поземлен имот с идентификатор 38279.237.541: площ: 409 кв. м, за местен път, собственост на Община „Тунджа“;

поземлен имот с идентификатор 38279.237.542: площ: 129 кв. м, за местен път, собственост на Община „Тунджа“.

2. Промяна в границите на съществуващи обекти в КККР:

поземлен имот с идентификатор 38279.28.8: друг вид дървопроизводителна гора, собственост на МЗХ – ИАГ, площ преди промяната: 133 663 кв. м, площ след промяната: 133 322 кв. м;

поземлен имот с идентификатор 38279.28.9: нива, ДПФ, площ преди промяната: 121 100 кв. м, площ след промяната: 120 360 кв. м;

поземлен имот с идентификатор 38279.28.10: друг вид дървопроизводителна гора, собственост на МЗХ – ИАГ, площ преди промяната: 5808 кв. м, площ след промяната: 4546 кв. м;

поземлен имот с идентификатор 38279.28.145: за местен път, собственост на Община „Тунджа“, площ преди промяната: 6282 кв. м, площ след промяната: 6269 кв. м;

поземлен имот с идентификатор 38279.28.225: пасище, ДПФ, площ преди промяната: 214 696 кв. м, площ след промяната: 214 132 кв. м;

поземлен имот с идентификатор 38279.28.243: пасище, ДПФ, площ преди промяната: 44 761 кв. м, площ след промяната: 43 885 кв. м;

поземлен имот с идентификатор 38279.28.345: за местен път, собственост на Община „Тунджа“, площ преди промяната: 6758 кв. м, площ след промяната: 3142 кв. м;

поземлен имот с идентификатор 38279.28.365: друг вид дървопроизводителна гора, собственост на Елена Кирова Георгиева, площ преди промяната: 5083 кв. м, площ след промяната: 4999 кв. м;

поземлен имот с идентификатор 38279.28.366: друг вид дървопроизводителна гора, собственост на Иван Костов, площ преди промяната: 6200 кв. м, площ след промяната: 6042 кв. м;

поземлен имот с идентификатор 38279.28.367: друг вид дървопроизводителна гора, собственост на Георги Колев Корестлилов, площ преди промяната: 16 399 кв. м, площ след промяната: 16 045 кв. м;

поземлен имот с идентификатор 38279.28.368: друг вид дървопроизводителна гора, собственост на Ралио и Петко Николови и Никола Ралев, площ преди промяната: 20 051 кв. м, площ след промяната: 20 002 кв. м;

поземлен имот с идентификатор 38279.32.1: нива, собственост на Красимир Димитров Карчев и Никола Великов Стоянов, площ преди промяната: 5000 кв. м, площ след промяната: 4972 кв. м;

поземлен имот с идентификатор 38279.32.2: нива, собственост на „Агроленд Пропъртийс“ – ЕООД, площ преди промяната: 5199 кв. м, площ след промяната: 5146 кв. м;

поземлен имот с идентификатор 38279.32.3: нива, собственост на Марийка Желева Андърлова, площ преди промяната: 3999 кв. м, площ след промяната: 3959 кв. м;

поземлен имот с идентификатор 38279.32.17: нива, собственост на Коста Тодоров Русев, площ

преди промяната: 4147 кв. м, площ след промяната: 3976 кв. м;

поземлен имот с идентификатор 38279.32.18: нива, собственост на Павел Димитров Карчев, площ преди промяната: 3999 кв. м, площ след промяната: 3864 кв. м;

поземлен имот с идентификатор 38279.32.36: за селскостопански, горски, ведомствен път, собственост на Община „Тунджа“, площ преди промяната: 11 728 кв. м, площ след промяната: 11 680 кв. м;

поземлен имот с идентификатор 38279.38.1: пасище, ДПФ, площ преди промяната: 5537 кв. м, площ след промяната: 5509 кв. м;

поземлен имот с идентификатор 38279.38.9: нива, земи по чл. 19 ЗСПЗЗ, площ преди промяната: 1090 кв. м, площ след промяната: 1012 кв. м;

поземлен имот с идентификатор 38279.237.1: за местен път, собственост на Община „Тунджа“, площ преди промяната: 2274 кв. м, площ след промяната: 1021 кв. м;

поземлен имот с идентификатор 38279.237.2: друг вид дървопроизводителна гора, собственост на МЗХ – ИАГ, площ преди промяната: 75 155 кв. м, площ след промяната: 74 260 кв. м;

поземлен имот с идентификатор 38279.237.7: друг вид дървопроизводителна гора, собственост на МЗХ – ИАГ, площ преди промяната: 7900 кв. м, площ след промяната: 6464 кв. м;

поземлен имот с идентификатор 38279.237.139: за селскостопански, горски, ведомствен път, собственост на Община „Тунджа“, площ преди промяната: 3429 кв. м, площ след промяната: 3421 кв. м;

поземлен имот с идентификатор 38279.237.150: за местен път, собственост на Община „Тунджа“, площ преди промяната: 43 986 кв. м, площ след промяната: 51 838 кв. м;

поземлен имот с идентификатор 38279.237.155: за селскостопански, горски, ведомствен път, собственост на Община „Тунджа“, площ преди промяната: 3072 кв. м, площ след промяната: 3028 кв. м;

поземлен имот с идентификатор 38279.237.241: за друг обществен обект, комплекс, собственост на Община „Тунджа“, площ преди промяната: 14 195 кв. м, площ след промяната: 13 835 кв. м;

поземлен имот с идентификатор 38279.237.242: пасище, ДПФ, площ преди промяната: 93 386 кв. м, площ след промяната: 92 812 кв. м;

поземлен имот с идентификатор 38279.237.244: пасище, ДПФ, площ преди промяната: 70 004 кв. м, площ след промяната: 69 543 кв. м;

поземлен имот с идентификатор 38279.237.477: пасище, ДПФ, площ преди промяната: 79 907 кв. м, площ след промяната: 78 636 кв. м;

поземлен имот с идентификатор 38279.237.481: друг вид дървопроизводителна гора, собственост на Иван Стоянов, площ преди промяната: 5624 кв. м, площ след промяната: 5604 кв. м;

поземлен имот с идентификатор 38279.237.505: друг вид дървопроизводителна гора, собственост на Ради Иванов, площ преди промяната: 6415 кв. м, площ след промяната: 6363 кв. м;

поземлен имот с идентификатор 38279.237.506: друг вид дървопроизводителна гора, собственост

на Колю Атанасов Колев, площ преди промяната: 3000 кв. м, площ след промяната: 2937 кв. м;

поземлен имот с идентификатор 38279.237.507: друг вид дървопроизводителна гора, собственост на Георги Танев, площ преди промяната: 4053 кв. м, площ след промяната: 3930 кв. м;

поземлен имот с идентификатор 38279.237.508: друг вид дървопроизводителна гора, собственост на Кольо Костадинов, площ преди промяната: 5624 кв. м, площ след промяната: 5405 кв. м;

поземлен имот с идентификатор 38279.237.509: друг вид дървопроизводителна гора, собственост на Малчо Косев Стоянов, площ преди промяната: 6299 кв. м, площ след промяната: 6207 кв. м.

П. С. Крумово, ЕКАТТЕ 40018, община „Тунджа“, одобрени със Заповед № РД-18-899 от 13.12.2017 г. на изпълнителния директор на Агенцията по геодезия, картография и кадастър, състоящо се във:

1. Нанасяне на нови обекти в КККР:

поземлен имот с идентификатор 40018.17.43: площ: 3454 кв. м, за път от републиканската пътна мрежа, собственост на държавата чрез Агенция „Пътна инфраструктура“;

поземлен имот с идентификатор 40018.17.44: площ: 232 кв. м, за път от републиканската пътна мрежа, собственост на държавата чрез Агенция „Пътна инфраструктура“;

поземлен имот с идентификатор 40018.17.45: площ: 1851 кв. м, за селскостопански, горски, ведомствен път, собственост на Община „Тунджа“;

поземлен имот с идентификатор 40018.23.14: площ: 418 кв. м, за селскостопански, горски, ведомствен път, собственост на Община „Тунджа“;

поземлен имот с идентификатор 40018.72.29: площ: 655 кв. м, за местен път, собственост на Община „Тунджа“;

поземлен имот с идентификатор 40018.72.30: площ: 3299 кв. м, за селскостопански, горски, ведомствен път, собственост на Община „Тунджа“;

поземлен имот с идентификатор 40018.73.79: площ: 2736 кв. м, за път от републиканската пътна мрежа, собственост на държавата;

поземлен имот с идентификатор 40018.73.77: площ: 894 кв. м, за местен път, собственост на Община „Тунджа“;

поземлен имот с идентификатор 40018.73.78: площ: 980 кв. м, за друг поземлен имот за движение и транспорт, собственост на Община „Тунджа“.

2. Промяна в границите на съществуващи обекти в КККР:

поземлен имот с идентификатор 40018.17.41: за селскостопански, горски, ведомствен път, собственост на Община „Тунджа“, площ преди промяната: 22 409 кв. м, площ след промяната: 19 345 кв. м;

поземлен имот с идентификатор 40018.17.42: за път от републиканската пътна мрежа, собственост на държавата чрез Агенция „Пътна инфраструктура“, площ преди промяната: 9746 кв. м, площ след промяната: 22 823 кв. м;

поземлен имот с идентификатор 40018.20.1: нива, собственост на „Агромил“ – ЕООД, Румен Иванов Русев и Стана Кръстева Петрова, площ преди промяната: 14 099 кв. м, площ след промяната: 12 546 кв. м;

поземлен имот с идентификатор 40018.23.3: нива, ДПФ, площ преди промяната: 19 998 кв. м, площ след промяната: 19 676 кв. м;

поземлен имот с идентификатор 40018.23.4: нива, собственост на „Агроленд Пропъртийс“ – ЕООД, площ преди промяната: 8998 кв. м, площ след промяната: 8459 кв. м;

поземлен имот с идентификатор 40018.23.5: нива, собственост на „Агромил“ – ЕООД, площ преди промяната: 4077 кв. м, площ след промяната: 4016 кв. м;

поземлен имот с идентификатор 40018.23.6: нива, ДПФ, площ преди промяната: 14 998 кв. м, площ след промяната: 14 982 кв. м;

поземлен имот с идентификатор 40018.23.7: нива, собственост на „Омега Агро Инвест“ – ЕООД, площ преди промяната: 10 000 кв. м, площ след промяната: 9924 кв. м;

поземлен имот с идентификатор 40018.23.8: нива, собственост на Динко Димитров Желязков, площ преди промяната: 12 499 кв. м, площ след промяната: 12 376 кв. м;

поземлен имот с идентификатор 40018.23.9: нива, собственост на Стоянка Желязкова Атанасова, площ преди промяната: 12 499 кв. м, площ след промяната: 12 418 кв. м;

поземлен имот с идентификатор 40018.23.11: за селскостопански, горски, ведомствен път, собственост на Община „Тунджа“, площ преди промяната: 18 624 кв. м, площ след промяната: 8081 кв. м;

поземлен имот с идентификатор 40018.23.12: за селскостопански, горски, ведомствен път, собственост на Община „Тунджа“, площ преди промяната: 7942 кв. м, площ след промяната: 5301 кв. м;

поземлен имот с идентификатор 40018.23.13: за селскостопански, горски, ведомствен път, собственост на Община „Тунджа“, площ преди промяната: 755 кв. м, площ след промяната: 741 кв. м;

поземлен имот с идентификатор 40018.46.2: пасище, земи по чл. 19 ЗСПЗЗ, площ преди промяната: 446 170 кв. м, площ след промяната: 443 854 кв. м;

поземлен имот с идентификатор 40018.46.12: нива, собственост на Еленка Димитрова Сивова, площ преди промяната: 10 649 кв. м, площ след промяната: 9720 кв. м;

поземлен имот с идентификатор 40018.46.13: нива, собственост на Венелин Димитров Паскалов, площ преди промяната: 10 649 кв. м, площ след промяната: 10 122 кв. м;

поземлен имот с идентификатор 40018.46.14: нива, собственост на „Агроленд Пропъртийс“ – ЕООД, площ преди промяната: 6348 кв. м, площ след промяната: 6191 кв. м;

поземлен имот с идентификатор 40018.46.15: нива, собственост на „Лаки-97“ – ООД, площ преди промяната: 6347 кв. м, площ след промяната: 6235 кв. м;

поземлен имот с идентификатор 40018.46.16: нива, собственост на Васил Иванов Караилански и Стефан Борисов Йосифов, площ преди промяната: 6347 кв. м, площ след промяната: 6244 кв. м;

поземлен имот с идентификатор 40018.46.17: нива, собственост на „Агроленд Пропъртийс“ – ЕООД, площ преди промяната: 6348 кв. м, площ след промяната: 6215 кв. м;

поземлен имот с идентификатор 40018.46.34: нива, собственост на Васил Иванов Караилански и Стефан Борисов Йосифов, площ преди промяната: 11 539 кв. м, площ след промяната: 7764 кв. м;

поземлен имот с идентификатор 40018.46.35: за селскостопански, горски, ведомствен път, собственост на Община „Тунджа“, площ преди промяната: 3849 кв. м, площ след промяната: 3810 кв. м;

поземлен имот с идентификатор 40018.46.37: за селскостопански, горски, ведомствен път, собственост на Община „Тунджа“, площ преди промяната: 1352 кв. м, площ след промяната: 1343 кв. м;

поземлен имот с идентификатор 40018.46.38: за селскостопански, горски, ведомствен път, собственост на Община „Тунджа“, площ преди промяната: 7766 кв. м, площ след промяната: 3371 кв. м;

поземлен имот с идентификатор 40018.46.39: за местен път, собственост на Община „Тунджа“, площ преди промяната: 7877 кв. м, площ след промяната: 19 433 кв. м;

поземлен имот с идентификатор 40018.46.40: за селскостопански, горски, ведомствен път, собственост на Община „Тунджа“, площ преди промяната: 3966 кв. м, площ след промяната: 156 кв. м;

поземлен имот с идентификатор 40018.46.41: за път от републиканската пътна мрежа, собственост на държавата, площ преди промяната: 4460 кв. м, площ след промяната: 7709 кв. м;

поземлен имот с идентификатор 40018.71.1: нива, ДПФ, площ преди промяната: 13 497 кв. м, площ след промяната: 11 910 кв. м;

поземлен имот с идентификатор 40018.71.2: нива, собственост на „Лаки-97“ – ООД, площ преди промяната: 10 897 кв. м, площ след промяната: 10 567 кв. м;

поземлен имот с идентификатор 40018.71.3: нива, собственост на Васил Иванов Караилански и Стефан Борисов Йосифов, площ преди промяната: 7000 кв. м, площ след промяната: 6822 кв. м;

поземлен имот с идентификатор 40018.71.4: нива, собственост на „С.И.Г.“ – ООД, площ преди промяната: 9300 кв. м, площ след промяната: 9085 кв. м;

поземлен имот с идентификатор 40018.71.5: нива, собственост на Стоян Димитров Петров, площ преди промяната: 8601 кв. м, площ след промяната: 8418 кв. м;

поземлен имот с идентификатор 40018.71.7: нива, собственост на Димитър Иванов Ангелов, площ преди промяната: 17 996 кв. м, площ след промяната: 17 706 кв. м;

поземлен имот с идентификатор 40018.71.9: нива, собственост на Еленка Димитрова Сивова, площ преди промяната: 11 999 кв. м, площ след промяната: 11 491 кв. м;

поземлен имот с идентификатор 40018.71.17: нива, собственост на „Сортови семена – Вар-

дим“ – ЕАД, площ преди промяната: 30 997 кв. м, площ след промяната: 30 372 кв. м;

поземлен имот с идентификатор 40018.71.18: нива, собственост на „Стоянови Груп“ – ООД, и Куньо Гочев Иванов, площ преди промяната: 27 588 кв. м, площ след промяната: 26 588 кв. м;

поземлен имот с идентификатор 40018.71.19: нива, собственост на Васил Иванов Караилански и Стефан Борисов Йосифов, площ преди промяната: 28 296 кв. м, площ след промяната: 27 709 кв. м;

поземлен имот с идентификатор 40018.71.20: нива, собственост на Румен Иванов Русев, площ преди промяната: 19 696 кв. м, площ след промяната: 19 199 кв. м;

поземлен имот с идентификатор 40018.71.21: нива, собственост на „Агроленд Пропъртийс“ – ЕООД, площ преди промяната: 13 999 кв. м, площ след промяната: 13 616 кв. м;

поземлен имот с идентификатор 40018.71.25: нива, собственост на „Лаки-97“ – ООД, площ преди промяната: 5249 кв. м, площ след промяната: 5098 кв. м;

поземлен имот с идентификатор 40018.71.26: нива, собственост на „Агроленд Пропъртийс“ – ЕООД, площ преди промяната: 5249 кв. м, площ след промяната: 5096 кв. м;

поземлен имот с идентификатор 40018.71.29: нива, собственост на Анка Тодорова Чифудова, площ преди промяната: 11 574 кв. м, площ след промяната: 11 162 кв. м;

поземлен имот с идентификатор 40018.71.35: нива, собственост на „Бора“ – ООД, площ преди промяната: 4599 кв. м, площ след промяната: 4346 кв. м;

поземлен имот с идентификатор 40018.71.36: нива, собственост на „Ставен“ – АД, площ преди промяната: 3208 кв. м, площ след промяната: 3029 кв. м;

поземлен имот с идентификатор 40018.71.37: нива, собственост на „Сортови семена – Вардим“ – ЕАД, площ преди промяната: 4099 кв. м, площ след промяната: 3867 кв. м;

поземлен имот с идентификатор 40018.71.45: нива, собственост на Димитър Иванов Ангелов, площ преди промяната: 11 300 кв. м, площ след промяната: 10 946 кв. м;

поземлен имот с идентификатор 40018.71.51: нива, собственост на Димитър Михайлов Манев, площ преди промяната: 11 576 кв. м, площ след промяната: 11 153 кв. м;

поземлен имот с идентификатор 40018.71.54: за път от републиканската пътна мрежа, собственост на държавата, площ преди промяната: 11 550 кв. м, площ след промяната: 27 221 кв. м;

поземлен имот с идентификатор 40018.71.55: за друг поземлен имот за движение и транспорт, собственост на държавата, площ преди промяната: 1446 кв. м, площ след промяната: 1262 кв. м;

поземлен имот с идентификатор 40018.72.12: нива, собственост на „Омега Агро Инвест“ – ЕООД, и Добри П. Стоянов и Стоян П. Стоянов, площ преди промяната: 11 599 кв. м, площ след промяната: 11 462 кв. м;

поземлен имот с идентификатор 40018.73.73: за местен път, собственост на Община „Тунджа“,

площ преди промяната: 8671 кв. м, площ след промяната: 13 354 кв. м;

поземлен имот с идентификатор 40018.73.75: за друг поземлен имот за движение и транспорт, собственост на Община „Тунджа“, площ преди промяната: 4938 кв. м, площ след промяната: 361 кв. м;

поземлен имот с идентификатор 40018.73.76: за друг поземлен имот за движение и транспорт, собственост на Община „Тунджа“, площ преди промяната: 2483 кв. м, площ след промяната: 599 кв. м;

поземлен имот с идентификатор 40018.77.12: за селскостопански, горски, ведомствен път, собственост на Община „Тунджа“, площ преди промяната: 2909 кв. м, площ след промяната: 2813 кв. м.

3. Заличени обекти от КККР:

поземлен имот с идентификатор 40018.46.42: площ: 497 кв. м, за друг поземлен имот за движение и транспорт, собственост на държавата;

поземлен имот с идентификатор 40018.71.53: площ: 11 502 кв. м, за друг поземлен имот за движение и транспорт, собственост на държавата.

Заповедта да се съобщи по реда на чл. 35, ал. 3 ЗКИР на заинтересованите лица.

Съгласно чл. 53б, ал. 8 ЗКИР заповедта подлежи на обжалване в 30-дневен срок от обнародването ѝ в „Държавен вестник“ по реда на Административнопроцесуалния кодекс пред административния съд по местонахождение на имотите.

Изпълнителен директор:

В. Коритарова

4463

ЗАПОВЕД № КД-14-53 от 1 юли 2021 г.

На основание чл. 53б, ал. 5, т. 2 ЗКИР и във връзка със заявления вх. № 09-43886-19.03.2020 г., вх. № 09-43725-19.03.2020 г. и вх. № 09-43464-19.03.2020 г. от СГКК – Сливен, и приложените към тях документи и материали, определени по чл. 58 и 75 от Наредба № РД-02-20-5 от 15.12.2016 г. на МРРБ за съдържанието, създаването и поддържането на кадастралната карта и кадастралните регистри, и за отстраняване на явна фактическа грешка одобрявам изменението в кадастралната карта и кадастралните регистри (КККР) на:

I. С. Любенец, ЕКАТТЕ 44505, община Нова Загора, одобрени със Заповед № РД-18-1500 от 16.08.2018 г. на изпълнителния директор на Агенцията по геодезия, картография и кадастр, състоящо се във:

1. Нанасяне на нови обекти в КККР:

поземлен имот с идентификатор 44505.37.329: площ: 2399 кв. м, за селскостопански, горски, ведомствен път, собственост на Община Нова Загора;

поземлен имот с идентификатор 44505.37.330: площ: 3663 кв. м, за селскостопански, горски, ведомствен път, собственост на Община Нова Загора.

2. Промяна в границите на съществуващи обекти в КККР:

поземлен имот с идентификатор 44505.35.97: пасище, собственост на Община Нова Загора, площ преди промяната: 44 298 кв. м, площ след промяната: 43 711 кв. м;

поземлен имот с идентификатор 44505.36.30: нива, собственост на Данка Гочева Касабова, площ преди промяната: 19 251 кв. м, площ след промяната: 18 831 кв. м;

поземлен имот с идентификатор 44505.36.203: за местен път, собственост на Община Нова Загора, площ преди промяната: 5764 кв. м, площ след промяната: 7274 кв. м;

поземлен имот с идентификатор 44505.37.84: неизползвана ливада, земи по чл. 19 ЗСПЗЗ, площ преди промяната: 9452 кв. м, площ след промяната: 9103 кв. м;

поземлен имот с идентификатор 44505.37.87: отводнителен канал, собственост на Община Нова Загора, площ преди промяната: 346 кв. м, площ след промяната: 334 кв. м;

поземлен имот с идентификатор 44505.37.90: пасище, собственост на Община Нова Загора, площ преди промяната: 8790 кв. м, площ след промяната: 8783 кв. м;

поземлен имот с идентификатор 44505.37.98: пасище, собственост на Община Нова Загора, площ преди промяната: 204 кв. м, площ след промяната: 64 кв. м;

поземлен имот с идентификатор 44505.37.156: за селскостопански, горски, ведомствен път, собственост на Община Нова Загора, площ преди промяната: 10 500 кв. м, площ след промяната: 10 361 кв. м;

поземлен имот с идентификатор 44505.37.281: за линии на релсов транспорт, собственост на държавата, чрез „НК „Железопътна инфраструктура“, площ преди промяната: 73 353 кв. м, площ след промяната: 74 680 кв. м;

поземлен имот с идентификатор 44505.37.325: за селскостопански, горски, ведомствен път, собственост на Община Нова Загора, площ преди промяната: 2521 кв. м, площ след промяната: 2468 кв. м;

поземлен имот с идентификатор 44505.37.327: пасище, собственост на Община Нова Загора, площ преди промяната: 1599 кв. м, площ след промяната: 1507 кв. м;

поземлен имот с идентификатор 44505.40.33: неизползвана ливада, собственост на Иван Иванов Енев, площ преди промяната: 6315 кв. м, площ след промяната: 6221 кв. м;

поземлен имот с идентификатор 44505.43.71: за селскостопански, горски, ведомствен път, собственост на Община Нова Загора, площ преди промяната: 5731 кв. м, площ след промяната: 5402 кв. м;

поземлен имот с идентификатор 44505.44.24: нива, собственост на Иван Иванов Енев, площ преди промяната: 4955 кв. м, площ след промяната: 4769 кв. м;

поземлен имот с идентификатор 44505.44.25: нива, собственост на Диньо Минчев Димитров, площ преди промяната: 4995 кв. м, площ след промяната: 4896 кв. м;

поземлен имот с идентификатор 44505.44.27: нива, собственост на Янка Димитрова Захариева,

площ преди промяната: 5567 кв. м, площ след промяната: 5536 кв. м;

поземлен имот с идентификатор 44505.44.28: нива, собственост на Рушина Златева Иванова, площ преди промяната: 12 998 кв. м, площ след промяната: 12 953 кв. м;

поземлен имот с идентификатор 44505.44.29: нива, собственост на Красимир Сотиров Георгиев, площ преди промяната: 12 998 кв. м, площ след промяната: 12 941 кв. м;

поземлен имот с идентификатор 44505.44.32: нива, собственост на Драган Михайлов Драганов, площ преди промяната: 16 198 кв. м, площ след промяната: 16 158 кв. м;

поземлен имот с идентификатор 44505.44.33: нива, собственост на Койна Господинова Златарова, площ преди промяната: 21 698 кв. м, площ след промяната: 21 387 кв. м;

поземлен имот с идентификатор 44505.44.62: нива, собственост на Диана Иванова Йорданова, площ преди промяната: 4499 кв. м, площ след промяната: 4449 кв. м;

поземлен имот с идентификатор 44505.44.66: нива, собственост на Екатерина Тодорова Пенева, Милена Желязкова Пенева и Елисавета Желязкова Керемедчиева, площ преди промяната: 3559 кв. м, площ след промяната: 3509 кв. м;

поземлен имот с идентификатор 44505.44.73: нива, собственост на Тонка Ралева Митева, площ преди промяната: 11 299 кв. м, площ след промяната: 11 270 кв. м;

поземлен имот с идентификатор 44505.44.74: нива, собственост на ЕТ „Кремък – Митко Йорданов“, площ преди промяната: 11 299 кв. м, площ след промяната: 11 263 кв. м;

поземлен имот с идентификатор 44505.44.171: за селскостопански, горски, ведомствен път, собственост на Община Нова Загора, площ преди промяната: 3438 кв. м, площ след промяната: 1013 кв. м;

поземлен имот с идентификатор 44505.44.204: за местен път, собственост на Община Нова Загора, площ преди промяната: 12 040 кв. м, площ след промяната: 18 667 кв. м;

поземлен имот с идентификатор 44505.45.1: нива, собственост на Петър Стоянов Петров и Радостина Петрова Янева, площ преди промяната: 19 998 кв. м, площ след промяната: 19 827 кв. м;

поземлен имот с идентификатор 44505.45.37: нива, собственост на Васил Михайлов Бинев, площ преди промяната: 13 483 кв. м, площ след промяната: 13 320 кв. м;

поземлен имот с идентификатор 44505.45.215: за археологически паметник на културата, собственост на Министерството на културата, площ преди промяната: 699 кв. м, площ след промяната: 608 кв. м;

поземлен имот с идентификатор 44505.45.218: за селскостопански, горски, ведомствен път, собственост на Община Нова Загора, площ преди промяната: 4179 кв. м, площ след промяната: 2907 кв. м;

поземлен имот с идентификатор 44505.45.227: за селскостопански, горски, ведомствен път, собственост на Община Нова Загора, площ преди промяната: 4112 кв. м, площ след промяната: 4041 кв. м;

поземлен имот с идентификатор 44505.46.1: неизползвана ливада, земи по чл. 19 ЗСПЗЗ, площ преди промяната: 8298 кв. м, площ след промяната: 8134 кв. м;

поземлен имот с идентификатор 44505.47.1: неизползвана ливада, собственост на Кметство с. Любенец, площ преди промяната: 1321 кв. м, площ след промяната: 839 кв. м;

поземлен имот с идентификатор 44505.48.5: нива, собственост на Данка Гочева Касабова, площ преди промяната: 29 497 кв. м, площ след промяната: 29 330 кв. м;

поземлен имот с идентификатор 44505.48.11: нива, собственост на Каля Демирева Косева, площ преди промяната: 11 794 кв. м, площ след промяната: 11 619 кв. м;

поземлен имот с идентификатор 44505.48.12: нива, собственост на Стойка Демирева Ганева, площ преди промяната: 11 794 кв. м, площ след промяната: 11 737 кв. м;

поземлен имот с идентификатор 44505.48.199: за селскостопански, горски, ведомствен път, собственост на Община Нова Загора, площ преди промяната: 2834 кв. м, площ след промяната: 2828 кв. м;

поземлен имот с идентификатор 44505.48.200: за археологически паметник на културата, собственост на Министерството на културата, площ преди промяната: 992 кв. м, площ след промяната: 918 кв. м;

поземлен имот с идентификатор 44505.48.309: за селскостопански, горски, ведомствен път, собственост на Община Нова Загора, площ преди промяната: 2060 кв. м, площ след промяната: 2049 кв. м;

поземлен имот с идентификатор 44505.49.309: за селскостопански, горски, ведомствен път, собственост на Община Нова Загора, площ преди промяната: 4460 кв. м, площ след промяната: 4099 кв. м;

поземлен имот с идентификатор 44505.64.230: за селскостопански, горски, ведомствен път, собственост на Община Нова Загора, площ преди промяната: 3948 кв. м, площ след промяната: 3937 кв. м;

поземлен имот с идентификатор 44505.65.6: нива, собственост на Диньо Минчев Димитров, площ преди промяната: 2551 кв. м, площ след промяната: 2445 кв. м;

поземлен имот с идентификатор 44505.65.7: нива, собственост на Дона Атанасова Господинова, площ преди промяната: 1341 кв. м, площ след промяната: 1114 кв. м;

поземлен имот с идентификатор 44505.65.9: нива, собственост на Димитър Иванов Попов, площ преди промяната: 3091 кв. м, площ след промяната: 2737 кв. м;

поземлен имот с идентификатор 44505.65.10: нива, собственост на „Ромфарм Компани“ – ООД, площ преди промяната: 18 240 кв. м, площ след промяната: 17 148 кв. м;

поземлен имот с идентификатор 44505.65.18: нива, собственост на Данка Драгоева Стефанова, площ преди промяната: 3483 кв. м, площ след промяната: 3421 кв. м;

поземлен имот с идентификатор 44505.65.19: нива, собственост на Петър Драгоев Пашов,

площ преди промяната: 3483 кв. м, площ след промяната: 3288 кв. м;

поземлен имот с идентификатор 44505.65.228: за местен път, собственост на Община Нова Загора, площ преди промяната: 7374 кв. м, площ след промяната: 10 298 кв. м;

поземлен имот с идентификатор 44505.66.1: нива, собственост на Община Нова Загора, площ преди промяната: 453 кв. м, площ след промяната: 341 кв. м;

поземлен имот с идентификатор 44505.66.2: нива, собственост на Дона Атанасова Господинова, площ преди промяната: 6544 кв. м, площ след промяната: 6122 кв. м;

поземлен имот с идентификатор 44505.66.3: нива, собственост на Община Нова Загора, площ преди промяната: 152 кв. м, площ след промяната: 79 кв. м;

поземлен имот с идентификатор 44505.66.4: нива, собственост на Димитър Иванов Попов, площ преди промяната: 10 698 кв. м, площ след промяната: 10 569 кв. м;

поземлен имот с идентификатор 44505.66.5: нива, собственост на Диньо Минчев Димитров, площ преди промяната: 4048 кв. м, площ след промяната: 3935 кв. м;

поземлен имот с идентификатор 44505.66.6: нива, собственост на Диньо Минчев Димитров, площ преди промяната: 4044 кв. м, площ след промяната: 3893 кв. м;

поземлен имот с идентификатор 44505.66.189: за селскостопански, горски, ведомствен път, собственост на Община Нова Загора, площ преди промяната: 4022 кв. м, площ след промяната: 3674 кв. м;

поземлен имот с идентификатор 44505.66.277: за селскостопански, горски, ведомствен път, собственост на Община Нова Загора, площ преди промяната: 87 кв. м, площ след промяната: 84 кв. м;

поземлен имот с идентификатор 44505.67.190: водно течение, река, собственост на държавата – МОСВ, площ преди промяната: 4086 кв. м, площ след промяната: 4056 кв. м.

3. Заличени обекти от КККР:

поземлен имот с идентификатор 44505.37.205: площ: 6173 кв. м, за селскостопански, горски, ведомствен път, собственост на Община Нова Загора.

II. С. Любенова махала, ЕКАТТЕ 44522, община Нова Загора, одобрени със Заповед № РД-18-1513 от 16.08.2018 г. на изпълнителния директор на Агенцията по геодезия, картография и кадастър, състоящо се във:

1. Нанасяне на нови обекти в КККР:

поземлен имот с идентификатор 44522.17.295: площ: 1845 кв. м, за селскостопански, горски, ведомствен път, собственост на Община Нова Загора;

поземлен имот с идентификатор 44522.17.296: площ: 44 кв. м, за селскостопански, горски, ведомствен път, собственост на Община Нова Загора;

поземлен имот с идентификатор 44522.17.297: площ: 4307 кв. м, за селскостопански, горски, ведомствен път, собственост на Община Нова Загора.

2. Промяна в границите на съществуващи обекти в КККР:

поземлен имот с идентификатор 44522.17.1: ливада, собственост на Кметство с. Любенова махала, площ преди промяната: 44 666 кв. м, площ след промяната: 43 687 кв. м;

поземлен имот с идентификатор 44522.17.3: ливада, собственост на Кметство с. Любенова махала, площ преди промяната: 54 316 кв. м, площ след промяната: 47 512 кв. м;

поземлен имот с идентификатор 44522.17.34: за вилна сграда, ДПФ, площ преди промяната: 963 кв. м, площ след промяната: 942 кв. м;

поземлен имот с идентификатор 44522.17.294: за местен път, собственост на Община Нова Загора, площ преди промяната: 140 кв. м, площ след промяната: 376 кв. м;

поземлен имот с идентификатор 44522.19.4: за линии на релсов транспорт, собственост на ДП „Национална компания „Железопътна инфраструктура“, площ преди промяната: 103 462 кв. м, площ след промяната: 115 057 кв. м;

поземлен имот с идентификатор 44522.19.5: пасище, собственост на държавата чрез Министерството на земеделието, храните и горите, площ преди промяната: 15 266 кв. м, площ след промяната: 15 175 кв. м;

поземлен имот с идентификатор 44522.29.2: ливада, собственост на Кметство с. Любенова махала, площ преди промяната: 4934 кв. м, площ след промяната: 4442 кв. м;

поземлен имот с идентификатор 44522.29.21: ливада, собственост на Кметство с. Любенова махала, площ преди промяната: 5259 кв. м, площ след промяната: 4906 кв. м;

поземлен имот с идентификатор 44522.29.22: за селскостопански, горски, ведомствен път, собственост на Община Нова Загора, площ преди промяната: 3234 кв. м, площ след промяната: 3189 кв. м;

поземлен имот с идентификатор 44522.47.33: за селскостопански, горски, ведомствен път, собственост на Община Нова Загора, площ преди промяната: 4645 кв. м, площ след промяната: 4180 кв. м;

поземлен имот с идентификатор 44522.61.1: пасище, собственост на Кметство с. Любенова махала, площ преди промяната: 12 353 кв. м, площ след промяната: 12 099 кв. м;

поземлен имот с идентификатор 44522.61.2: пасище, собственост на Кметство с. Любенова махала, площ преди промяната: 13 027 кв. м, площ след промяната: 12 736 кв. м;

поземлен имот с идентификатор 44522.61.295: за местен път, собственост на Община Нова Загора, площ преди промяната: 1670 кв. м, площ след промяната: 2390 кв. м;

поземлен имот с идентификатор 44522.62.384: водно течение, река, собственост на МЗХ – ХМС, площ преди промяната: 148 682 кв. м, площ след промяната: 148 476 кв. м.

3. Заличени обекти от КККР:

поземлен имот с идентификатор 44522.17.37: площ: 8746 кв. м, за селскостопански, горски, ведомствен път, собственост на Община Нова Загора.

III. С. Пет могили, ЕКАТТЕ 56068, община Нова Загора, одобрени със Заповед № РД-18-1503 от 16.08.2018 г. на изпълнителния директор на Агенцията по геодезия, картография и кадастър, състоящо се във:

1. Нанасяне на нови обекти в КККР:

поземлен имот с идентификатор 56068.32.601: площ: 15 624 кв. м, за друг вид водно течение, водна площ, съоръжение, собственост на Държавно предприятие „Управление и стопанисване на язовири“;

поземлен имот с идентификатор 56068.32.602: площ: 223 кв. м, поземлен имот с недефиниран начин на трайно ползване, собственост на Държавно предприятие „Управление и стопанисване на язовири“;

поземлен имот с идентификатор 56068.23.429: площ: 9337 кв. м, за друг вид водно течение, водна площ, съоръжение, собственост на Община Нова Загора;

поземлен имот с идентификатор 56068.20.108: площ: 3836 кв. м, пасище, собственост на Община Нова Загора;

поземлен имот с идентификатор 56068.20.109: площ: 22 738 кв. м, язовир, собственост на Община Нова Загора;

поземлен имот с идентификатор 56068.20.110: площ: 308 кв. м, за друг вид водно течение, водна площ, съоръжение, собственост на Община Нова Загора;

поземлен имот с идентификатор 56068.20.111: площ: 5658 кв. м, пасище, собственост на Община Нова Загора;

поземлен имот с идентификатор 56068.16.89: площ: 4577 кв. м, за друг вид водно течение, водна площ, съоръжение, собственост на Община Нова Загора;

поземлен имот с идентификатор 56068.16.90: площ: 1146 кв. м, за друг вид водно течение, водна площ, съоръжение, собственост на Община Нова Загора;

поземлен имот с идентификатор 56068.23.427: площ: 4763 кв. м, нива, собственост на Георги Славов Йоргов и Снежана Ганчева Йоргова;

поземлен имот с идентификатор 56068.23.428: площ: 2429 кв. м, нива, собственост на Георги Славов Йоргов и Снежана Ганчева Йоргова;

сграда с идентификатор 56068.23.3.1: площ: 417 кв. м, селскостопанска сграда, няма данни за собственост;

сграда с идентификатор 56068.23.3.2: площ: 222 кв. м, селскостопанска сграда, няма данни за собственост.

2. Промяна в границите на съществуващи обекти в КККР:

поземлен имот с идентификатор 56068.32.424: насип, насипище, собственост на ТЕЦ „Марица-изток“, площ преди промяната: 151 672 кв. м, площ след промяната: 144 588 кв. м;

поземлен имот с идентификатор 56068.23.115: пасище, собственост на Община Нова Загора, площ преди промяната: 14 306 кв. м, площ след промяната: 8272 кв. м;

поземлен имот с идентификатор 56068.23.116: дере, собственост на Община Нова Загора, площ преди промяната: 10 155 кв. м, площ след промяната: 9541 кв. м;

поземлен имот с идентификатор 56068.23.118: пасище, собственост на Община Нова Загора, площ преди промяната: 30 955 кв. м, площ след промяната: 28 266 кв. м;

поземлен имот с идентификатор 56068.20.47: мочурище, собственост на Община Нова Загора, площ преди промяната: 17 906 кв. м, площ след промяната: 7070 кв. м;

поземлен имот с идентификатор 56068.20.48: пасище, собственост на Община Нова Загора, площ преди промяната: 81 813 кв. м, площ след промяната: 76 782 кв. м;

поземлен имот с идентификатор 56068.13.63: за селскостопански, горски, ведомствен път, собственост на Община Нова Загора, площ преди промяната: 4738 кв. м, площ след промяната: 4689 кв. м;

поземлен имот с идентификатор 56068.16.72: пасище, собственост на Община Нова Загора, площ преди промяната: 44 386 кв. м, площ след промяната: 41 472 кв. м;

поземлен имот с идентификатор 56068.16.74: дере, собственост на Община Нова Загора, площ преди промяната: 10 872 кв. м, площ след промяната: 10 489 кв. м;

поземлен имот с идентификатор 56068.16.88: пасище, собственост на Община Нова Загора, площ преди промяната: 81 573 кв. м, площ след промяната: 79 196 кв. м;

поземлен имот с идентификатор 56068.23.2: за животновъдна ферма, собственост на ДПФ – МЗГ, площ: 1597 кв. м;

поземлен имот с идентификатор 56068.23.3: за животновъдна ферма, собственост на Георги Славов Йоргов и Снежана Ганчева Йоргова, площ: 1647 кв. м;

поземлен имот с идентификатор 56068.23.4: за животновъдна ферма, собственост на Светослав Желев Стойков, Десислав Пенев Куртев, Жельо Стойков Желев и Калинка Георгиева Желева, площ: 1588 кв. м;

поземлен имот с идентификатор 56068.23.5: за животновъдна ферма, собственост на Бойо Господинов Георгиев, площ: 1227 кв. м;

поземлен имот с идентификатор 56068.23.7: за животновъдна ферма, собственост на ДПФ – МЗГ, площ преди промяната: 20 568 кв. м, площ след промяната: 20 380 кв. м;

поземлен имот с идентификатор 56068.23.121: за селскостопански, горски, ведомствен път, собственост на Община Нова Загора, площ преди промяната: 306 кв. м, площ след промяната: 1673 кв. м;

сграда с идентификатор 56068.23.2.1: селскостопанска сграда, собственост на Атанас Господинов Атанасов, площ: 391 кв. м;

сграда с идентификатор 56068.23.4.1: селскостопанска сграда, собственост на Десислав Пенев Куртев, площ: 99 кв. м;

сграда с идентификатор 56068.23.4.2: селскостопанска сграда, собственост на Жельо Стойков Желев и Калинка Георгиева Желева, площ: 99 кв. м;

сграда с идентификатор 56068.23.4.3: селскостопанска сграда, собственост на Светослав Желев Стойков, площ: 99 кв. м;

сграда с идентификатор 56068.23.4.4: селскостопанска сграда, собственост на Десислав Пенев Куртев, площ: 99 кв. м.

3. Заличени обекти от КККР:

поземлен имот с идентификатор 56068.32.161: площ: 7975 кв. м, язовир, собственост на Държавно предприятие „Управление и стопанисване на язовири“;

поземлен имот с идентификатор 56068.32.163: площ: 789 кв. м, язовир, собственост на Държавно предприятие „Управление и стопанисване на язовири“;

поземлен имот с идентификатор 56068.20.46: площ: 16 674 кв. м, пасище, собственост на Община Нова Загора;

поземлен имот с идентификатор 56068.23.6: площ: 8369 кв. м, нива, собственост на Георги Славов Йоргов и Снежана Ганчева Йоргова.

Заповедта да се съобщи по реда на чл. 35, ал. 3 ЗКИР на заинтересованите лица.

Съгласно чл. 53б, ал. 8 ЗКИР заповедта подлежи на обжалване в 30-дневен срок от обнародването ѝ в „Държавен вестник“ по реда на Административнопроцесуалния кодекс пред административния съд по местонахождение на имотите.

Изпълнителен директор:
В. Коритарова

4464

ЗАПОВЕД № КД-14-54
от 1 юли 2021 г.

На основание чл. 53б, ал. 5, т. 2 ЗКИР и във връзка със заявления вх. № 09-144717-2.12.2020 г., вх. № 09-144714-2.12.2020 г., вх. № 09-144735-2.12.2020 г., вх. № 09-144734-2.12.2020 г., вх. № 09-144724-2.12.2020 г., вх. № 09-144729-2.12.2020 г., вх. № 09-144738-2.12.2020 г., вх. № 09-144744-2.12.2020 г., вх. № 09-144748-2.12.2020 г., вх. № 09-144750-2.12.2020 г., вх. № 09-144875-2.12.2020 г. и вх. № 09-144871-2.12.2020 г. от СГКК – Ямбол, и приложените към тях документи и материали, определени по чл. 58 и 75 от Наредба № РД-02-20-5 от 15.12.2016 г. на МРРБ за съдържанието, създаването и поддържането на кадастралната карта и кадастралните регистри, и за отстраняване на явна фактическа грешка одобрявам изменението в кадастралната карта и кадастралните регистри (КККР) на:

I. С. Маломир, ЕКАТТЕ 46783, община „Тунджа“, одобрени със заповеди № РД-18-313 от 8.09.2017 г. на изпълнителния директор на Агенцията по геодезия, картография и кадастър и № 18-3019-16.04.2018 г. на началника на СГКК – Ямбол, състоящо се във:

1. Нанасяне на нови обекти в КККР:

поземлен имот с идентификатор 46783.14.1004: площ: 4683 кв. м, за линии на релсов транспорт, собственост на държавата чрез ДП „Национална компания „Железопътна инфраструктура“;

поземлен имот с идентификатор 46783.14.1005: площ: 2888 кв. м, за линии на релсов транспорт, собственост на държавата чрез ДП „Национална компания „Железопътна инфраструктура“;

промяната: 5241 кв. м, площ след промяната: 6763 кв. м;

поземлен имот с идентификатор 46783.14.752: за линии на релсов транспорт, собственост на държавата чрез ДП „Национална компания „Железопътна инфраструктура“, площ преди промяната: 32 334 кв. м, площ след промяната: 10 179 кв. м;

поземлен имот с идентификатор 46783.14.793: за местен път, собственост на Община „Тунджа“, площ преди промяната: 53 512 кв. м, площ след промяната: 50 540 кв. м;

поземлен имот с идентификатор 46783.14.999: за линии на релсов транспорт, собственост на държавата чрез ДП „Национална компания „Железопътна инфраструктура“, площ преди промяната: 22 566 кв. м, площ след промяната: 43 376 кв. м;

поземлен имот с идентификатор 46783.16.127: за местен път, собственост на Община „Тунджа“, площ преди промяната: 17 935 кв. м, площ след промяната: 17 252 кв. м;

поземлен имот с идентификатор 46783.16.128: за селскостопански, горски, ведомствен път, собственост на Община „Тунджа“, площ преди промяната: 2682 кв. м, площ след промяната: 2637 кв. м;

поземлен имот с идентификатор 46783.16.133: пасище, земи по чл. 19 ЗСПЗЗ, площ преди промяната: 246 620 кв. м, площ след промяната: 245 758 кв. м;

поземлен имот с идентификатор 46783.16.135: за селскостопански, горски, ведомствен път, собственост на Община „Тунджа“, площ преди промяната: 8716 кв. м, площ след промяната: 8642 кв. м;

поземлен имот с идентификатор 46783.16.404: за селскостопански, горски, ведомствен път, собственост на Община „Тунджа“, площ преди промяната: 13 710 кв. м, площ след промяната: 13 466 кв. м;

поземлен имот с идентификатор 46783.16.611: пасище, земи по чл. 19 ЗСПЗЗ, площ преди промяната: 21 583 кв. м, площ след промяната: 21 095 кв. м;

поземлен имот с идентификатор 46783.19.10: нива, собственост на Рада Димова Русева, площ преди промяната: 9998 кв. м, площ след промяната: 9984 кв. м;

поземлен имот с идентификатор 46783.19.23: нива, собственост на „Агроленд Пропъртийс“ – ЕООД, площ преди промяната: 8886 кв. м, площ след промяната: 8881 кв. м;

поземлен имот с идентификатор 46783.19.34: пасище, земи по чл. 19 ЗСПЗЗ, площ преди промяната: 15 183 кв. м, площ след промяната: 13 716 кв. м;

поземлен имот с идентификатор 46783.19.52: за селскостопански, горски, ведомствен път, собственост на Община „Тунджа“, площ преди промяната: 2177 кв. м, площ след промяната: 2103 кв. м;

поземлен имот с идентификатор 46783.19.57: за селскостопански, горски, ведомствен път, собственост на Община „Тунджа“, площ преди промяната: 6711 кв. м, площ след промяната: 2974 кв. м;

поземлен имот с идентификатор 46783.19.121: напоителен канал, собственост на Община „Тунджа“, площ преди промяната: 786 кв. м, площ след промяната: 769 кв. м;

поземлен имот с идентификатор 46783.22.34: пасище, собственост на земи по чл. 19 ЗСПЗЗ стопанисвани от Община „Тунджа“, площ преди промяната: 5981 кв. м, площ след промяната: 4763 кв. м;

поземлен имот с идентификатор 46783.22.53: за селскостопански, горски, ведомствен път, собственост на Община „Тунджа“, площ преди промяната: 9828 кв. м, площ след промяната: 9802 кв. м;

поземлен имот с идентификатор 46783.22.122: напоителен канал, собственост на Община „Тунджа“, площ преди промяната: 8986 кв. м, площ след промяната: 8961 кв. м;

поземлен имот с идентификатор 46783.23.63: за селскостопански, горски, ведомствен път, собственост на Община „Тунджа“, площ преди промяната: 2242 кв. м, площ след промяната: 2220 кв. м;

поземлен имот с идентификатор 46783.23.76: пасище, земи по чл. 19 ЗСПЗЗ, площ преди промяната: 28 329 кв. м, площ след промяната: 19 100 кв. м;

поземлен имот с идентификатор 46783.24.85: за селскостопански, горски, ведомствен път, собственост на Община „Тунджа“, площ преди промяната: 12 812 кв. м, площ след промяната: 12 715 кв. м;

поземлен имот с идентификатор 46783.27.59: нива, собственост на Руса Йорданова Пехливанова, площ преди промяната: 8199 кв. м, площ след промяната: 7872 кв. м;

поземлен имот с идентификатор 46783.27.85: за селскостопански, горски, ведомствен път, собственост на Община „Тунджа“, площ преди промяната: 2528 кв. м, площ след промяната: 446 кв. м;

поземлен имот с идентификатор 46783.27.108: за селскостопански, горски, ведомствен път, собственост на Община „Тунджа“, площ преди промяната: 3182 кв. м, площ след промяната: 3167 кв. м;

поземлен имот с идентификатор 46783.28.64: пасище, земи по чл. 19 ЗСПЗЗ, площ преди промяната: 12 316 кв. м, площ след промяната: 1268 кв. м;

поземлен имот с идентификатор 46783.28.101: за местен път, собственост на Община „Тунджа“, площ преди промяната: 14 108 кв. м, площ след промяната: 19 980 кв. м;

поземлен имот с идентификатор 46783.28.184: пасище, земи по чл. 19 ЗСПЗЗ, площ преди промяната: 5598 кв. м, площ след промяната: 1084 кв. м;

поземлен имот с идентификатор 46783.29.6: нива, земи по чл. 19 ЗСПЗЗ, площ преди промяната: 2689 кв. м, площ след промяната: 2053 кв. м;

поземлен имот с идентификатор 46783.30.408: за селскостопански, горски, ведомствен път, собственост на Община „Тунджа“, площ преди промяната: 14 011 кв. м, площ след промяната: 13 955 кв. м;

поземлен имот с идентификатор 46783.33.406: за селскостопански, горски, ведомствен път, собственост на Община „Тунджа“, площ преди промяната: 4067 кв. м, площ след промяната: 4027 кв. м;

поземлен имот с идентификатор 46783.33.542: за селскостопански, горски, ведомствен път, собственост на Община „Тунджа“, площ преди промяната: 1490 кв. м, площ след промяната: 1483 кв. м;

поземлен имот с идентификатор 46783.34.405: за селскостопански, горски, ведомствен път, собственост на Община „Тунджа“, площ преди промяната: 13 105 кв. м, площ след промяната: 10 192 кв. м;

поземлен имот с идентификатор 46783.35.546: за друг вид застрояване, собственост на Община „Тунджа“, площ преди промяната: 28 802 кв. м, площ след промяната: 28 647 кв. м;

поземлен имот с идентификатор 46783.56.194: за селскостопански, горски, ведомствен път, собственост на Община „Тунджа“, площ преди промяната: 12 569 кв. м, площ след промяната: 5603 кв. м;

поземлен имот с идентификатор 46783.105.120: за местен път, собственост на Община „Тунджа“, площ преди промяната: 34 362 кв. м, площ след промяната: 32 510 кв. м;

поземлен имот с идентификатор 46783.80.329: за местен път, собственост на Община „Тунджа“, площ преди промяната: 8403 кв. м, площ след промяната: 7101 кв. м;

поземлен имот с идентификатор 46783.80.634: пасище, земи по чл. 19 ЗСПЗЗ, площ преди промяната: 61 829 кв. м, площ след промяната: 58 535 кв. м;

поземлен имот с идентификатор 46783.66.9: нива, собственост на Косьо Иванов Косев, площ преди промяната: 1000 кв. м, площ след промяната: 826 кв. м;

поземлен имот с идентификатор 46783.66.10: нива, собственост на Иван Михов Иванов, площ преди промяната: 4299 кв. м, площ след промяната: 3909 кв. м;

поземлен имот с идентификатор 46783.66.11: нива, собственост на Йордан Христов Петров, площ преди промяната: 2999 кв. м, площ след промяната: 2745 кв. м;

поземлен имот с идентификатор 46783.66.178: за селскостопански, горски, ведомствен път, собственост на Община „Тунджа“, площ преди промяната: 4008 кв. м, площ след промяната: 3989 кв. м;

поземлен имот с идентификатор 46783.67.224: за селскостопански, горски, ведомствен път, собственост на Община „Тунджа“, площ преди промяната: 3314 кв. м, площ след промяната: 3051 кв. м;

поземлен имот с идентификатор 46783.68.227: за селскостопански, горски, ведомствен път, собственост на Община „Тунджа“, площ преди промяната: 6058 кв. м, площ след промяната: 3612 кв. м;

поземлен имот с идентификатор 46783.68.269: депо за битови отпадъци (сметище), собственост на Община „Тунджа“, площ преди промяната: 15 760 кв. м, площ след промяната: 15 097 кв. м;

поземлен имот с идентификатор 46783.70.480: даре, собственост на Община „Тунджа“, площ

преди промяната: 19 886 кв. м, площ след промяната: 19 617 кв. м;

поземлен имот с идентификатор 46783.70.661: пасище, собственост на Йордан Димитров Мартинов, площ преди промяната: 17 003 кв. м, площ след промяната: 16 806 кв. м;

поземлен имот с идентификатор 46783.83.321: за местен път, собственост на Община „Тунджа“, площ преди промяната: 32 613 кв. м, площ след промяната: 34 124 кв. м;

поземлен имот с идентификатор 46783.89.761: пасище, земи по чл. 19 ЗСПЗЗ, площ преди промяната: 11 443 кв. м, площ след промяната: 11 415 кв. м;

поземлен имот с идентификатор 46783.90.166: за селскостопански, горски, ведомствен път, собственост на Община „Тунджа“, площ преди промяната: 12 220 кв. м, площ след промяната: 12 201 кв. м;

поземлен имот с идентификатор 46783.90.613: пасище, земи по чл. 19 ЗСПЗЗ, площ преди промяната: 29 061 кв. м, площ след промяната: 28 966 кв. м;

поземлен имот с идентификатор 46783.92.245: за селскостопански, горски, ведомствен път, собственост на Община „Тунджа“, площ преди промяната: 4615 кв. м, площ след промяната: 4578 кв. м;

поземлен имот с идентификатор 46783.92.614: за местен път, собственост на Община „Тунджа“, площ преди промяната: 2564 кв. м, площ след промяната: 3419 кв. м;

поземлен имот с идентификатор 46783.92.615: пасище, земи по чл. 19 ЗСПЗЗ, площ преди промяната: 53 377 кв. м, площ след промяната: 52 715 кв. м;

поземлен имот с идентификатор 46783.92.757: за селскостопански, горски, ведомствен път, собственост на Община „Тунджа“, площ преди промяната: 6299 кв. м, площ след промяната: 6285 кв. м.

II. С. Меден кладенец, ЕКАТТЕ 47562, община „Тунджа“, одобрени със Заповед № РД-18-312 от 8.09.2017 г. на изпълнителния директор на Агенцията по геодезия, картография и кадастър, състоящо се във:

1. Нанасяне на нови обекти в КККР:

поземлен имот с идентификатор 47562.29.25: площ: 9813 кв. м, за път от републиканската пътна мрежа, собственост на държавата чрез Агенция „Пътна инфраструктура“;

поземлен имот с идентификатор 47562.29.26: площ: 436 кв. м, за път от републиканската пътна мрежа, собственост на държавата чрез Агенция „Пътна инфраструктура“.

2. Промяна в границите на съществуващи обекти в КККР:

поземлен имот с идентификатор 47562.29.2: пасище, собственост на Димитър Динков Чалъков, площ преди промяната: 33 898 кв. м, площ след промяната: 32 798 кв. м;

поземлен имот с идентификатор 47562.29.6: лозе, собственост на Община „Тунджа“, площ преди промяната: 100 990 кв. м, площ след промяната: 99 424 кв. м;

поземлен имот с идентификатор 47562.29.9: за селскостопански, горски, ведомствен път, собственост на Община „Тунджа“, площ преди промяната: 8007 кв. м, площ след промяната: 7776 кв. м;

поземлен имот с идентификатор 47562.29.21: за селскостопански, горски, ведомствен път, собственост на Община „Тунджа“, площ преди промяната: 10 639 кв. м, площ след промяната: 5344 кв. м;

поземлен имот с идентификатор 47562.29.22: за път от републиканската пътна мрежа, собственост на държавата чрез Агенция „Пътна инфраструктура“, площ преди промяната: 49 747 кв. м, площ след промяната: 47 690 кв. м.

III. С. Межда, ЕКАТТЕ 47682, община „Тунджа“, одобрени със Заповед № РД-18-311 от 8.09.2017 г. на изпълнителния директор на Агенцията по геодезия, картография и кадастър, състоящо се във:

1. Нанасяне на нови обекти в КККР:

поземлен имот с идентификатор 47682.46.188: площ: 5494 кв. м, за път от републиканската пътна мрежа, собственост на държавата чрез Агенция „Пътна инфраструктура“;

поземлен имот с идентификатор 47682.46.189: площ: 3307 кв. м, за селскостопански, горски, ведомствен път, собственост на Община „Тунджа“;

поземлен имот с идентификатор 47682.841.177: площ: 718 кв. м, за местен път, собственост на Община „Тунджа“.

2. Промяна в границите на съществуващи обекти в КККР:

поземлен имот с идентификатор 47682.46.13: нива, собственост на Калинка Стоянова Фиркова, площ преди промяната: 6000 кв. м, площ след промяната: 5908 кв. м;

поземлен имот с идентификатор 47682.46.27: нива, собственост на „Агрозем-АВ“ – ООД, площ преди промяната: 5205 кв. м, площ след промяната: 4957 кв. м;

поземлен имот с идентификатор 47682.46.28: нива, собственост на „Лидер Агро“ – ООД, площ преди промяната: 9999 кв. м, площ след промяната: 9485 кв. м;

поземлен имот с идентификатор 47682.46.44: нива, собственост на Марийка Койчева Червенкова, площ преди промяната: 16 897 кв. м, площ след промяната: 16 420 кв. м;

поземлен имот с идентификатор 47682.46.45: нива, собственост на Неделя Александрова Иванова, площ преди промяната: 18 297 кв. м, площ след промяната: 17 575 кв. м;

поземлен имот с идентификатор 47682.46.56: нива, собственост на Димитър Донев Димитров, площ преди промяната: 7999 кв. м, площ след промяната: 7881 кв. м;

поземлен имот с идентификатор 47682.46.57: нива, собственост на Васил Вълков Василев, площ преди промяната: 4999 кв. м, площ след промяната: 4786 кв. м;

поземлен имот с идентификатор 47682.46.58: нива, собственост на Таня Андонова Иванова, площ преди промяната: 4500 кв. м, площ след промяната: 4302 кв. м;

поземлен имот с идентификатор 47682.46.59: нива, собственост на Михаил Пенев Михайлов, площ преди промяната: 4100 кв. м, площ след промяната: 4068 кв. м;

поземлен имот с идентификатор 47682.46.68: за селскостопански, горски, ведомствен път, собственост на Община „Тунджа“, площ преди промяната: 14 501 кв. м, площ след промяната: 5797 кв. м;

поземлен имот с идентификатор 47682.46.70: за селскостопански, горски, ведомствен път, собственост на Община „Тунджа“, площ преди промяната: 1697 кв. м, площ след промяната: 1691 кв. м;

поземлен имот с идентификатор 47682.46.71: за селскостопански, горски, ведомствен път, собственост на Община „Тунджа“, площ преди промяната: 3008 кв. м, площ след промяната: 2991 кв. м;

поземлен имот с идентификатор 47682.46.72: за селскостопански, горски, ведомствен път, собственост на Община „Тунджа“, площ преди промяната: 2284 кв. м, площ след промяната: 2272 кв. м;

поземлен имот с идентификатор 47682.46.74: пасище, земи по чл. 19 ЗСПЗЗ, площ преди промяната: 10 720 кв. м, площ след промяната: 10 376 кв. м;

поземлен имот с идентификатор 47682.46.75: за път от републиканската пътна мрежа, собственост на държавата чрез Агенция „Пътна инфраструктура“, площ преди промяната: 26 417 кв. м, площ след промяната: 31 917 кв. м;

поземлен имот с идентификатор 47682.57.1: нива, земи по чл. 19 ЗСПЗЗ, площ преди промяната: 1922 кв. м, площ след промяната: 1840 кв. м;

поземлен имот с идентификатор 47682.57.2: нива, собственост на „Лидер Агро“ – ООД, площ преди промяната: 8699 кв. м, площ след промяната: 8623 кв. м;

поземлен имот с идентификатор 47682.57.34: за селскостопански, горски, ведомствен път, собственост на Община „Тунджа“, площ преди промяната: 6986 кв. м, площ след промяната: 6949 кв. м;

поземлен имот с идентификатор 47682.57.35: за селскостопански, горски, ведомствен път, собственост на Община „Тунджа“, площ преди промяната: 9964 кв. м, площ след промяната: 8007 кв. м;

поземлен имот с идентификатор 47682.57.75: пасище, земи по чл. 19 ЗСПЗЗ, площ преди промяната: 82 858 кв. м, площ след промяната: 82 408 кв. м;

поземлен имот с идентификатор 47682.841.128: друг вид дървопроизводителна гора, собственост на МЗГ – ДЛ/ДДС, площ преди промяната: 79 447 кв. м, площ след промяната: 78 606 кв. м;

поземлен имот с идентификатор 47682.841.131: за местен път, собственост на Община „Тунджа“, площ преди промяната: 15 900 кв. м, площ след промяната: 16 024 кв. м.

IV. С. Ханово, ЕКАТТЕ 77150, община „Тунджа“, одобрени със Заповед № РД-18-449 от 2.10.2017 г. на изпълнителния директор на Агенцията по геодезия, картография и кадастър, състоящо се във:

1. Нанасяне на нови обекти в КККР:

поземлен имот с идентификатор 77150.24.193: площ: 517 кв. м, за линии на релсов транспорт, собственост на държавата;

поземлен имот с идентификатор 77150.24.194: площ: 2119 кв. м, за линии на релсов транспорт, собственост на държавата;

поземлен имот с идентификатор 77150.24.195: площ: 17 234 кв. м, за линии на релсов транспорт, собственост на държавата;

поземлен имот с идентификатор 77150.24.196: площ: 294 кв. м, за линии на релсов транспорт, собственост на държавата.

2. Промяна в границите на съществуващи обекти в КККР:

поземлен имот с идентификатор 77150.15.34: пасище, земи по чл. 19 ЗСПЗЗ, площ преди промяната: 1998 кв. м, площ след промяната: 1758 кв. м;

поземлен имот с идентификатор 77150.15.35: за водостопанско, хидромелиоративно съоръжение, собственост на МЗХ – ХМС, площ преди промяната: 24 195 кв. м, площ след промяната: 24 143 кв. м;

поземлен имот с идентификатор 77150.15.185: за друг вид водно течение, водна площ, съоръжение, собственост на Община „Тунджа“, площ преди промяната: 7489 кв. м, площ след промяната: 7443 кв. м;

поземлен имот с идентификатор 77150.15.188: за местен път, собственост на Община „Тунджа“, площ преди промяната: 25 571 кв. м, площ след промяната: 26 254 кв. м;

поземлен имот с идентификатор 77150.15.201: друг вид дървопроизводителна гора, собственост на МЗГ – НУГ, площ преди промяната: 23 036 кв. м, площ след промяната: 22 691 кв. м;

поземлен имот с идентификатор 77150.18.14: пасище, земи по чл. 19 ЗСПЗЗ, площ преди промяната: 141 724 кв. м, площ след промяната: 136 238 кв. м;

поземлен имот с идентификатор 77150.18.172: за селскостопански, горски, ведомствен път, собственост на Община „Тунджа“, площ преди промяната: 21 034 кв. м, площ след промяната: 20 713 кв. м;

поземлен имот с идентификатор 77150.20.152: за селскостопански, горски, ведомствен път, собственост на Община „Тунджа“, площ преди промяната: 1924 кв. м, площ след промяната: 1751 кв. м;

поземлен имот с идентификатор 77150.24.70: за линии на релсов транспорт, собственост на държавата, площ преди промяната: 56 302 кв. м, площ след промяната: 42 118 кв. м.

Заповедта да се съобщи по реда на чл. 35, ал. 3 ЗКИР на заинтересованите лица.

Съгласно чл. 53б, ал. 8 ЗКИР заповедта подлежи на обжалване в 30-дневен срок от обнародването ѝ в „Държавен вестник“ по реда на Административнопроцесуалния кодекс пред административния съд по местонахождение на имотите.

Изпълнителен директор:
В. Коритарова

4465

ЗАПОВЕД № КД-14-55
от 5 юли 2021 г.

На основание чл. 53б, ал. 5, т. 2 ЗКИР и във връзка със заявления вх. № 09-129981-27.10.2020 г. и вх. № 09-127921-22.10.2020 г. от СГКК – Добрич, и приложените към тях документи и материали, определени по чл. 58 и 75 от Наредба № РД-02-20-5 от 15.12.2016 г. на МРРБ за съдържанието, създаването и поддържането на кадастралната карта и кадастралните регистри, и за отстраняване на явна фактическа грешка одобрявам

изменението в кадастралната карта и кадастралните регистри (КККР) на:

I. С. Долина, ЕКАТТЕ 21957, община Добрич – селска, одобрени със Заповед № РД-18-226 от 17.08.2017 г. на изпълнителния директор на Агенцията по геодезия, картография и кадастър, състоящо се във:

1. Нанасяне на нови обекти в КККР:

поземлен имот с идентификатор 21957.108.50: площ: 13 325 кв. м, водно течение, река, собственост на държавата;

поземлен имот с идентификатор 21957.108.51: площ: 1178 кв. м, за друг вид водно течение, водна площ, съоръжение, няма данни за собственост;

поземлен имот с идентификатор 21957.108.52: площ: 1462 кв. м, за друг вид водно течение, водна площ, съоръжение, няма данни за собственост;

поземлен имот с идентификатор 21957.108.53: площ: 1629 кв. м, за селскостопански, горски, ведомствен път, собственост на Община Добричка;

поземлен имот с идентификатор 21957.109.71: площ: 1333 кв. м, за друг вид водно течение, водна площ, съоръжение, няма данни за собственост;

поземлен имот с идентификатор 21957.110.31: площ: 15 875 кв. м, водно течение, река, собственост на държавата;

поземлен имот с идентификатор 21957.110.32: площ: 600 кв. м, за друг вид водно течение, водна площ, съоръжение, няма данни за собственост;

поземлен имот с идентификатор 21957.110.33: площ: 379 кв. м, за друг вид водно течение, водна площ, съоръжение, няма данни за собственост;

поземлен имот с идентификатор 21957.110.34: площ: 102 кв. м, нива, земи чл. 19 ЗСПЗЗ;

поземлен имот с идентификатор 21957.110.35: площ: 942 кв. м, водно течение, река, собственост на държавата;

поземлен имот с идентификатор 21957.110.36: площ: 499 кв. м, нива, земи чл. 19 ЗСПЗЗ;

поземлен имот с идентификатор 21957.116.54: площ: 669 кв. м, за селскостопански, горски, ведомствен път, собственост на Община Добричка;

поземлен имот с идентификатор 21957.116.55: площ: 20215 кв. м, водно течение, река, собственост на държавата;

поземлен имот с идентификатор 21957.116.56: площ: 548 кв. м, за местен път, собственост на Община Добричка;

поземлен имот с идентификатор 21957.116.57: площ: 945 кв. м, нива, собственост на Марин Николов Иванов;

поземлен имот с идентификатор 21957.116.58: площ: 140 кв. м, нива, собственост на Ангел Иванов Тодоров;

поземлен имот с идентификатор 21957.2.92: площ: 455 кв. м, за стопански двор, ДПФ.

2. Промяна в границите на съществуващи обекти в КККР:

поземлен имот с идентификатор 21957.108.1: нива, собственост на Иван Киров Иванов, площ преди промяната: 10 004 кв. м, площ след промяната: 9532 кв. м;

поземлен имот с идентификатор 21957.108.17: нива, собственост на Иванка Борисова Манова, площ преди промяната: 7009 кв. м, площ след промяната: 6874 кв. м;

поземлен имот с идентификатор 21957.108.18: нива, собственост на Марина Вълкова Димова, площ преди промяната: 5002 кв. м, площ след промяната: 4734 кв. м;

поземлен имот с идентификатор 21957.108.19: нива, собственост на Марин Великов Йорданов и Иванка Костадинова Йорданова, площ преди промяната: 6001 кв. м, площ след промяната: 5593 кв. м;

поземлен имот с идентификатор 21957.108.20: нива, собственост на Живка Момчева Йорданова, площ преди промяната: 8003 кв. м, площ след промяната: 7409 кв. м;

поземлен имот с идентификатор 21957.108.21: нива, собственост на „ЕНПИ – 2“ – ООД, площ преди промяната: 10 300 кв. м, площ след промяната: 9478 кв. м;

поземлен имот с идентификатор 21957.108.22: нива, собственост на Живка Момчева Йорданова, площ преди промяната: 12 002 кв. м, площ след промяната: 11 164 кв. м;

поземлен имот с идентификатор 21957.108.23: нива, собственост на Румяна Савова Колева и Община Добричка, площ преди промяната: 5000 кв. м, площ след промяната: 4728 кв. м;

поземлен имот с идентификатор 21957.108.24: за друг вид водно течение, водна площ, съоръжение, собственост на водностопански съоръжения, площ преди промяната: 2021 кв. м, площ след промяната: 2011 кв. м;

поземлен имот с идентификатор 21957.108.25: за друг вид водно течение, водна площ, съоръжение, данни преди промяната: собственост на водностопански съоръжения, площ: 3180 кв. м, данни след промяната: няма данни за собственост, площ: 649 кв. м;

поземлен имот с идентификатор 21957.108.26: за друг вид водно течение, водна площ, съоръжение, данни преди промяната: собственост на водностопански съоръжения, площ: 3167 кв. м, данни след промяната: няма данни за собственост, площ: 1199 кв. м;

поземлен имот с идентификатор 21957.108.27: за селскостопански, горски, ведомствен път, собственост на Община Добричка, площ преди промяната: 7949 кв. м, площ след промяната: 6141 кв. м;

поземлен имот с идентификатор 21957.108.31: нива, собственост на Община Добричка и Станислав Тошков Киров, площ преди промяната: 8002 кв. м, площ след промяната: 7897 кв. м;

поземлен имот с идентификатор 21957.108.32: нива, собственост на Елена Стоянова Пенева, площ преди промяната: 6004 кв. м, площ след промяната: 5744 кв. м;

поземлен имот с идентификатор 21957.108.41: нива, собственост на Тамара Василева Великова, площ преди промяната: 4998 кв. м, площ след промяната: 4712 кв. м;

поземлен имот с идентификатор 21957.108.42: нива, собственост на Кирил Василев Атанасов, площ преди промяната: 4998 кв. м, площ след промяната: 4667 кв. м;

поземлен имот с идентификатор 21957.108.49: нива, собственост на Община Добричка, площ преди промяната: 95 171 кв. м, площ след промяната: 88 687 кв. м;

поземлен имот с идентификатор 21957.109.16: за друг вид водно течение, водна площ, съоръжение, данни преди промяната: собственост на водностопански съоръжения, площ: 3973 кв. м, данни след промяната: няма данни за собственост, площ: 1078 кв. м;

поземлен имот с идентификатор 21957.109.46: нива, земи по чл. 19 ЗСПЗЗ, площ преди промяната: 3075 кв. м, площ след промяната: 2824 кв. м;

поземлен имот с идентификатор 21957.110.2: нива, собственост на Веселин Радев Петров и Община Добричка, площ преди промяната: 5403 кв. м, площ след промяната: 4794 кв. м;

поземлен имот с идентификатор 21957.110.3: нива, собственост на Община Добричка и Веселин Радев Петров, площ преди промяната: 2999 кв. м, площ след промяната: 2797 кв. м;

поземлен имот с идентификатор 21957.110.4: нива, собственост на НЧ „Напредък – 1941“, площ преди промяната: 50 008 кв. м, площ след промяната: 49 189 кв. м;

поземлен имот с идентификатор 21957.110.9: за друг вид водно течение, водна площ, съоръжение, данни преди промяната: собственост на водностопански съоръжения, площ: 4010 кв. м, данни след промяната: няма данни за собственост, площ: 489 кв. м;

поземлен имот с идентификатор 21957.110.17: нива, земи по чл. 19 ЗСПЗЗ, площ преди промяната: 4161 кв. м, площ след промяната: 3662 кв. м;

поземлен имот с идентификатор 21957.110.18: нива, собственост на Ивелин Йорданов Атанасов, площ преди промяната: 15 001 кв. м, площ след промяната: 13 612 кв. м;

поземлен имот с идентификатор 21957.110.22: нива, собственост на Община Добричка, площ преди промяната: 19 001 кв. м, площ след промяната: 16 971 кв. м;

поземлен имот с идентификатор 21957.110.23: нива, собственост на Веселин Радев Петров и Иван Тодоров Колев, площ преди промяната: 7004 кв. м, площ след промяната: 6145 кв. м;

поземлен имот с идентификатор 21957.110.25: нива, собственост на Йордан Калчев Стоилов, площ преди промяната: 50 004 кв. м, площ след промяната: 49 499 кв. м;

поземлен имот с идентификатор 21957.110.26: нива, собственост на Община Добричка, площ преди промяната: 41 541 кв. м, площ след промяната: 37 181 кв. м;

поземлен имот с идентификатор 21957.116.21: лозе, собственост на Димка Йорданова Калчева, площ преди промяната: 1501 кв. м, площ след промяната: 1463 кв. м;

поземлен имот с идентификатор 21957.116.22: лозе, собственост на Злати Георгиев Петров, площ преди промяната: 2001 кв. м, площ след промяната: 1731 кв. м;

поземлен имот с идентификатор 21957.116.23: за селскостопански, горски, ведомствен път, собственост на Община Добричка, площ преди промяната: 1483 кв. м, площ след промяната: 1318 кв. м;

поземлен имот с идентификатор 21957.116.28: за селскостопански, горски, ведомствен път, собственост на Община Добричка, площ преди

промяната: 5135 кв. м, площ след промяната: 4276 кв. м;

поземлен имот с идентификатор 21957.116.30: нива, собственост на Съби Димов Златев, площ преди промяната: 10 001 кв. м, площ след промяната: 8970 кв. м;

поземлен имот с идентификатор 21957.116.37: нива, собственост на Ангел Иванов Тодоров, площ преди промяната: 1491 кв. м, площ след промяната: 266 кв. м;

поземлен имот с идентификатор 21957.116.38: нива, собственост на „Омега Агро Инвест“ – ЕООД, площ преди промяната: 8887 кв. м, площ след промяната: 8038 кв. м;

поземлен имот с идентификатор 21957.116.40: нива, собственост на Иринка Василева Янкова, площ преди промяната: 5001 кв. м, площ след промяната: 4946 кв. м;

поземлен имот с идентификатор 21957.116.41: нива, собственост на Марин Николов Иванов, площ преди промяната: 20 003 кв. м, площ след промяната: 15 482 кв. м;

поземлен имот с идентификатор 21957.116.42: нива, собственост на „Омега Агро Инвест“ – ЕООД, площ преди промяната: 11 114 кв. м, площ след промяната: 10 034 кв. м;

поземлен имот с идентификатор 21957.116.43: нива, собственост на Юлияна Георгиева Демирева-Кадикянов, площ преди промяната: 10 001 кв. м, площ след промяната: 8137 кв. м;

поземлен имот с идентификатор 21957.116.44: нива, собственост на Нено Христов Стефанов и Христо Ненов Христов, площ преди промяната: 9500 кв. м, площ след промяната: 6558 кв. м;

поземлен имот с идентификатор 21957.116.46: нива, собственост на Георги Жеков Демиров, площ преди промяната: 4677 кв. м, площ след промяната: 4001 кв. м;

поземлен имот с идентификатор 21957.116.47: нива, собственост на Нейчо Георгиев Нейчев, площ преди промяната: 14 001 кв. м, площ след промяната: 12 999 кв. м;

поземлен имот с идентификатор 21957.116.48: нива, собственост на Айредин Осман Ферад, площ преди промяната: 10 001 кв. м, площ след промяната: 9327 кв. м;

поземлен имот с идентификатор 21957.116.49: нива, собственост на Халит Асанов Азизов, площ преди промяната: 10 001 кв. м, площ след промяната: 8939 кв. м;

поземлен имот с идентификатор 21957.116.51: нива, собственост на Ангел Иванов Тодоров, площ преди промяната: 6930 кв. м, площ след промяната: 3355 кв. м;

поземлен имот с идентификатор 21957.116.206: друг вид нива, собственост на Ангел Иванов Тодоров, площ преди промяната: 6504 кв. м, площ след промяната: 6076 кв. м;

поземлен имот с идентификатор 21957.119.19: друг вид земеделска земя, собственост на Община Добричка, площ преди промяната: 176 358 кв. м, площ след промяната: 176 154 кв. м;

поземлен имот с идентификатор 21957.2.91: за стопански двор, собственост на Държавен поземлен фонд – МЗГ, площ преди промяната: 1668 кв. м, площ след промяната: 252 кв. м;

поземлен имот с идентификатор 21957.101.19: за селскостопански, горски, ведомствен път, собственост на Община Добричка, площ преди промяната: 9561 кв. м, площ след промяната: 8275 кв. м;

поземлен имот с идентификатор 21957.101.62: нива, ДПФ, площ преди промяната: 11 001 кв. м, площ след промяната: 10 735 кв. м;

поземлен имот с идентификатор 21957.101.84: друг вид дървопроизводителна гора, собственост на СИДП ДП ТП – ДГС „Добрич“, площ преди промяната: 12 164 кв. м, площ след промяната: 11 893 кв. м;

поземлен имот с идентификатор 21957.107.12: пасище, собственост на Община Добричка, площ преди промяната: 103 482 кв. м, площ след промяната: 103 256 кв. м;

поземлен имот с идентификатор 21957.119.20: пасище, собственост на Община Добричка, площ преди промяната: 9687 кв. м, площ след промяната: 9617 кв. м;

поземлен имот с идентификатор 21957.119.21: за селскостопански, горски, ведомствен път, собственост на Община Добричка, площ преди промяната: 2019 кв. м, площ след промяната: 2000 кв. м;

поземлен имот с идентификатор 21957.121.4: нива, собственост на Иван Желязков Радев, Илка Божидарова Георгиева и Ради Желязков Радев, площ преди промяната: 39 205 кв. м, площ след промяната: 38 312 кв. м;

поземлен имот с идентификатор 21957.121.5: нива, собственост на Азис Асанов Яхов, площ преди промяната: 31 203 кв. м, площ след промяната: 30 503 кв. м;

поземлен имот с идентификатор 21957.121.7: нива, собственост на Димитър Колев Маргенов, площ преди промяната: 25 501 кв. м, площ след промяната: 24 910 кв. м;

поземлен имот с идентификатор 21957.121.8: нива, собственост на Гина Колева Маргенова, площ преди промяната: 22 994 кв. м, площ след промяната: 22 467 кв. м;

поземлен имот с идентификатор 21957.121.11: нива, собственост на Нено Йорданов Ненов, площ преди промяната: 20 012 кв. м, площ след промяната: 19 634 кв. м;

поземлен имот с идентификатор 21957.121.47: нива, собственост на Валя Антонова Малева, площ преди промяната: 39 203 кв. м, площ след промяната: 38 426 кв. м;

поземлен имот с идентификатор 21957.121.48: нива, собственост на Живка Момчева Йорданова, площ преди промяната: 21 002 кв. м, площ след промяната: 20 530 кв. м;

поземлен имот с идентификатор 21957.121.75: нива, собственост на Божидар Пенчев Желев, площ преди промяната: 13 202 кв. м, площ след промяната: 12 616 кв. м;

поземлен имот с идентификатор 21957.121.76: нива, собственост на Желю Димитров Желев и Йорданка Димитрова Петрова, площ преди промяната: 10 060 кв. м, площ след промяната: 9613 кв. м;

поземлен имот с идентификатор 21957.121.80: нива, собственост на Божидар Захариев Илиев,

площ преди промяната: 28 003 кв. м, площ след промяната: 27 190 кв. м;

поземлен имот с идентификатор 21957.121.81: нива, собственост на Маргарита Михайлова Щерева, площ преди промяната: 18 102 кв. м, площ след промяната: 16 981 кв. м;

поземлен имот с идентификатор 21957.121.84: нива, собственост на Еньо Кръстев Енев, площ преди промяната: 6668 кв. м, площ след промяната: 6514 кв. м;

поземлен имот с идентификатор 21957.121.85: нива, собственост на Желязка Кръстева Дякова, площ преди промяната: 6669 кв. м, площ след промяната: 6511 кв. м;

поземлен имот с идентификатор 21957.121.86: нива, собственост на Мария Кръстева Даскалова, площ преди промяната: 6669 кв. м, площ след промяната: 6507 кв. м;

поземлен имот с идентификатор 21957.121.87: нива, собственост на Петър Панев Енев, площ преди промяната: 9991 кв. м, площ след промяната: 9775 кв. м;

поземлен имот с идентификатор 21957.121.88: нива, собственост на Минка Панева Кирова, площ преди промяната: 10 001 кв. м, площ след промяната: 9790 кв. м;

поземлен имот с идентификатор 21957.121.89: нива, собственост на Тодорка Панева Пенчева, площ преди промяната: 10 002 кв. м, площ след промяната: 9798 кв. м;

поземлен имот с идентификатор 21957.121.90: нива, собственост на Диян Тодоров Йорданов, площ преди промяната: 7171 кв. м, площ след промяната: 7009 кв. м;

поземлен имот с идентификатор 21957.121.91: нива, собственост на „Яйца и птици“ – АД, площ преди промяната: 7171 кв. м, площ след промяната: 7010 кв. м;

поземлен имот с идентификатор 21957.121.92: нива, собственост на Мария Пламенова Първанова и Диян Тодоров Йорданов, площ преди промяната: 7171 кв. м, площ след промяната: 7012 кв. м;

поземлен имот с идентификатор 21957.121.93: нива, собственост на Николинка Димитрова Костова, Красимира Милчева Малинова и Мартин Милчев Костов, площ преди промяната: 15 025 кв. м, площ след промяната: 14 682 кв. м;

поземлен имот с идентификатор 21957.121.94: нива, собственост на Красимира Константинова Андреева, площ преди промяната: 5984 кв. м, площ след промяната: 5848 кв. м;

поземлен имот с идентификатор 21957.121.95: нива, собственост на Веселин Георгиев Митев и Милена Георгиева Митева, площ преди промяната: 9042 кв. м, площ след промяната: 8832 кв. м;

поземлен имот с идентификатор 21957.121.100: нива, собственост на Свилен Димитров Стоянов, площ преди промяната: 25 002 кв. м, площ след промяната: 24 440 кв. м;

поземлен имот с идентификатор 21957.121.101: нива, собственост на Маринела Димитрова Стоянова, площ преди промяната: 5006 кв. м, площ след промяната: 4895 кв. м;

поземлен имот с идентификатор 21957.121.102: нива, собственост на Вълчан Георгиев Вълчанов, площ преди промяната: 10 001 кв. м, площ след промяната: 9782 кв. м;

поземлен имот с идентификатор 21957.121.103: нива, собственост на Росен Георгиев Вълчанов, площ преди промяната: 10 094 кв. м, площ след промяната: 10 018 кв. м;

поземлен имот с идентификатор 21957.122.2: нива, собственост на Недко Янулов Енев, площ преди промяната: 15 001 кв. м, площ след промяната: 14 293 кв. м;

поземлен имот с идентификатор 21957.122.3: нива, собственост на Магдалена Атанасова Колева, площ преди промяната: 10 001 кв. м, площ след промяната: 9757 кв. м;

поземлен имот с идентификатор 21957.122.27: пасище, собственост на Община Добричка, площ преди промяната: 2385 кв. м, площ след промяната: 1789 кв. м;

поземлен имот с идентификатор 21957.122.93: нива, ДПФ, площ преди промяната: 25 935 кв. м, площ след промяната: 24 901 кв. м;

поземлен имот с идентификатор 21957.122.94: нива, собственост на Еленка Стефанова Митева, площ преди промяната: 25 935 кв. м, площ след промяната: 25 235 кв. м;

поземлен имот с идентификатор 21957.122.95: нива, собственост на „Яйца и птици – Зора“ – АД, площ преди промяната: 25 934 кв. м, площ след промяната: 25 623 кв. м;

поземлен имот с идентификатор 21957.122.108: за път от републиканската пътна мрежа, собственост на държавата, площ преди промяната: 56 687 кв. м, площ след промяната: 143 782 кв. м;

поземлен имот с идентификатор 21957.122.114: широколистна гора, собственост на СИДП ДП ТП – ДГС „Добрич“, площ преди промяната: 12 916 кв. м, площ след промяната: 12 094 кв. м;

поземлен имот с идентификатор 21957.122.127: широколистна гора, собственост на СИДП ДП ТП – ДГС „Добрич“, площ преди промяната: 5 217 895 кв. м, площ след промяната: 5 201 894 кв. м;

поземлен имот с идентификатор 21957.123.33: за селскостопански, горски, ведомствен път, собственост на Община Добричка, площ преди промяната: 16 484 кв. м, площ след промяната: 8728 кв. м;

поземлен имот с идентификатор 21957.123.100: друг вид дървопроизводителна гора, собственост на СИДП ДП ТП – ДГС „Добрич“, площ преди промяната: 31 332 кв. м, площ след промяната: 22 894 кв. м;

поземлен имот с идентификатор 21957.123.101: за местен път, собственост на Община Добричка, площ преди промяната: 30 641 кв. м, площ след промяната: 42 118 кв. м;

поземлен имот с идентификатор 21957.124.2: нива, ДПФ, площ преди промяната: 193 848 кв. м, площ след промяната: 193 767 кв. м.

3. Заличени обекти от КККР:

поземлен имот с идентификатор 21957.109.29: площ: 1792 кв. м, нива, земи по чл. 19 ЗСПЗЗ;

поземлен имот с идентификатор 21957.105.4: площ: 5268 кв. м, за селскостопански, горски, ведомствен път, собственост на Община Добричка;

поземлен имот с идентификатор 21957.121.38: площ: 8369 кв. м, за селскостопански, горски, ведомствен път, собственост на Община Добричка;

поземлен имот с идентификатор 21957.121.99: площ: 31 162 кв. м, за път от републиканската пътна мрежа, собственост на държавата;

поземлен имот с идентификатор 21957.122.28: площ: 3433 кв. м, за селскостопански, горски, ведомствен път, собственост на Община Добричка.

II. С. Златия, ЕКАТТЕ 31067, община Добрич – селска, одобрени със Заповед № РД-18-259 от 24.08.2017 г. на изпълнителния директор на Агенцията по геодезия, картография и кадастър, състоящо се във:

1. Нанасяне на нови обекти в КККР:

поземлен имот с идентификатор 31067.4.108: площ: 640 кв. м, за местен път, собственост на Община Добричка;

поземлен имот с идентификатор 31067.4.109: площ: 536 кв. м, за местен път, собственост на Община Добричка;

поземлен имот с идентификатор 31067.16.8: площ: 11 724 кв. м, водно течение, река, собственост на държавата;

поземлен имот с идентификатор 31067.16.9: площ: 21 168 кв. м, пасище, собственост на Община Добричка.

2. Промяна в границите на съществуващи обекти в КККР:

поземлен имот с идентификатор 31067.1.30: за местен път, собственост на Община Добричка, площ преди промяната: 15 545 кв. м, площ след промяната: 21 729 кв. м;

поземлен имот с идентификатор 31067.1.31: за местен път, собственост на Община Добричка, площ преди промяната: 19 111 кв. м, площ след промяната: 20 236 кв. м;

поземлен имот с идентификатор 31067.12.52: за селскостопански, горски, ведомствен път, собственост на Община Добричка, площ преди промяната: 11 138 кв. м, площ след промяната: 11 086 кв. м;

поземлен имот с идентификатор 31067.12.53: друг вид дървопроизводителна гора, собственост на СИДП ДП ТП – ДГС „Добрич“, площ преди промяната: 159 049 кв. м, площ след промяната: 157 200 кв. м;

поземлен имот с идентификатор 31067.13.2: друг вид трайно насаждение, общински земи, площ преди промяната: 87 260 кв. м, площ след промяната: 86 396 кв. м;

поземлен имот с идентификатор 31067.13.17: пасище, собственост на Община Добричка, площ преди промяната: 1 176 924 кв. м, площ след промяната: 1 172 412 кв. м;

поземлен имот с идентификатор 31067.13.36: за животновъдна ферма, собственост на Цонко Стефанов Петров, площ преди промяната: 5911 кв. м, площ след промяната: 5879 кв. м;

поземлен имот с идентификатор 31067.4.131: пасище, собственост на Община Добричка, площ преди промяната: 43 712 кв. м, площ след промяната: 42 536 кв. м;

поземлен имот с идентификатор 31067.16.3: пасище, собственост на Община Добричка, площ преди промяната: 107 127 кв. м, площ след промяната: 74 235 кв. м.

Заповедта да се съобщи по реда на чл. 35, ал. 3 ЗКИР на заинтересованите лица.

Съгласно чл. 53б, ал. 8 ЗКИР заповедта подлежи на обжалване в 30-дневен срок от обнародването ѝ в „Държавен вестник“ по реда на Административнопроцесуалния кодекс пред административния съд по местонахождение на имотите.

Изпълнителен директор:

В. Коритарова

4466

ЗАПОВЕД № КД-14-56 от 6 юли 2021 г.

На основание чл. 53б, ал. 5, т. 2 ЗКИР и във връзка със заявления вх. № 09-52628-13.04.2020 г., вх. № 09-57616-28.04.2020 г., вх. № 09-52672-13.04.2020 г. и вх. № 09-52686-13.04.2020 г. от СГКК – Велико Търново, и приложените към тях документи и материали, определени по чл. 58 и 75 от Наредба № РД-02-20-5 от 15.12.2016 г. на МРРБ за съдържанието, създаването и поддържането на кадастралната карта и кадастралните регистри, и за отстраняване на явна фактическа грешка одобрявам изменението в кадастралната карта и кадастралните регистри (КККР) на:

I. С. Габровци, ЕКАТТЕ 14235, община Велико Търново, одобрени със Заповед № РД-18-685 от 13.11.2017 г. на изпълнителния директор на Агенцията по геодезия, картография и кадастър, състоящо се във:

1. Нанасяне на нови обекти в КККР:

поземлен имот с идентификатор 14235.109.26: площ: 178 кв. м, за друг поземлен имот за движение и транспорт, няма данни за собственост;

поземлен имот с идентификатор 14235.210.39: площ: 1463 кв. м, за селскостопански, горски, ведомствен път, няма данни за собственост;

сграда с идентификатор 14235.207.7.1: площ: 19 кв. м, жилищна сграда – еднофамилна, няма данни за собственост;

сграда с идентификатор 14235.208.3.1: площ: 59 кв. м, жилищна сграда – еднофамилна, няма данни за собственост;

сграда с идентификатор 14235.208.3.2: площ: 42 кв. м, хангар, депо, гараж, няма данни за собственост;

сграда с идентификатор 14235.208.3.3: площ: 65 кв. м, жилищна сграда – еднофамилна, няма данни за собственост;

сграда с идентификатор 14235.208.3.4: площ: 7 кв. м, постройка на допълващото застрояване, няма данни за собственост;

сграда с идентификатор 14235.208.3.5: площ: 30 кв. м, жилищна сграда – еднофамилна, няма данни за собственост;

сграда с идентификатор 14235.208.3.6: площ: 24 кв. м, селскостопанска сграда, няма данни за собственост;

сграда с идентификатор 14235.208.3.7: площ: 7 кв. м, селскостопанска сграда, няма данни за собственост;

сграда с идентификатор 14235.208.3.8: площ: 42 кв. м, жилищна сграда – еднофамилна, няма данни за собственост;

сграда с идентификатор 14235.208.3.9: площ: 24 кв. м, хангар, депо, гараж, няма данни за собственост;

сграда с идентификатор 14235.210.20.1: площ: 24 кв. м, жилищна сграда – еднофамилна, няма данни за собственост;

сграда с идентификатор 14235.210.21.1: площ: 16 кв. м, жилищна сграда – еднофамилна, няма данни за собственост;

сграда с идентификатор 14235.210.29.1: площ: 27 кв. м, жилищна сграда – еднофамилна, няма данни за собственост;

сграда с идентификатор 14235.210.29.2: площ: 6 кв. м, селскостопанска сграда, няма данни за собственост;

сграда с идентификатор 14235.210.29.3: площ: 32 кв. м, жилищна сграда – еднофамилна, няма данни за собственост.

2. Промяна в границите на съществуващи обекти в ККР:

поземлен имот с идентификатор 14235.87.14: гори и храсти в земеделска земя, собственост на Община Велико Търново, площ преди промяната: 6360 кв. м, площ след промяната: 4416 кв. м;

поземлен имот с идентификатор 14235.87.16: за местен път, собственост на Община Велико Търново, площ преди промяната: 5425 кв. м, площ след промяната: 7370 кв. м;

поземлен имот с идентификатор 14235.89.21: пасище, собственост на Община Велико Търново, площ преди промяната: 1146 кв. м, площ след промяната: 1014 кв. м;

поземлен имот с идентификатор 14235.89.24: пасище, собственост на Община Велико Търново, площ преди промяната: 1769 кв. м, площ след промяната: 1614 кв. м;

поземлен имот с идентификатор 14235.89.25: за местен път, собственост на Община Велико Търново, площ преди промяната: 2966 кв. м, площ след промяната: 3274 кв. м;

поземлен имот с идентификатор 14235.113.1: нива, собственост на Тодор Стефанов Тодоров, площ преди промяната: 3686 кв. м, площ след промяната: 3558 кв. м;

поземлен имот с идентификатор 14235.113.3: пасище, собственост на Община Велико Търново, площ преди промяната: 3027 кв. м, площ след промяната: 2977 кв. м;

поземлен имот с идентификатор 14235.114.1: за селскостопански, горски, ведомствен път, собственост на Община Велико Търново, площ преди промяната: 1507 кв. м, площ след промяната: 1486 кв. м;

поземлен имот с идентификатор 14235.114.4: овощна градина, собственост на Николай Цанев Ненков и Даниел Николаев Ненков, площ преди промяната: 2507 кв. м, площ след промяната: 2353 кв. м;

поземлен имот с идентификатор 14235.114.6: овощна градина, собственост на Даниел Николаев Ненков, площ преди промяната: 1878 кв. м, площ след промяната: 1874 кв. м;

поземлен имот с идентификатор 14235.114.33: пасище, собственост на Община Велико Търново, площ преди промяната: 4854 кв. м, площ след промяната: 4481 кв. м;

поземлен имот с идентификатор 14235.114.34: широколистна гора, собственост на Дочо Петров

Дочев, площ преди промяната: 7498 кв. м, площ след промяната: 7451 кв. м;

поземлен имот с идентификатор 14235.114.35: широколистна гора, собственост на ДАГ – ДЛС, площ преди промяната: 901 кв. м, площ след промяната: 892 кв. м;

поземлен имот с идентификатор 14235.114.36: просека, собственост на МЗГ – НУГ, площ преди промяната: 704 кв. м, площ след промяната: 605 кв. м;

поземлен имот с идентификатор 14235.114.37: широколистна гора, собственост на ДАГ – ДЛС, площ преди промяната: 1180 кв. м, площ след промяната: 868 кв. м;

поземлен имот с идентификатор 14235.114.38: за местен път, собственост на Община Велико Търново, площ преди промяната: 6015 кв. м, площ след промяната: 7003 кв. м;

поземлен имот с идентификатор 14235.115.28: пасище, собственост на Община Велико Търново, площ преди промяната: 9954 кв. м, площ след промяната: 9929 кв. м;

поземлен имот с идентификатор 14235.116.47: за селскостопански, горски, ведомствен път, собственост на Община Велико Търново, площ преди промяната: 2840 кв. м, площ след промяната: 2829 кв. м;

поземлен имот с идентификатор 14235.116.48: пасище, собственост на Община Велико Търново, площ преди промяната: 1127 кв. м, площ след промяната: 1113 кв. м;

поземлен имот с идентификатор 14235.185.1: широколистна гора, собственост на Дочо Петров Дочев, площ преди промяната: 7998 кв. м, площ след промяната: 7969 кв. м;

поземлен имот с идентификатор 14235.185.2: широколистна гора, собственост на Байчо Пенчев Ралев, площ преди промяната: 6898 кв. м, площ след промяната: 6879 кв. м;

поземлен имот с идентификатор 14235.186.1: широколистна гора, собственост на Колю Иванов Недялков, площ преди промяната: 1229 кв. м, площ след промяната: 886 кв. м;

поземлен имот с идентификатор 14235.186.2: широколистна гора, собственост на ДАГ – ДЛС, площ преди промяната: 1690 кв. м, площ след промяната: 1379 кв. м;

поземлен имот с идентификатор 14235.186.3: пасище, собственост на Община Велико Търново, площ преди промяната: 45 311 кв. м, площ след промяната: 43 296 кв. м;

поземлен имот с идентификатор 14235.186.4: за местен път, собственост на Община Велико Търново, площ преди промяната: 9240 кв. м, площ след промяната: 11 958 кв. м;

поземлен имот с идентификатор 14235.187.2: за местен път, собственост на Община Велико Търново, площ преди промяната: 3159 кв. м, площ след промяната: 3392 кв. м;

поземлен имот с идентификатор 14235.208.3: широколистна гора, собственост на ДАГ – ДЛС, площ преди промяната: 37 485 кв. м, площ след промяната: 36 275 кв. м;

поземлен имот с идентификатор 14235.208.8: нива, собственост на Георги Белчев Георгиев,

площ преди промяната: 113 кв. м, площ след промяната: 104 кв. м;

поземлен имот с идентификатор 14235.210.6: широколистна гора, собственост на Колю Дончев Петров, площ преди промяната: 4599 кв. м, площ след промяната: 4533 кв. м;

поземлен имот с идентификатор 14235.210.19: широколистна гора, собственост на ДАГ – ДЛС, площ преди промяната: 5859 кв. м, площ след промяната: 5682 кв. м;

поземлен имот с идентификатор 14235.210.20: просека, собственост на МЗГ – НУГ, площ преди промяната: 2106 кв. м, площ след промяната: 1771 кв. м;

поземлен имот с идентификатор 14235.210.21: широколистна гора, собственост на ДАГ – ДЛС, площ преди промяната: 8907 кв. м, площ след промяната: 8434 кв. м;

поземлен имот с идентификатор 14235.210.29: друг вид горски имот, собственост на ДАГ – ДЛС, площ преди промяната: 377 263 кв. м, площ след промяната: 376 844 кв. м;

поземлен имот с идентификатор 14235.210.33: собственост на Община Велико Търново, данни преди промяната: за селскостопански, горски, ведомствен път, площ: 5180 кв. м, данни след промяната: за местен път, площ: 6321 кв. м;

поземлен имот с идентификатор 14235.215.14: широколистна гора, собственост на ДАГ – ДЛС, площ преди промяната: 74 988 кв. м, площ след промяната: 74 926 кв. м;

поземлен имот с идентификатор 14235.215.16: просека, собственост на МЗГ – НУГ, площ преди промяната: 14 482 кв. м, площ след промяната: 14 446 кв. м;

поземлен имот с идентификатор 14235.215.20: просека, собственост на МЗГ – НУГ, площ преди промяната: 1731 кв. м, площ след промяната: 1697 кв. м;

поземлен имот с идентификатор 14235.215.23: широколистна гора, собственост на ДАГ – ДЛС, площ преди промяната: 1797 кв. м, площ след промяната: 1768 кв. м;

поземлен имот с идентификатор 14235.215.33: широколистна гора, собственост на ДАГ – ДЛС, площ преди промяната: 4499 кв. м, площ след промяната: 4209 кв. м;

поземлен имот с идентификатор 14235.215.35: за местен път, собственост на Община Велико Търново, площ преди промяната: 15 838 кв. м, площ след промяната: 16 602 кв. м;

поземлен имот с идентификатор 14235.216.4: просека, собственост на МЗГ – НУГ, площ преди промяната: 336 кв. м, площ след промяната: 252 кв. м;

поземлен имот с идентификатор 14235.216.5: широколистна гора, собственост на Трифон Генов Трифонов, площ преди промяната: 21 820 кв. м, площ след промяната: 21 574 кв. м;

поземлен имот с идентификатор 14235.251.4: широколистна гора, собственост на ДАГ – ДЛС, площ преди промяната: 13 031 кв. м, площ след промяната: 12 960 кв. м;

поземлен имот с идентификатор 14235.109.13: пасище, собственост на Община Велико Търново,

площ преди промяната: 11 064 кв. м, площ след промяната: 10 846 кв. м;

поземлен имот с идентификатор 14235.109.14: за селскостопански, горски, ведомствен път, собственост на Община Велико Търново, площ преди промяната: 735 кв. м, площ след промяната: 713 кв. м;

поземлен имот с идентификатор 14235.109.15: гори и храсти в земеделска земя, собственост на Община Велико Търново, площ преди промяната: 1918 кв. м, площ след промяната: 1726 кв. м;

поземлен имот с идентификатор 14235.109.20: гори и храсти в земеделска земя, собственост на Община Велико Търново, площ преди промяната: 13 109 кв. м, площ след промяната: 13 071 кв. м;

поземлен имот с идентификатор 14235.109.21: пасище, собственост на Община Велико Търново, площ преди промяната: 12 233 кв. м, площ след промяната: 12 160 кв. м;

поземлен имот с идентификатор 14235.109.24: за местен път, собственост на Община Велико Търново, площ преди промяната: 3608 кв. м, площ след промяната: 4150 кв. м.

II. С. Ново село, ЕКАТТЕ 52177, община Велико Търново, одобрени със Заповед № РД-18-581 от 27.10.2017 г. на изпълнителния директор на Агенцията по геодезия, картография и кадастър, състоящо се във:

1. Нанасяне на нови обекти в КККР:

поземлен имот с идентификатор 52177.87.37: площ: 3383 кв. м, пасище, собственост на Община Велико Търново;

поземлен имот с идентификатор 52177.87.39: площ: 70 кв. м, за друг поземлен имот за движение и транспорт, няма данни за собственост;

поземлен имот с идентификатор 52177.87.40: площ: 106 кв. м, за друг поземлен имот за движение и транспорт, няма данни за собственост;

поземлен имот с идентификатор 52177.32.3: площ: 265 кв. м, за път от републиканската пътна мрежа, няма данни за собственост;

поземлен имот с идентификатор 52177.155.34: площ: 36 737 кв. м, за път от републиканската пътна мрежа, няма данни за собственост.

2. Промяна в границите на съществуващи обекти в КККР:

поземлен имот с идентификатор 52177.32.220: за селскостопански, горски, ведомствен път, собственост на Община Велико Търново, площ преди промяната: 2137 кв. м, площ след промяната: 2130 кв. м;

поземлен имот с идентификатор 52177.32.221: пасище, собственост на Община Велико Търново, площ преди промяната: 21 999 кв. м, площ след промяната: 21 927 кв. м;

поземлен имот с идентификатор 52177.70.83: за селскостопански, горски, ведомствен път, собственост на Община Велико Търново, площ преди промяната: 7523 кв. м, площ след промяната: 7493 кв. м;

поземлен имот с идентификатор 52177.70.119: пасище, собственост на Община Велико Търново, площ преди промяната: 371 425 кв. м, площ след промяната: 364 488 кв. м;

поземлен имот с идентификатор 52177.70.557: пасище, собственост на Община Велико Търново,

площ преди промяната: 1732 кв. м, площ след промяната: 1336 кв. м;

поземлен имот с идентификатор 52177.73.114: пасище, собственост на Община Велико Търново, площ преди промяната: 308 780 кв. м, площ след промяната: 308 209 кв. м;

поземлен имот с идентификатор 52177.73.116: за селскостопански, горски, ведомствен път, собственост на Община Велико Търново, площ преди промяната: 6103 кв. м, площ след промяната: 6097 кв. м;

поземлен имот с идентификатор 52177.87.120: пасище, собственост на Община Велико Търново, площ преди промяната: 201 856 кв. м, площ след промяната: 200 166 кв. м;

поземлен имот с идентификатор 52177.87.126: скали, собственост на Община Велико Търново, площ преди промяната: 5503 кв. м, площ след промяната: 5414 кв. м;

поземлен имот с идентификатор 52177.87.141: за местен път, собственост на Община Велико Търново, площ преди промяната: 29 784 кв. м, площ след промяната: 39 063 кв. м;

поземлен имот с идентификатор 52177.87.145: за селскостопански, горски, ведомствен път, собственост на Община Велико Търново, площ преди промяната: 1708 кв. м, площ след промяната: 1690 кв. м;

поземлен имот с идентификатор 52177.87.807: пасище, собственост на Община Велико Търново, площ преди промяната: 119 474 кв. м, площ след промяната: 117 952 кв. м;

поземлен имот с идентификатор 52177.87.912: за селскостопански, горски, ведомствен път, собственост на Община Велико Търново, площ преди промяната: 1724 кв. м, площ след промяната: 1746 кв. м;

поземлен имот с идентификатор 52177.87.913: пасище, собственост на Община Велико Търново, площ преди промяната: 60 741 кв. м, площ след промяната: 60 676 кв. м;

поземлен имот с идентификатор 52177.88.131: пасище, собственост на Община Велико Търново, площ преди промяната: 417 997 кв. м, площ след промяната: 416 697 кв. м;

поземлен имот с идентификатор 52177.88.612: пасище, собственост на Община Велико Търново, площ преди промяната: 3227 кв. м, площ след промяната: 3128 кв. м;

поземлен имот с идентификатор 52177.88.808: за селскостопански, горски, ведомствен път, собственост на Община Велико Търново, площ преди промяната: 6447 кв. м, площ след промяната: 6442 кв. м;

поземлен имот с идентификатор 52177.162.743: пасище, собственост на Община Велико Търново, площ преди промяната: 68 118 кв. м, площ след промяната: 68 063 кв. м;

поземлен имот с идентификатор 52177.32.223: гори и храсти в земеделска земя, собственост на Община Велико Търново, площ преди промяната: 11 239 кв. м, площ след промяната: 10 974 кв. м;

поземлен имот с идентификатор 52177.132.231: за селскостопански, горски, ведомствен път, собственост на Община Велико Търново, площ

преди промяната: 2464 кв. м, площ след промяната: 2371 кв. м;

поземлен имот с идентификатор 52177.145.232: за селскостопански, горски, ведомствен път, собственост на Община Велико Търново, площ преди промяната: 1441 кв. м, площ след промяната: 1343 кв. м;

поземлен имот с идентификатор 52177.151.164: за селскостопански, горски, ведомствен път, собственост на Община Велико Търново, площ преди промяната: 2426 кв. м, площ след промяната: 2346 кв. м;

поземлен имот с идентификатор 52177.152.163: за селскостопански, горски, ведомствен път, собственост на Община Велико Търново, площ преди промяната: 1827 кв. м, площ след промяната: 1821 кв. м;

поземлен имот с идентификатор 52177.155.806: за местен път, собственост на Община Велико Търново, площ преди промяната: 2903 кв. м, площ след промяната: 2798 кв. м.

3. Заличени обекти от КKKP:

поземлен имот с идентификатор 52177.145.651: площ: 9596 кв. м, за път от републиканската пътна мрежа, собственост на държавата – МТС;

поземлен имот с идентификатор 52177.154.651: площ: 9764 кв. м, за път от републиканската пътна мрежа, собственост на държавата – МТС;

поземлен имот с идентификатор 52177.155.651: площ: 16 995 кв. м, за път от републиканската пътна мрежа, собственост на държавата – МТС.

III. С. Присово, ЕКАТТЕ 58459, община Велико Търново, одобрени със Заповед № РД-18-715 от 17.11.2017 г. на изпълнителния директор на Агенцията по геодезия, картография и кадастър, състоящо се във:

1. Нанасяне на нови обекти в КKKP:

поземлен имот с идентификатор 58459.10.58: площ: 900 кв. м, за местен път, няма данни за собственост;

поземлен имот с идентификатор 58459.10.59: площ: 859 кв. м, за друг поземлен имот за движение и транспорт, няма данни за собственост;

поземлен имот с идентификатор 58459.10.60: площ: 104 кв. м, язовир, собственост на Община Велико Търново;

поземлен имот с идентификатор 58459.79.17: площ: 1405 кв. м, за друг поземлен имот за движение и транспорт, няма данни за собственост;

поземлен имот с идентификатор 58459.106.24: площ: 437 кв. м, за селскостопански, горски, ведомствен път, няма данни за собственост;

поземлен имот с идентификатор 58459.112.9: площ: 1011 кв. м, за друг поземлен имот за движение и транспорт, няма данни за собственост;

поземлен имот с идентификатор 58459.129.3: площ: 71 296 кв. м, нива, собственост на мъжки манастир „Св. Архангел Михаил“;

поземлен имот с идентификатор 58459.129.4: площ: 10 129 кв. м, нива, собственост на мъжки манастир „Св. Архангел Михаил“;

поземлен имот с идентификатор 58459.129.5: площ: 2653 кв. м, за местен път, няма данни за собственост;

поземлен имот с идентификатор 58459.88.28: площ: 313 кв. м, за местен път, няма данни за собственост;

поземлен имот с идентификатор 58459.88.29: площ: 82 кв. м, за селскостопански, горски, ведомствен път, няма данни за собственост;

поземлен имот с идентификатор 58459.88.30: площ: 1115 кв. м, за селскостопански, горски, ведомствен път, няма данни за собственост;

поземлен имот с идентификатор 58459.88.31: площ: 44 кв. м, за селскостопански, горски, ведомствен път, няма данни за собственост.

2. Промяна в границите на съществуващи обекти в КККР:

поземлен имот с идентификатор 58459.10.21: за местен път, собственост на Община Велико Търново, площ преди промяната: 8269 кв. м, площ след промяната: 10 066 кв. м;

поземлен имот с идентификатор 58459.10.22: гори и храсти в земеделска земя, собственост на Община Велико Търново, площ преди промяната: 37 551 кв. м, площ след промяната: 33 479 кв. м;

поземлен имот с идентификатор 58459.10.27: друг вид дървопроизводителна гора, собственост на МЗГ – ДЛ/ДДС, площ преди промяната: 1 050 278 кв. м, площ след промяната: 1 050 241 кв. м;

поземлен имот с идентификатор 58459.10.32: за селскостопански, горски, ведомствен път, собственост на Община Велико Търново, площ преди промяната: 5431 кв. м, площ след промяната: 5373 кв. м;

поземлен имот с идентификатор 58459.18.6: язовир, собственост на Община Велико Търново, площ преди промяната: 63 519 кв. м, площ след промяната: 62 984 кв. м;

поземлен имот с идентификатор 58459.18.7: пасище, собственост на Община Велико Търново, площ преди промяната: 8756 кв. м, площ след промяната: 7991 кв. м;

поземлен имот с идентификатор 58459.60.9: за местен път, собственост на Община Велико Търново, площ преди промяната: 11 687 кв. м, площ след промяната: 11 431 кв. м;

поземлен имот с идентификатор 58459.60.12: друг вид дървопроизводителна гора, собственост на МЗГ – ДЛ/ДДС, площ преди промяната: 1309 кв. м, площ след промяната: 1132 кв. м;

поземлен имот с идентификатор 58459.62.36: нива, собственост на „Вятъра-08“ – ООД, площ преди промяната: 6562 кв. м, площ след промяната: 6103 кв. м;

поземлен имот с идентификатор 58459.62.37: за селскостопански, горски, ведомствен път, собственост на Община Велико Търново, площ преди промяната: 3073 кв. м, площ след промяната: 3068 кв. м;

поземлен имот с идентификатор 58459.63.1: нива, собственост на Иван Недев Атанасов, площ преди промяната: 4200 кв. м, площ след промяната: 4143 кв. м;

поземлен имот с идентификатор 58459.63.2: нива, собственост на „Фацио“ – ЕООД, площ преди промяната: 3001 кв. м, площ след промяната: 2889 кв. м;

поземлен имот с идентификатор 58459.63.3: нива, собственост на Иван Симеонов Стайков и Иван Стайков Петков, площ преди промяната: 6197 кв. м, площ след промяната: 6100 кв. м;

поземлен имот с идентификатор 58459.63.16: пасище, собственост на Община Велико Търново, площ преди промяната: 21 965 кв. м, площ след промяната: 21 899 кв. м;

поземлен имот с идентификатор 58459.64.1: пасище, собственост на Община Велико Търново, площ преди промяната: 26 163 кв. м, площ след промяната: 24 714 кв. м;

поземлен имот с идентификатор 58459.64.26: нива, собственост на Тодор Георгиев Иванов, площ преди промяната: 12 307 кв. м, площ след промяната: 12 183 кв. м;

поземлен имот с идентификатор 58459.64.28: за селскостопански, горски, ведомствен път, собственост на Община Велико Търново, площ преди промяната: 1409 кв. м, площ след промяната: 1179 кв. м;

поземлен имот с идентификатор 58459.79.10: пасище, собственост на Община Велико Търново, площ преди промяната: 113 634 кв. м, площ след промяната: 113 554 кв. м;

поземлен имот с идентификатор 58459.79.15: пасище, собственост на Община Велико Търново, площ преди промяната: 136 644 кв. м, площ след промяната: 136 057 кв. м;

поземлен имот с идентификатор 58459.100.6: за път от републиканската пътна мрежа, собственост на държавата, площ преди промяната: 49 400 кв. м, площ след промяната: 54 873 кв. м;

поземлен имот с идентификатор 58459.106.2: нива, собственост на Емилия Александрова Соколова, площ преди промяната: 6840 кв. м, площ след промяната: 6832 кв. м;

поземлен имот с идентификатор 58459.106.3: нива, собственост на Йордана Иванова Ангелова, площ преди промяната: 7605 кв. м, площ след промяната: 7571 кв. м;

поземлен имот с идентификатор 58459.106.10: дърво, собственост на Община Велико Търново, площ преди промяната: 56 149 кв. м, площ след промяната: 55 717 кв. м;

поземлен имот с идентификатор 58459.106.11: нива, собственост на Надежда Димова Найденкова, площ преди промяната: 9574 кв. м, площ след промяната: 9468 кв. м;

поземлен имот с идентификатор 58459.106.21: за селскостопански, горски, ведомствен път, собственост на Община Велико Търново, площ преди промяната: 1471 кв. м, площ след промяната: 190 кв. м;

поземлен имот с идентификатор 58459.112.5: за път от републиканската пътна мрежа, собственост на държавата – МТС, площ преди промяната: 145 046 кв. м, площ след промяната: 150 036 кв. м;

поземлен имот с идентификатор 58459.119.15: дърво, собственост на Община Велико Търново, площ преди промяната: 22 614 кв. м, площ след промяната: 21 981 кв. м;

поземлен имот с идентификатор 58459.119.23: гори и храсти в земеделска земя, собственост на

Община Велико Търново, площ преди промяната: 2200 кв. м, площ след промяната: 1460 кв. м;

поземлен имот с идентификатор 58459.119.24: за селскостопански, горски, ведомствен път, собственост на Община Велико Търново, площ преди промяната: 561 кв. м, площ след промяната: 551 кв. м;

поземлен имот с идентификатор 58459.131.2: нива, собственост на мъжки манастир „Св. Архангел Михаил“, площ преди промяната: 10 472 кв. м, площ след промяната: 10 391 кв. м;

поземлен имот с идентификатор 58459.146.2: нива, собственост на Община Велико Търново, площ преди промяната: 2730 кв. м, площ след промяната: 2668 кв. м;

поземлен имот с идентификатор 58459.146.4: собственост на Община Велико Търново, данни преди промяната: за селскостопански, горски, ведомствен път, площ: 158 кв. м, данни след промяната: за местен път, площ: 270 кв. м;

поземлен имот с идентификатор 58459.146.5: гори и храсти в земеделска земя, собственост на Община Велико Търново, площ преди промяната: 4275 кв. м, площ след промяната: 4226 кв. м;

поземлен имот с идентификатор 58459.86.2: нива, ДПФ, площ преди промяната: 4132 кв. м, площ след промяната: 4118 кв. м;

поземлен имот с идентификатор 58459.86.7: нива, ДПФ, площ преди промяната: 6203 кв. м, площ след промяната: 6112 кв. м;

поземлен имот с идентификатор 58459.86.8: нива, ДПФ, площ преди промяната: 4700 кв. м, площ след промяната: 4606 кв. м;

поземлен имот с идентификатор 58459.88.24: пасище, собственост на Община Велико Търново, площ преди промяната: 1791 кв. м, площ след промяната: 1673 кв. м;

поземлен имот с идентификатор 58459.88.25: за селскостопански, горски, ведомствен път, собственост на Община Велико Търново, площ преди промяната: 3380 кв. м, площ след промяната: 1315 кв. м;

поземлен имот с идентификатор 58459.88.27: за селскостопански, горски, ведомствен път, собственост на Община Велико Търново, площ преди промяната: 203 кв. м, площ след промяната: 194 кв. м;

поземлен имот с идентификатор 58459.90.16: за местен път, собственост на Община Велико Търново, площ преди промяната: 26 284 кв. м, площ след промяната: 27 700 кв. м;

поземлен имот с идентификатор 58459.93.1: нива, собственост на Велика Бонева Млечкова, площ преди промяната: 9998 кв. м, площ след промяната: 9739 кв. м;

поземлен имот с идентификатор 58459.93.2: нива, собственост на Боян Николаев Аврамов и Васил Стефанов Василев, площ преди промяната: 9994 кв. м, площ след промяната: 9917 кв. м;

поземлен имот с идентификатор 58459.93.3: нива, собственост на „Росагрофонд“ – ООД, площ преди промяната: 17 042 кв. м, площ след промяната: 16 977 кв. м;

поземлен имот с идентификатор 58459.93.4: нива, собственост на Пена Петкова Султанова и

Султанов, площ преди промяната: 12 948 кв. м, площ след промяната: 12 843 кв. м;

поземлен имот с идентификатор 58459.93.5: нива, собственост на Кънчо Димитров Рашев, площ преди промяната: 9103 кв. м, площ след промяната: 9074 кв. м;

поземлен имот с идентификатор 58459.93.18: за селскостопански, горски, ведомствен път, собственост на Община Велико Търново, площ преди промяната: 1817 кв. м, площ след промяната: 1816 кв. м;

поземлен имот с идентификатор 58459.167.113: пасище, собственост на Община Велико Търново, площ преди промяната: 131 791 кв. м, площ след промяната: 131 751 кв. м;

поземлен имот с идентификатор 58459.168.167: за селскостопански, горски, ведомствен път, собственост на Община Велико Търново, площ преди промяната: 1998 кв. м, площ след промяната: 1995 кв. м.

3. Заличени обекти от КККР:

поземлен имот с идентификатор 58459.112.6: площ: 4482 кв. м, за път от републиканската пътна мрежа, собственост на държавата – МТС;

поземлен имот с идентификатор 58459.129.2: площ: 84 078 кв. м, нива, собственост на мъжки манастир „Св. Архангел Михаил“.

IV. С. Велчево, ЕКАТТЕ 10553, община Велико Търново, одобрени със Заповед № РД-18-755 от 24.11.2017 г. на изпълнителния директор на Агенцията по геодезия, картография и кадастър, състоящо се във:

1. Нанасяне на нови обекти в КККР:

поземлен имот с идентификатор 10553.26.27: площ: 262 кв. м, за селскостопански, горски, ведомствен път, няма данни за собственост;

поземлен имот с идентификатор 10553.31.67: площ: 1441 кв. м, за друг поземлен имот за движение и транспорт, няма данни за собственост;

поземлен имот с идентификатор 10553.84.40: площ: 232 кв. м, за селскостопански, горски, ведомствен път, няма данни за собственост;

поземлен имот с идентификатор 10553.84.41: площ: 229 кв. м, за селскостопански, горски, ведомствен път, няма данни за собственост;

поземлен имот с идентификатор 10553.84.42: площ: 294 кв. м, за селскостопански, горски, ведомствен път, няма данни за собственост;

поземлен имот с идентификатор 10553.84.43: площ: 691 кв. м, за селскостопански, горски, ведомствен път, няма данни за собственост;

поземлен имот с идентификатор 10553.84.44: площ: 2259 кв. м, за друг поземлен имот за движение и транспорт, няма данни за собственост;

поземлен имот с идентификатор 10553.84.45: площ: 7742 кв. м, за друг поземлен имот за движение и транспорт, няма данни за собственост;

поземлен имот с идентификатор 10553.149.14: площ: 988 кв. м, за друг поземлен имот за движение и транспорт, няма данни за собственост;

поземлен имот с идентификатор 10553.150.11: площ: 49 кв. м, за селскостопански, горски, ведомствен път, няма данни за собственост.

2. Промяна в границите на съществуващи обекти в КККР:

поземлен имот с идентификатор 10553.18.24: за селскостопански, горски, ведомствен път, собственост на Община Велико Търново, площ преди промяната: 1009 кв. м, площ след промяната: 807 кв. м;

поземлен имот с идентификатор 10553.19.8: пасище, собственост на Община Велико Търново, площ преди промяната: 26 530 кв. м, площ след промяната: 26 360 кв. м;

поземлен имот с идентификатор 10553.26.5: нива, собственост на Йордан Марков Йорданов, площ преди промяната: 5907 кв. м, площ след промяната: 5895 кв. м;

поземлен имот с идентификатор 10553.26.6: нива, собственост на Станю Радков Добрев и Стойка Радкова, площ преди промяната: 7080 кв. м, площ след промяната: 6991 кв. м;

поземлен имот с идентификатор 10553.26.7: нива, собственост на „Аванс Терафонд“ – АДСИЦ, площ преди промяната: 7601 кв. м, площ след промяната: 7501 кв. м;

поземлен имот с идентификатор 10553.26.8: нива, собственост на „Аванс Терафонд“ – АДСИЦ, площ преди промяната: 19 284 кв. м, площ след промяната: 19 206 кв. м;

поземлен имот с идентификатор 10553.26.25: за селскостопански, горски, ведомствен път, собственост на Община Велико Търново, площ преди промяната: 1643 кв. м, площ след промяната: 572 кв. м;

поземлен имот с идентификатор 10553.31.12: нива, собственост на Венцислав Илиев Рангелов, площ преди промяната: 5897 кв. м, площ след промяната: 5826 кв. м;

поземлен имот с идентификатор 10553.31.13: нива, собственост на Иван Стефанов Иванов, площ преди промяната: 3000 кв. м, площ след промяната: 2918 кв. м;

поземлен имот с идентификатор 10553.31.20: за път от републиканската пътна мрежа, собственост на държавата – МТС, площ преди промяната: 28 670 кв. м, площ след промяната: 28 843 кв. м;

поземлен имот с идентификатор 10553.7.10: за селскостопански, горски, ведомствен път, собственост на Община Велико Търново, площ преди промяната: 761 кв. м, площ след промяната: 768 кв. м;

поземлен имот с идентификатор 10553.7.15: пасище, собственост на Община Велико Търново, площ преди промяната: 5951 кв. м, площ след промяната: 5639 кв. м;

поземлен имот с идентификатор 10553.14.17: дере, собственост на Община Велико Търново, площ преди промяната: 58 382 кв. м, площ след промяната: 58 573 кв. м;

поземлен имот с идентификатор 10553.72.13: дере, собственост на Община Велико Търново, площ преди промяната: 25 740 кв. м, площ след промяната: 25 701 кв. м;

поземлен имот с идентификатор 10553.84.37: за селскостопански, горски, ведомствен път, собственост на Община Велико Търново, площ преди промяната: 3417 кв. м, площ след промяната: 1044 кв. м;

поземлен имот с идентификатор 10553.84.38: за път от републиканската пътна мрежа, собственост на държавата – МТС, площ преди промяната: 34 100 кв. м, площ след промяната: 26 760 кв. м;

поземлен имот с идентификатор 10553.85.13: изоставена орна земя, собственост на Община Велико Търново, площ преди промяната: 1788 кв. м, площ след промяната: 1636 кв. м;

поземлен имот с идентификатор 10553.85.14: за друг вид водно течение, водна площ, съоръжение, собственост на Община Велико Търново, площ преди промяната: 4222 кв. м, площ след промяната: 4167 кв. м;

поземлен имот с идентификатор 10553.85.15: за селскостопански, горски, ведомствен път, собственост на Община Велико Търново, площ преди промяната: 1220 кв. м, площ след промяната: 66 кв. м;

поземлен имот с идентификатор 10553.85.17: за селскостопански, горски, ведомствен път, собственост на Община Велико Търново, площ преди промяната: 763 кв. м, площ след промяната: 753 кв. м;

поземлен имот с идентификатор 10553.87.12: гори и храсти в земеделска земя, собственост на Община Велико Търново, площ преди промяната: 4027 кв. м, площ след промяната: 3818 кв. м;

поземлен имот с идентификатор 10553.87.13: за селскостопански, горски, ведомствен път, собственост на Община Велико Търново, площ преди промяната: 1324 кв. м, площ след промяната: 1320 кв. м;

поземлен имот с идентификатор 10553.122.5: гори и храсти в земеделска земя, собственост на Община Велико Търново, площ преди промяната: 10 217 кв. м, площ след промяната: 9832 кв. м;

поземлен имот с идентификатор 10553.137.20: за селскостопански, горски, ведомствен път, собственост на Община Велико Търново, площ преди промяната: 339 кв. м, площ след промяната: 170 кв. м;

поземлен имот с идентификатор 10553.144.14: за селскостопански, горски, ведомствен път, собственост на Община Велико Търново, площ преди промяната: 1248 кв. м, площ след промяната: 1295 кв. м;

поземлен имот с идентификатор 10553.145.1: изоставена орна земя, собственост на Димитър Йорданов Димитров, площ преди промяната: 3867 кв. м, площ след промяната: 3836 кв. м;

поземлен имот с идентификатор 10553.145.6: за селскостопански, горски, ведомствен път, собственост на Община Велико Търново, площ преди промяната: 4448 кв. м, площ след промяната: 4420 кв. м;

поземлен имот с идентификатор 10553.145.8: друг вид дървопроизводителна гора, собственост на МЗГ – ДЛ/ДДС, площ преди промяната: 42 309 кв. м, площ след промяната: 41 775 кв. м;

поземлен имот с идентификатор 10553.146.12: друг вид дървопроизводителна гора, собственост на МЗГ – ДЛ/ДДС, площ преди промяната: 39 395 кв. м, площ след промяната: 39 016 кв. м;

поземлен имот с идентификатор 10553.147.6: за селскостопански, горски, ведомствен път, собственост на Община Велико Търново, площ преди промяната: 3096 кв. м, площ след промяната: 3187 кв. м;

поземлен имот с идентификатор 10553.148.1: изоставена орна земя, собственост на Капиновски манастир „Свети Никола“, площ преди промяната: 3434 кв. м, площ след промяната: 3159 кв. м;

поземлен имот с идентификатор 10553.148.2: нива, собственост на Капиновски манастир „Св. Никола“, площ преди промяната: 16 027 кв. м, площ след промяната: 15 818 кв. м;

поземлен имот с идентификатор 10553.149.13: друг вид дървопроизводителна гора, собственост на МЗГ – ДЛ/ДДС, площ преди промяната: 1 764 066 кв. м, площ след промяната: 1 763 908 кв. м;

поземлен имот с идентификатор 10553.150.1: ливада, собственост на Плаковски манастир „Св. Пророк Илия“, площ преди промяната: 7148 кв. м, площ след промяната: 7109 кв. м;

поземлен имот с идентификатор 10553.150.2: нива, собственост на Плаковски манастир „Св. Пророк Илия“, площ преди промяната: 14 000 кв. м, площ след промяната: 13 981 кв. м;

поземлен имот с идентификатор 10553.150.7: за местен път, собственост на Община Велико Търново, площ преди промяната: 824 кв. м, площ след промяната: 849 кв. м;

поземлен имот с идентификатор 10553.150.8: за местен път, собственост на Община Велико Търново, площ преди промяната: 106 020 кв. м, площ след промяната: 108 505 кв. м;

поземлен имот с идентификатор 10553.150.10: за селскостопански, горски, ведомствен път, собственост на Община Велико Търново, площ преди промяната: 1519 кв. м, площ след промяната: 128 кв. м;

поземлен имот с идентификатор 10553.151.10: гори и храсти в земеделска земя, собственост на Община Велико Търново, площ преди промяната: 1062 кв. м, площ след промяната: 1055 кв. м;

поземлен имот с идентификатор 10553.159.1: друг вид дървопроизводителна гора, собственост на МЗГ – ДЛ/ДДС, площ преди промяната: 30 609 кв. м, площ след промяната: 29 992 кв. м;

поземлен имот с идентификатор 10553.159.2: друг вид дървопроизводителна гора, собственост на Капиновски манастир „Св. Никола“, площ преди промяната: 24 225 кв. м, площ след промяната: 23 802 кв. м;

поземлен имот с идентификатор 10553.159.3: друг вид дървопроизводителна гора, собственост на Капиновски манастир „Св. Никола“, площ преди промяната: 37 833 кв. м, площ след промяната: 37 742 кв. м;

поземлен имот с идентификатор 10553.159.10: друг вид дървопроизводителна гора, собственост на МЗГ – ДЛ/ДДС, площ преди промяната: 4191 кв. м, площ след промяната: 3966 кв. м;

поземлен имот с идентификатор 10553.159.11: собственост на Община Велико Търново, данни преди промяната: за селскостопански, горски, ведомствен път, площ: 6732 кв. м, данни след промяната: за местен път, площ: 7996 кв. м;

поземлен имот с идентификатор 10553.170.1: друг вид дървопроизводителна гора, собственост на Плаковски манастир „Св. Пророк Илия“, площ преди промяната: 173 031 кв. м, площ след промяната: 173 059 кв. м.

Заповедта да се съобщи по реда на чл. 35, ал. 3 ЗКИР на заинтересованите лица.

Съгласно чл. 53б, ал. 8 ЗКИР заповедта подлежи на обжалване в 30-дневен срок от об-

народването ѝ в „Държавен вестник“ по реда на Административнопроцесуалния кодекс пред административния съд по местонахождение на имотите.

Изпълнителен директор:
В. Коритарова

4467

ЗАПОВЕД № КД-14-57
от 9 юли 2021 г.

На основание чл. 53б, ал. 5, т. 2 ЗКИР и във връзка със заявления вх. № 09-52122-10.04.2020 г. и вх. № 09-52052-10.04.2020 г. от СГКК – Благоевград, и приложените към тях документи и материали, определени по чл. 58 и 75 от Наредба № РД-02-20-5 от 15.12.2016 г. на МРРБ за съдържанието, създаването и поддържането на кадастралната карта и кадастралните регистри, и за отстраняване на явна фактическа грешка одобрявам изменението в кадастралната карта и кадастралните регистри (КККР) на:

I. С. Рибник, ЕКАТТЕ 62623, община Петрич, одобрени със Заповед № РД-18-772 от 17.11.2017 г. на изпълнителния директор на Агенцията по геодезия, картография и кадастър и Заповед № 18-4316-16.04.2021 г. на началника на СГКК – Благоевград, състоящо се във:

1. Нанасяне на нови обекти в КККР:

поземлен имот с идентификатор 62623.1.126: площ: 235 кв. м, пасище, собственост на Община Петрич;

поземлен имот с идентификатор 62623.1.127: площ: 17 428 кв. м, за водностопанско, хидромелиоративно съоръжение, собственост на МЗХ – ХМС;

поземлен имот с идентификатор 62623.1.128: площ: 2185 кв. м, за водностопанско, хидромелиоративно съоръжение, собственост на МЗХ – ХМС;

поземлен имот с идентификатор 62623.1.129: площ: 9682 кв. м, за водностопанско, хидромелиоративно съоръжение, собственост на МЗХ – ХМС;

поземлен имот с идентификатор 62623.1.130: площ: 11 311 кв. м, за водностопанско, хидромелиоративно съоръжение, собственост на МЗХ – ХМС;

поземлен имот с идентификатор 62623.1.131: площ: 36 391 кв. м, за водностопанско, хидромелиоративно съоръжение, собственост на МЗХ – ХМС;

поземлен имот с идентификатор 62623.1.132: площ: 87 466 кв. м, водно течение, река, собственост на държавата – МОСВ;

поземлен имот с идентификатор 62623.1.133: площ: 2736 кв. м, за водностопанско, хидромелиоративно съоръжение, собственост на МЗХ – ХМС;

поземлен имот с идентификатор 62623.9.128: площ: 188 кв. м, за водностопанско, хидромелиоративно съоръжение, собственост на МЗХ – ХМС;

поземлен имот с идентификатор 62623.11.129: площ: 47 445 кв. м, за друг вид водно течение,

водна площ, съоръжение, собственост на държавата – МОСВ;

поземлен имот с идентификатор 62623.11.130: площ: 14 240 кв. м, за друг вид водно течение, водна площ, съоръжение, собственост на държавата – МОСВ;

поземлен имот с идентификатор 62623.21.93: площ: 2119 кв. м, за път от републиканската пътна мрежа, собственост на държавата.

2. Промяна в границите на съществуващи обекти в КККР:

поземлен имот с идентификатор 62623.1.22: за водностопанско, хидромелиоративно съоръжение, собственост на държавата чрез Министерството на земеделието, храните и горите, площ преди промяната: 89 729 кв. м, площ след промяната: 50 645 кв. м;

поземлен имот с идентификатор 62623.1.26: пасище, собственост на Община Петрич, площ преди промяната: 2562 кв. м, площ след промяната: 1403 кв. м;

поземлен имот с идентификатор 62623.1.34: за водностопанско, хидромелиоративно съоръжение, собственост на държавата чрез Министерството на земеделието, храните и горите, площ преди промяната: 27 615 кв. м, площ след промяната: 16 168 кв. м;

поземлен имот с идентификатор 62623.1.35: за водностопанско, хидромелиоративно съоръжение, собственост на държавата чрез Министерството на земеделието, храните и горите, площ преди промяната: 2407 кв. м, площ след промяната: 1814 кв. м;

поземлен имот с идентификатор 62623.1.65: нива, собственост на Стоян Николов Траянов, Сандо Николов Траянов и Кирил Крумов Траянов, площ преди промяната: 10 726 кв. м, площ след промяната: 10 726 кв. м;

поземлен имот с идентификатор 62623.1.72: за друг вид водно течение, водна площ, съоръжение, собственост на МЗХ – ХМС, площ преди промяната: 12 899 кв. м, площ след промяната: 6693 кв. м;

поземлен имот с идентификатор 62623.1.77: за селскостопански, горски, ведомствен път, собственост на Община Петрич, площ преди промяната: 1062 кв. м, площ след промяната: 1034 кв. м;

поземлен имот с идентификатор 62623.1.78: за път от републиканската пътна мрежа, собственост на държавата, площ преди промяната: 3672 кв. м, площ след промяната: 4668 кв. м;

поземлен имот с идентификатор 62623.1.83: за селскостопански, горски, ведомствен път, собственост на Община Петрич, площ преди промяната: 1856 кв. м, площ след промяната: 1812 кв. м;

поземлен имот с идентификатор 62623.1.104: за водностопанско, хидромелиоративно съоръжение, собственост на държавата чрез Министерството на земеделието, храните и горите, площ преди промяната: 4310 кв. м, площ след промяната: 1658 кв. м;

поземлен имот с идентификатор 62623.1.105: за водностопанско, хидромелиоративно съоръжение, собственост на държавата чрез Министерството на земеделието, храните и горите,

площ преди промяната: 3142 кв. м, площ след промяната: 132 кв. м;

поземлен имот с идентификатор 62623.1.109: за селскостопански, горски, ведомствен път, собственост на Община Петрич, площ преди промяната: 6770 кв. м, площ след промяната: 2162 кв. м;

поземлен имот с идентификатор 62623.1.125: водно течение, река, собственост на държавата – МОСВ, площ преди промяната: 148 912 кв. м, площ след промяната: 46 031 кв. м;

поземлен имот с идентификатор 62623.5.70: за друг вид водно течение, водна площ, съоръжение, собственост на държавата чрез Министерството на земеделието, храните и горите, площ преди промяната: 3030 кв. м, площ след промяната: 2981 кв. м;

поземлен имот с идентификатор 62623.6.33: пасище, собственост на Община Петрич, площ преди промяната: 1852 кв. м, площ след промяната: 124 кв. м;

поземлен имот с идентификатор 62623.6.93: за селскостопански, горски, ведомствен път, собственост на Община Петрич, площ преди промяната: 3073 кв. м, площ след промяната: 2766 кв. м;

поземлен имот с идентификатор 62623.7.48: пасище, собственост на Община Петрич, площ преди промяната: 10 776 кв. м, площ след промяната: 6906 кв. м;

поземлен имот с идентификатор 62623.9.2: пасище, собственост на Община Петрич, площ преди промяната: 8157 кв. м, площ след промяната: 7778 кв. м;

поземлен имот с идентификатор 62623.9.3: за ремонт и поддържане на транспортни средства, собственост на държавата – МОСВ, площ преди промяната: 1115 кв. м, площ след промяната: 843 кв. м;

поземлен имот с идентификатор 62623.9.6: за селскостопански, горски, ведомствен път, собственост на Община Петрич, площ преди промяната: 975 кв. м, площ след промяната: 893 кв. м;

поземлен имот с идентификатор 62623.9.8: друг вид земеделска земя, собственост на Община Петрич, площ преди промяната: 2180 кв. м, площ след промяната: 1951 кв. м;

поземлен имот с идентификатор 62623.9.9: друг вид земеделска земя, собственост на Община Петрич, площ преди промяната: 1127 кв. м, площ след промяната: 870 кв. м;

поземлен имот с идентификатор 62623.9.11: за друг вид застрояване, собственост на Община Петрич, площ преди промяната: 25 319 кв. м, площ след промяната: 25 418 кв. м;

поземлен имот с идентификатор 62623.9.59: за друг вид застрояване, собственост на Община Петрич, площ преди промяната: 8469 кв. м, площ след промяната: 8233 кв. м;

поземлен имот с идентификатор 62623.9.117: за селскостопански, горски, ведомствен път, собственост на Община Петрич, площ преди промяната: 1314 кв. м, площ след промяната: 1814 кв. м;

поземлен имот с идентификатор 62623.9.123: за път от републиканската пътна мрежа, соб-

ственост на държавата, площ преди промяната: 2875 кв. м, площ след промяната: 3526 кв. м;

поземлен имот с идентификатор 62623.9.124: за път от републиканската пътна мрежа, собственост на държавата, площ преди промяната: 3358 кв. м, площ след промяната: 1136 кв. м;

поземлен имот с идентификатор 62623.9.127: водно течение, река, собственост на държавата – МОСВ, площ преди промяната: 11 868 кв. м, площ след промяната: 18 691 кв. м;

поземлен имот с идентификатор 62623.10.50: пасище, собственост на Община Петрич, площ преди промяната: 640 кв. м, площ след промяната: 274 кв. м;

поземлен имот с идентификатор 62623.10.54: за друг вид застрояване, собственост на Община Петрич, площ преди промяната: 40 359 кв. м, площ след промяната: 40 337 кв. м;

поземлен имот с идентификатор 62623.10.74: за друг вид водно течение, водна площ, съоръжение, собственост на Община Петрич, площ преди промяната: 1952 кв. м, площ след промяната: 951 кв. м;

поземлен имот с идентификатор 62623.10.118: за селскостопански, горски, ведомствен път, собственост на Община Петрич, площ преди промяната: 1943 кв. м, площ след промяната: 1045 кв. м;

поземлен имот с идентификатор 62623.10.119: за път от републиканската пътна мрежа, собственост на държавата, площ преди промяната: 2729 кв. м, площ след промяната: 4627 кв. м;

поземлен имот с идентификатор 62623.10.129: за друг вид застрояване, собственост на Община Петрич, площ преди промяната: 10 981 кв. м, площ след промяната: 10 710 кв. м;

поземлен имот с идентификатор 62623.11.128: водно течение, река, собственост на държавата – МОСВ, площ преди промяната: 88 657 кв. м, площ след промяната: 29 896 кв. м;

поземлен имот с идентификатор 62623.16.4: друг вид земеделска земя, собственост на Община Петрич, площ преди промяната: 231 857 кв. м, площ след промяната: 239 440 кв. м;

поземлен имот с идентификатор 62623.16.112: за път от републиканската пътна мрежа, собственост на държавата, площ преди промяната: 9828 кв. м, площ след промяната: 19 351 кв. м;

поземлен имот с идентификатор 62623.21.24: пасище, собственост на Община Петрич, площ преди промяната: 949 724 кв. м, площ след промяната: 947 606 кв. м;

поземлен имот с идентификатор 62623.21.27: пасище, собственост на Община Петрич, площ преди промяната: 12 095 кв. м, площ след промяната: 8644 кв. м;

поземлен имот с идентификатор 62623.21.92: за път от републиканската пътна мрежа, собственост на държавата, площ преди промяната: 6317 кв. м, площ след промяната: 9861 кв. м.

3. Заличени обекти от КККР:

поземлен имот с идентификатор 62623.1.87: площ: 1114 кв. м, за водностопанско, хидромелиоративно съоръжение, собственост на МЗХ – ХМС;

поземлен имот с идентификатор 62623.9.116: площ: 3249 кв. м, за селскостопански, горски, ведомствен път, собственост на Община Петрич;

поземлен имот с идентификатор 62623.16.5: площ: 9000 кв. м, друг вид земеделска земя, собственост на Община Петрич;

поземлен имот с идентификатор 62623.16.6: площ: 1448 кв. м, за селскостопански, горски, ведомствен път, собственост на Община Петрич.

II. С. Генерал Тодоров, ЕКАТТЕ 58390, община Петрич, одобрени със заповеди № РД-18-545 от 20.10.2017 г. и № 300-5-24 от 5.04.2004 г. на изпълнителния директор на Агенцията по геодезия, картография и кадастър, състоящо се във:

1. Нанасяне на нови обекти в КККР:

поземлен имот с идентификатор 58390.35.46: площ: 1549 кв. м, за съоръжение на водопровод, собственост на държавата – МОСВ;

поземлен имот с идентификатор 58390.35.47: площ: 1699 кв. м, за съоръжение на водопровод, собственост на държавата – МОСВ;

поземлен имот с идентификатор 58390.35.48: площ: 306 кв. м, напоителен канал, собственост на Община Петрич;

поземлен имот с идентификатор 58390.37.16: площ: 6 кв. м, за селскостопански, горски, ведомствен път, собственост на Община Петрич;

поземлен имот с идентификатор 58390.38.6: площ: 1056 кв. м, за водностопанско, хидромелиоративно съоръжение, собственост на държавата чрез Министерство на земеделието и храните;

сграда с идентификатор 58390.23.2.1: площ: 152 кв. м, жилищна сграда – еднофамилна, няма данни за собственост;

сграда с идентификатор 58390.23.2.2: площ: 20 кв. м, промишлена сграда, няма данни за собственост;

сграда с идентификатор 58390.23.2.3: площ: 76 кв. м, промишлена сграда, няма данни за собственост;

сграда с идентификатор 58390.23.2.4: площ: 69 кв. м, селскостопанска сграда, няма данни за собственост;

сграда с идентификатор 58390.23.2.5: площ: 9 кв. м, сграда за енергопроизводство, няма данни за собственост;

сграда с идентификатор 58390.24.183.1: площ: 132 кв. м, жилищна сграда – еднофамилна, няма данни за собственост;

сграда с идентификатор 58390.24.183.2: площ: 39 кв. м, селскостопанска сграда, няма данни за собственост;

сграда с идентификатор 58390.24.183.3: площ: 14 кв. м, селскостопанска сграда, няма данни за собственост;

сграда с идентификатор 58390.25.193.2: площ: 27 кв. м, хангар, депо, гараж, няма данни за собственост;

сграда с идентификатор 58390.25.205.1: площ: 58 кв. м, жилищна сграда – еднофамилна, няма данни за собственост;

сграда с идентификатор 58390.25.205.2: площ: 24 кв. м, хангар, депо, гараж, няма данни за собственост;

сграда с идентификатор 58390.25.230.1: площ: 77 кв. м, жилищна сграда – еднофамилна, няма данни за собственост;

сграда с идентификатор 58390.25.230.2: площ: 33 кв. м, хангар, депо, гараж, няма данни за собственост;

сграда с идентификатор 58390.25.230.3: площ: 18 кв. м, селскостопанска сграда, няма данни за собственост;

сграда с идентификатор 58390.25.230.4: площ: 7 кв. м, селскостопанска сграда, няма данни за собственост;

сграда с идентификатор 58390.25.234.1: площ: 65 кв. м, жилищна сграда – еднофамилна, няма данни за собственост;

сграда с идентификатор 58390.25.234.2: площ: 24 кв. м, жилищна сграда – еднофамилна, няма данни за собственост;

сграда с идентификатор 58390.25.234.3: площ: 37 кв. м, хангар, депо, гараж, няма данни за собственост;

сграда с идентификатор 58390.27.8.1: площ: 30 кв. м, вилна сграда – еднофамилна, няма данни за собственост.

2. Промяна в границите на съществуващи обекти в КККР:

поземлен имот с идентификатор 58390.26.221: пасище, собственост на Стоян Вангелов Гогов, площ преди промяната: 4655 кв. м, площ след промяната: 4654 кв. м;

поземлен имот с идентификатор 58390.26.407: друг вид земеделска земя, собственост на Община Петрич, площ преди промяната: 12 655 кв. м, площ след промяната: 12 336 кв. м;

поземлен имот с идентификатор 58390.26.413: водно течение, река, собственост на държавата – МОСВ, площ преди промяната: 203 899 кв. м, площ след промяната: 151 388 кв. м;

поземлен имот с идентификатор 58390.26.439: пасище, собственост на Общински поземлен фонд – Г. Тодоров, площ преди промяната: 7473 кв. м, площ след промяната: 22 853 кв. м;

поземлен имот с идентификатор 58390.26.442: пасище, собственост на Общински поземлен фонд – Г. Тодоров, площ преди промяната: 17 265 кв. м, площ след промяната: 71 346 кв. м;

поземлен имот с идентификатор 58390.26.448: друг вид земеделска земя, собственост на Община Петрич, площ преди промяната: 27 261 кв. м, площ след промяната: 10 631 кв. м;

поземлен имот с идентификатор 58390.35.1: нива, собственост на Митруш Германов Иванов, Иван Стоянов Германов и Николай Димитров Ташев, площ преди промяната: 1799 кв. м, площ след промяната: 1440 кв. м;

поземлен имот с идентификатор 58390.35.281: за селскостопански, горски, ведомствен път, собственост на Община Петрич, площ преди промяната: 647 кв. м, площ след промяната: 617 кв. м;

поземлен имот с идентификатор 58390.35.282: напоителен канал, собственост на Община Петрич, площ преди промяната: 1604 кв. м, площ след промяната: 1173 кв. м;

поземлен имот с идентификатор 58390.35.283: стадион, собственост на с. Генерал Тодоров, площ преди промяната: 17 040 кв. м, площ след промяната: 14 342 кв. м;

поземлен имот с идентификатор 58390.37.286: за селскостопански, горски, ведомствен път, собственост на Община Петрич, площ преди промяната: 2910 кв. м, площ след промяната: 2875 кв. м;

поземлен имот с идентификатор 58390.37.287: отводнителен канал, собственост на държавата чрез Министерството на земеделието и храните, площ преди промяната: 4271 кв. м, площ след промяната: 4267 кв. м;

поземлен имот с идентификатор 58390.38.293: за селскостопански, горски, ведомствен път, собственост на Община Петрич, площ преди промяната: 2619 кв. м, площ след промяната: 4126 кв. м;

поземлен имот с идентификатор 58390.38.305: водно течение, река, собственост на държавата – МОСВ, площ преди промяната: 6302 кв. м, площ след промяната: 8242 кв. м;

поземлен имот с идентификатор 58390.38.306: за водностопанско, хидромелиоративно съоръжение, няма данни за собственост, площ преди промяната: 51 320 кв. м, площ след промяната: 50 958 кв. м;

поземлен имот с идентификатор 58390.38.307: за селскостопански, горски, ведомствен път, собственост на Община Петрич, площ преди промяната: 4121 кв. м, площ след промяната: 4232 кв. м;

поземлен имот с идентификатор 58390.38.308: пасище, собственост на Общински поземлен фонд – Г. Тодоров, площ преди промяната: 11 774 кв. м, площ след промяната: 11 195 кв. м;

поземлен имот с идентификатор 58390.38.314: водоем, собственост на МЗХ – ХМС, площ преди промяната: 17 867 кв. м, площ след промяната: 16 360 кв. м;

поземлен имот с идентификатор 58390.52.326: за селскостопански, горски, ведомствен път, собственост на Община Петрич, площ преди промяната: 2059 кв. м, площ след промяната: 2684 кв. м;

поземлен имот с идентификатор 58390.52.327: за водностопанско, хидромелиоративно съоръжение, собственост на държавата чрез Министерството на земеделието и храните, площ преди промяната: 6496 кв. м, площ след промяната: 3704 кв. м;

поземлен имот с идентификатор 58390.60.225: водно течение, река, собственост на държавата – МОСВ, площ преди промяната: 363 345 кв. м, площ след промяната: 350 522 кв. м;

поземлен имот с идентификатор 58390.60.226: за водностопанско, хидромелиоративно съоръжение, собственост на МЗХ – ХМС, площ преди промяната: 329 322 кв. м, площ след промяната: 343 289 кв. м;

поземлен имот с идентификатор 58390.62.1: за линии на релсов транспорт, собственост на държавата чрез НК „Железопътна инфраструктура“, площ преди промяната: 27 203 кв. м, площ след промяната: 26 059 кв. м.

Заповедта да се съобщи по реда на чл. 35, ал. 3 ЗКИР на заинтересованите лица.

Съгласно чл. 53б, ал. 8 ЗКИР заповедта подлежи на обжалване в 30-дневен срок от обнародването ѝ в „Държавен вестник“ по реда на Административнопроцесуалния кодекс пред административния съд по местонахождение на имотите.

Изпълнителен директор:
В. Коритарова

ОБЩИНА КАЗАНЛЪК**РЕШЕНИЕ № 450****от 27 май 2021 г.**

На основание чл. 21, ал. 1, т. 8 от Закона за местното самоуправление и местната администрация (ЗМСМА), чл. 3, ал. 3, т. 2, чл. 4, ал. 4, чл. 26, ал. 1 и 2, чл. 31, ал. 1 и чл. 32, ал. 3, т. 1 от Закона за приватизация и следприватизационен контрол (ЗПСК) и във връзка с чл. 5, ал. 3 от Наредбата за възлагане извършването на дейности, свързани с подготовката за приватизация или следприватизационния контрол, включително процесуално представителство (НВИДСППСПКВП), Общинският съвет – Казанлък, реши:

I. Открива процедура за приватизация и определя метод за извършване на приватизация – публични търгове с явно наддаване на общински нежилищни имоти, както следва:

1. Поземлен имот с идентификатор 35167.503.9160 с обща площ 202 кв. м по кадастралната карта и кадастралните регистри на гр. Казанлък, одобрени със Заповед № 18-88 от 26.11.2015 г. на и.д. на АГКК, адрес: гр. Казанлък, п. к. 6100; трайно предназначение на територията: урбанизирана; начин на трайно ползване: ниско застрояване (до 10 м); при съседни: 35167.506.9635, 35167.503.9159, 35167.503.9451; предишен идентификатор: 35167.503.1259; 35167.503.1367; по подробен устройствен план (ПУП), одобрен с Решение № 141 от 23.03.2020 г. на ОбС – Казанлък, представлява урегулиран поземлен имот (УПИ) XIV-9160 – „За ОДО“, в кв. 467 на гр. Казанлък.

2. Поземлен имот с идентификатор 35167.503.9158 с обща площ 269 кв. м по кадастралната карта и кадастралните регистри на гр. Казанлък, одобрени със Заповед № 18-88 от 26.11.2015 г. на и.д. на АГКК, адрес: гр. Казанлък, п. к. 6100; трайно предназначение на територията: урбанизирана; начин на трайно ползване: ниско застрояване (до 10 м); при съседни: 35167.506.9635, 35167.503.9157, 35167.503.9451, 35167.503.9159; предишен идентификатор: 35167.503.1262; 35167.503.1367; по подробен устройствен план (ПУП), одобрен с Решение № 141 от 23.03.2020 г. на ОбС – Казанлък, представлява урегулиран поземлен имот (УПИ) XII-9158 – „За ОДО“, в кв. 467 на гр. Казанлък.

3. Поземлен имот с идентификатор 35167.503.9388 с обща площ 1328 кв. м по кадастралната карта и кадастралните регистри на гр. Казанлък, одобрени със Заповед № 18-88 от 26.11.2015 г. на и.д. на АГКК, адрес: гр. Казанлък, п. к. 6100; трайно предназначение на територията: урбанизирана; начин на трайно ползване: ниско застрояване (до 10 м); при съседни: 35167.503.9387, 35167.503.9386, 35167.503.9385, 35167.503.9384, 35167.503.9463, 35167.506.9635; предишен идентификатор: 35167.503.1313; 35167.503.1314, 35167.506.9635; по подробен устройствен план (ПУП), одобрен с Решение № 141 от 23.03.2020 г. на ОбС – Казанлък, представлява урегулиран поземлен имот (УПИ) IX-9388 – „За ОДО“, в кв. 483 на гр. Казанлък.

4. Поземлен имот с идентификатор 35167.503.9386 с обща площ 510 кв. м по кадастралната карта и кадастралните регистри на гр. Казанлък, одобрени със Заповед № 18-88 от 26.11.2015 г. на и.д. на АГКК, адрес: гр. Казанлък, п. к. 6100; трайно

предназначение на територията: урбанизирана; начин на трайно ползване: ниско застрояване (до 10 м); при съседни: 35167.503.9387, 35167.505.87, 35167.503.9385, 35167.503.9388, 35167.506.9635; предишен идентификатор: 35167.503.1336; по подробен устройствен план (ПУП), одобрен с Решение № 141 от 23.03.2020 г. на ОбС – Казанлък, представлява урегулиран поземлен имот (УПИ) VII-9386 – „За ОДО“, в кв. 483 на гр. Казанлък.

5. Поземлен имот с идентификатор 35167.503.9385 с обща площ 917 кв. м по кадастралната карта и кадастралните регистри на гр. Казанлък, одобрени със Заповед № 18-88 от 26.11.2015 г. на и.д. на АГКК, адрес: гр. Казанлък, п. к. 6100; трайно предназначение на територията: урбанизирана; начин на трайно ползване: ниско застрояване (до 10 м); при съседни: 35167.503.9388, 35167.503.9386, 35167.505.87, 35167.503.9384; предишен идентификатор: 35167.503.1311; по подробен устройствен план (ПУП), одобрен с Решение № 141 от 23.03.2020 г. на ОбС – Казанлък, представлява урегулиран поземлен имот (УПИ) VI-9385 – „За ОДО“, в кв. 483 на гр. Казанлък.

6. Поземлен имот с идентификатор 35167.503.9283 с обща площ 1544 кв. м по кадастралната карта и кадастралните регистри на гр. Казанлък, одобрени със Заповед № 18-88 от 26.11.2015 г. на и.д. на АГКК, адрес: гр. Казанлък, п. к. 6100; трайно предназначение на територията: урбанизирана; начин на трайно ползване: ниско застрояване (до 10 м); при съседни: 35167.503.9285, 35167.503.9462, 35167.503.9457, 35167.503.9284, 35167.503.9282, 35167.503.9452, 35167.503.9281, 35167.503.9280; предишен идентификатор: 35167.503.1091; 35167.503.1350; по подробен устройствен план (ПУП), одобрен с Решение № 141 от 23.03.2020 г. на ОбС – Казанлък, представлява урегулиран поземлен имот (УПИ) X-9283 – „За ОДО“, в кв. 473 на гр. Казанлък.

7. Поземлен имот с идентификатор 35167.503.9351 с обща площ 1237 кв. м по кадастралната карта и кадастралните регистри на гр. Казанлък, одобрени със Заповед № 18-88 от 26.11.2015 г. на и.д. на АГКК, адрес: гр. Казанлък, п. к. 6100; трайно предназначение на територията: урбанизирана; начин на трайно ползване: ниско застрояване (до 10 м); при съседни: 35167.503.9352, 35167.503.9350, 35167.503.9349, 35167.503.9460, 35167.503.9348, 35167.503.9458, 35167.503.9477, 35167.503.9354; предишен идентификатор: 35167.503.1223; 35167.503.1224, 35167.503.1355; по подробен устройствен план (ПУП), одобрен с Решение № 141 от 23.03.2020 г. на ОбС – Казанлък, представлява урегулиран поземлен имот (УПИ) IX-9351 – „За ОДО“, в кв. 484 на гр. Казанлък.

II. Упълномощава кмета на община Казанлък да извърши всички необходими действия по провеждане на процедури за възлагане чрез пряко договаряне по реда на НВИДСППСПКПП, изготвянето на анализи на правното състояние, информационни меморандуми, пазарни оценки, както и актуализации на същите за имотите по т. I.

III. Задължава кмета на община Казанлък след изготвяне на разработките по т. II да ги предлага за утвърждаване от ОбС – Казанлък.

Председател:
Н. Златанов

ОБЩИНА РАДНЕВО**РЕШЕНИЕ № 408****от 17 юни 2021 г.**

На основание чл. 21, ал. 1, т. 8 от ЗМСМА, чл. 4, ал. 4, чл. 31, ал. 1, чл. 32, ал. 2, т. 2 и чл. 346 от ЗПСК и чл. 2, ал. 1, т. 1, чл. 3, ал. 3, чл. 5, 7 и чл. 10, ал. 2 от Наредбата за търговете и конкурсите Общинският съвет – Раднево:

I. Прекратява откритата с Решение № 384 от 29.04.2021 г. (ДВ, бр. 44 от 2021 г.) процедура по продажба на 100 % от дяловете на Община Раднево в капитала на „Медицински център – I Раднево“ – ЕООД, гр. Раднево, ЕИК 123524333, със седалище и адрес на управление: Раднево, ул. Георги Димитров № 38, по реда на Закона за приватизация и следприватизационен контрол и Наредбата за търговете и конкурсите поради липса на кандидати.

II. Открива нова процедура по продажба на 100 % от дяловете на Община Раднево в капитала на „Медицински център – I Раднево“ – ЕООД, гр. Раднево, ЕИК 123524333, със седалище и адрес на управление: Раднево, ул. Георги Димитров № 38, по реда на Закона за приватизация и следприватизационен контрол и Наредбата за търговете и конкурсите, както следва:

1. Приема изготвения анализ на правното състояние, информационен меморандум и оценка за обявените за приватизация 10 999 дружествени дяла с номинална стойност по 10 лв. за всеки, представляващи 100 % от капитала на „Медицински център – I Раднево“ – ЕООД, гр. Раднево, и определя минималната продажна цена, а именно:

Продажба чрез публично оповестен конкурс на един етап при минимална конкурсна цена 547 000 лв.

2. Определя следните конкурсни условия:

2.1. Купувачът е длъжен да запази предмета на дейност на приватизиращото се дружество като лечебно заведение за осъществяване на специализирана извънболнична помощ за срок минимум 20 години.

2.2. Купувачът следва да запази броя на работните места съгласно щатното и длъжностното разписание на дружеството към датата на обявяване на процедурата за приватизация на дяловото участие на Община Раднево в капитала на „Медицински център – I Раднево“ – ЕООД, гр. Раднево. Ограничението не важи в случай на увеличаване на броя на работните места.

2.3. Недвижимото имущество на „Медицински център – I Раднево“ – ЕООД, гр. Раднево, запазва предназначението, което е имало към момента на обявяване на процедурата за приватизация.

2.4. Купувачът е длъжен да запази съществуващите наемни правоотношения между приватизираното дружество и общопрактикуващите лекари, като им предоставя помещения за осъществяване на дейността им.

Купувачът е длъжен да запази съществуващите наемни правоотношения между приватизираното дружество и трети лица за срока, предвиден в сключените договори за наем.

2.5. Купувачът не може да прехвърля придобитите по договора дялове от капитала на приватизираното дружество без разрешение на Общинския съвет – Раднево, ако не е изпълнил задълженията

си по приватизационния договор за плащане на покупната цена.

2.6. При продажба на дялове на приватизираното дружество приобретателят има задълженията по т. 2.1, 2.2 и 2.7.

2.7. Купувачът следва да предостави безпрепятствен достъп на упълномощени от органа по приватизация лица до приватизираното дружество и дружествената документация във връзка с осъществяването на следприватизационен контрол с цел проверка на изпълнението на условията по приватизацията.

2.8. Цена, срок и начин на плащане на цената:

Цената за продажба на дяловото участие на Община Раднево в капитала на „Медицински център – I Раднево“ – ЕООД, гр. Раднево, е безусловна, оферира се и се заплаща еднократно в български левове в срок до 60 дни считано от датата на подписване на приватизационния договор.

2.9. При неизпълнение на описаните по-горе задължения в срок от 30 дни считано от датата на отправената изрична покана за изпълнение от органа за приватизация приватизационният договор се разваля без предизвестие и купувачът се задължава да заплати неустойка в размер 100 % от покупната цена в срок от 30 дни от датата на поканата, като неустойката не може да се намалява поради прекомерност.

3. В конкурса могат да участват при равни условия всички български физически и юридически лица, както и чуждестранни лица.

Физическите и юридическите лица, членовете на управителните и контролните органи на юридическите лица, включени в списъка по Закона за информацията относно необслужвани кредити, не се допускат до участие в конкурса, освен ако са погасили задълженията си.

Не се допускат до участие в конкурса физически или юридически лица, които имат парични задължения по смисъла на чл. 162 от ДОПК към държавата, към общината по постоянния адрес/седалището на участника и към Община Раднево.

Не се допуска до участие в конкурса лице, което е обявено в несъстоятелност или е в производство по несъстоятелност, или е в процедура по ликвидация.

В случай че участник в процедурата е консорциум или друга форма на сдружаване, специално учредено за участие в конкурса, задължително следва да бъде представен договорът за учредяване на сдружаването.

4. Утвърждава конкурсна документация за продажба чрез публично оповестен конкурс на един етап на 10 999 дружествени дяла с номинална стойност по 10 лв. за всеки, представляващи 100 % от капитала на „Медицински център – I Раднево“ – ЕООД, гр. Раднево.

5. Конкурсната документация за участие се получава в стая № 210 на общинската администрация срещу невъзстановими 500 лв. (без ДДС) по сметка на Община Раднево, посочена в конкурсната документация, или на гише № 5 (каса) при Информационния център.

6. Конкурсната документация за участие се закупува в срок до 10-ия ден от датата на обнародване на решението в „Държавен вестник“.

7. Конкурсната документация се получава след представяне на документ за самоличност и документ за актуално правно състояние на участника – юридическо лице. В случай че документацията се закупува от името на друго лице, се представя пълномощно, изготвено в писмена форма с нотариална заверка на подписа.

8. В срок до 12-ия ден от датата на обнародване на решението в „Държавен вестник“ участниците, закупили конкурсна документация, могат да отправят писмени искания до Община Раднево – стая № 210, за даване на разяснения по процедурата за провеждане на конкурса. Разясненията по предходното изречение се изготвят в писмена форма в срок до 2 работни дни и се предоставят на разположение на всички лица, закупили конкурсна документация.

9. Лицата, получили сертификат за регистрация и внесли депозит за участие в конкурса, имат право да подадат оферта за участие в конкурса.

10. Определя депозит за участие в конкурса в размер 40 000 лв., който се внася по сметка на Община Раднево, посочена в конкурсната документация, в срок до 10-ия ден от датата на обнародване на решението в „Държавен вестник“.

11. Офертите за участие се подават в стая № 204 (деловодство) на Община Раднево в запечатан непрозрачен плик в срок до 17 ч. на 15-ия ден от датата на обнародване на решението в „Държавен вестник“.

12. Оглед на обекта се извършва всеки работен ден в срок до 16 ч. на 15-ия ден от датата на обнародване на решението в „Държавен вестник“ след закупуване на конкурсни книжа и предварителна заявка.

13. Конкурсът да се проведе на 16-ия ден от датата на обнародване на решението в „Държавен вестник“ от 15,30 ч., зала № 315, ет. 3, на общинската администрация – Раднево.

14. Сроковете по т. 5 – 13 се определят по реда на чл. 60 от ГПК. Когато последният ден на срока е неprisъствен, този ден не се брои и срокът изтича следващия след него prisъствен ден.

15. Възлага на кмета на община Раднево организирането на конкурса съгласно Наредбата за търговете и конкурсите и документацията за участие в публично оповестен конкурс на един етап.

16. Упълномощава кмета на общината да сключи договор за покупко-продажба със спечелили конкурса.

17. Възлага на кмета на община Раднево да извърши всички последващи действия по процедурата за приватизация съгласно действащото законодателство.

III. Избира комисия за провеждане на конкурса в следния състав:

Председател: Виолета Йовчева – гл. юрисконсулт;

Членове:

1. Илия Илиев – общински съветник;
2. Валентина Вълева – директор дирекция ОССД;
3. Нели Георгиева – гл. счетоводител;
4. Северина Динева – гл. експерт здравеопазване.

Председател:
Р. Йовчев

РЕШЕНИЕ № 425

от 5 юли 2021 г.

На основание чл. 21, ал. 1, т. 8 от ЗМСМА, чл. 4, ал. 4, чл. 31, ал. 1, чл. 32, ал. 2, т. 2 и чл. 346 от ЗПСК, чл. 2, ал. 1, т. 1, чл. 3, ал. 3, чл. 5, 7 и чл. 10, ал. 2 от Наредбата за търговете и конкурсите във връзка с чл. 45, ал. 9 от ЗМСМА и Заповед № АК-01-ЗД от 29.06.2021 г. на областния управител на област Стара Загора Общинският съвет – Раднево:

I. Прекратява откритата с Решение № 383 от 29.04.2021 г. (ДВ, бр. 44 от 2021 г.) процедура по продажба на 100 % от дяловете на Община Раднево в капитала на Многопрофилна болница за активно лечение „Доктор Димитър Чакмаков“ – Раднево – ЕООД, гр. Раднево, ЕИК 123545288, със седалище и адрес на управление: гр. Раднево, ул. Георги Димитров № 42, по реда на Закона за приватизация и следприватизационен контрол и Наредбата за търговете и конкурсите поради липса на кандидати.

II. Открива нова процедура по продажба на 100 % от дяловете на Община Раднево в капитала на Многопрофилна болница за активно лечение „Доктор Димитър Чакмаков“ – Раднево – ЕООД, гр. Раднево, ЕИК 123545288, със седалище и адрес на управление: гр. Раднево, ул. Георги Димитров № 42, по реда на Закона за приватизация и следприватизационен контрол и Наредбата за търговете и конкурсите, както следва:

1. Приема изготвения анализ на правното състояние, информационен меморандум и оценка за обявените за приватизация 79 900 дружествени дяла с номинална стойност по 10 лв. за всеки, представляващи 100 % от капитала на МБАЛ „Д-р Димитър Чакмаков“ – ЕООД, гр. Раднево, и определя минималната продажна цена, а именно:

Продажба чрез публично оповестен конкурс на един етап при минимална конкурсна цена 200 000 лв.

2. Определя следните конкурсни условия:

2.1. Купувачът е длъжен да запази предмета на дейност на приватизиращото се дружество като многопрофилна болница – лечебно заведение по смисъла на чл. 23, ал. 1 от ЗЛЗ, като извършва в лечебното заведение в гр. Раднево най-малко три лечебни дейности по смисъла на чл. 2, ал. 1 от ЗЛЗ, за срок минимум 20 години.

Лечебните дейности да се изпълняват най-малко по следните медицински специалности съгласно разрешението за осъществяване на лечебна дейност, издадено от министъра на здравеопазването:

- Вътрешни болести;
- Нефрология;
- Пневмония и физиотерапия;
- Кардиология;
- Ендокринология и болести на обмяната;
- Нервни болести;
- Физикална и рехабилитационна медицина;
- Клинична лаборатория;
- Образна диагностика.

2.2. Купувачът следва да запази броя на работните места и броя на отделенията съгласно щатното и длъжностното разписание на дружеството към датата на обявяване на процедурата за приватизация на дяловото участие на Община

Раднево в капитала на МБАЛ „Д-р Димитър Чакмаков“ – ЕООД, гр. Раднево. Ограничението не важи в случай на увеличаване на броя на отделенията и работните места.

2.3. Купувачът следва да поеме изричното задължение да погаси съществуващите задължения на приватизиращото се дружество към публично-правни кредитори в лицето на държавата и Община Раднево и частно-правни кредитори, в т. ч. и към персонала на приватизиращото се дружество за срок не по-късно от 90 дни считано от датата на сключване на приватизационния договор.

2.4. Купувачът следва да предложи инвестиция за влягане в приватизиращото се дружество в размер минимум 10 % от предложената от участника конкурсна цена за период от 5 години считано от датата на сключване на приватизационния договор. Видът на инвестицията се определя от купувача. Неустойка за неизпълнение на задължението за извършване на инвестицията се определя в размер 50 % от размера на предложените от купувача инвестиции, като купувачът при сключването на приватизационния договор следва да представи обезпечение на неустойката. Вид на обезпечението – парична сума, внесена по сметка на Община Раднево, и/или банкова гаранция, и/или застраховка, която обезпечават изпълнението чрез покритие на отговорността на купувача. Размерът на неустойката за неспазване на срока за влягане на инвестициите – 50 % от размера на неизпълнените инвестиции.

2.5. Недвижимото имущество на МБАЛ „Д-р Димитър Чакмаков“ – ЕООД, гр. Раднево, запазва предназначението, което е имало към момента на обявяване на процедурата за приватизация.

2.6. Купувачът е длъжен да запази съществуващите наемни правоотношения между приватизираното дружество и трети лица за срока, предвиден в сключените договори за наем.

2.7. Купувачът не може да прехвърля придобитите по договора дялове от капитала на приватизираното дружество без разрешение на Общинския съвет – Раднево, ако не е изпълнил задълженията си по приватизационния договор за плащане на покупната цена, изплащане на задълженията на приватизиращото се дружество или не е изпълнил предложения от него инвестиционен план.

2.8. При продажба на дялове на приватизираното дружество приобретателят има задълженията по т. 2.1, 2.2, 2.5, 2.6 и 2.9 от настоящото решение.

2.9. Купувачът следва да предостави безпрепятствен достъп на упълномощени от органа по приватизация лица до приватизираното дружество и дружествената документация във връзка с осъществяването на следприватизационен контрол с цел проверка на изпълнението на условията по приватизацията.

2.10. Цена, срок и начин на плащане на цената:

Предложената от участника цена не може да бъде по-ниска от посочената в т. 1 от настоящото решение. Цената е безусловна, оферира се и се заплаща еднократно в български левове в срок до 45 дни считано от датата на подписване на приватизационния договор.

2.11. При неизпълнение на задълженията по т. 2 от настоящото решение в срок 30 дни счита-

но от датата на отправената изрична покана за изпълнение от органа за приватизация приватизационният договор се разваля без предизвестие и купувачът се задължава да заплати неустойка в размер 100 % от покупната цена в срок 30 дни от датата на поканата, като неустойката не може да се намалява поради прекомерност.

3. В конкурса могат да участват при равни условия всички български физически и юридически лица, както и чуждестранни лица.

Физическите и юридическите лица, членовете на управителните и контролните органи на юридическите лица, включени в списъка по Закона за информацията относно необслужвани кредити, не се допускат до участие в конкурса, освен ако са погасили задълженията си.

Не се допускат до участие в конкурса физически или юридически лица, които имат парични задължения по смисъла на чл. 162 от ДОПК към държавата, към общината по постоянния адрес/седалището на участника и към Община Раднево.

Не се допуска до участие в конкурса лице, което е обявено в несъстоятелност или е в производство по несъстоятелност, или е в процедура по ликвидация.

В случай че участник в процедурата е консорциум или друга форма на сдружаване, специално учредено за участие в конкурса, задължително следва да бъде представен договорът за учредяване на сдружаването.

4. Утвърждава конкурсна документация за продажба чрез публично оповестен конкурс на един етап на 79 900 дружествени дяла с номинална стойност по 10 лв. за всеки, представляващи 100 % от капитала на МБАЛ „Д-р Димитър Чакмаков“ – ЕООД, гр. Раднево.

5. Конкурсната документация за участие се получава в стая № 210 на общинската администрация срещу невъзстановими 500 лв. (без ДДС) по сметка на Община Раднево, посочена в конкурсната документация, или на гише № 5 (каса) при Информационния център.

6. Конкурсната документация за участие се закупува в срок до 10-ия ден от датата на обнародване на решението в „Държавен вестник“.

7. Конкурсната документация се получава след представяне на документ за самоличност и документ за актуално правно състояние на участника – юридическо лице. В случай че документацията се закупува от името на друго лице, се представя пълномощно, изготвено в писмена форма, с нотариална заверка на подписа.

8. В срок до 12-ия ден от датата на обнародване на решението в „Държавен вестник“ участниците, закупили конкурсна документация, могат да отправят писмени искания до Община Раднево – стая № 210, за даване на разяснения по процедурата за провеждане на конкурса. Разясненията по предходното изречение се изготвят в писмена форма в срок до 2 работни дни и се предоставят на разположение на всички лица, закупили конкурсна документация.

9. Лицата, получили сертификат за регистрация и внесли депозит за участие в конкурса, имат право да подадат оферта за участие в конкурса.

10. Определя депозит за участие в конкурса в размер 100 000 лв., който се внася по сметка

на Община Раднево, посочена в конкурсната документация, в срок до 10-ия ден от датата на обнародване на решението в „Държавен вестник“.

11. Офертите за участие се подават в стая № 204 (деловодство) на Община Раднево в запечатан непрозрачен плик в срок до 17 ч. на 15-ия ден от датата на обнародване на решението в „Държавен вестник“.

12. Оглед на обекта се извършва всеки работен ден в срок до 16 ч. на 15-ия ден от датата на обнародване на решението в „Държавен вестник“ след закупуване на конкурсни книжа и предварителна заявка.

13. Конкурсът да се проведе на 16-ия ден от датата на обнародване на решението в „Държавен вестник“ от 13,30 ч., зала № 315, ет. 3, на Общинската администрация – Раднево.

14. Сроковете по т. 5 – 13 се определят по реда на чл. 60 от ГПК. Когато последният ден на срока е непристъпен, този ден не се брои и срокът изтича следващия след него престоен ден.

15. Възлага на кмета на община Раднево организирането на конкурса съгласно Наредбата за търговете и конкурсите и документацията за участие в публично оповестен конкурс на един етап.

16. Упълномощава кмета на общината да сключи договор за покупко-продажба със спечелилия конкурс.

17. Възлага на кмета на община Раднево да извърши всички последващи действия по процедурата за приватизация съгласно действащото законодателство.

III. Избира комисия за провеждане на конкурса в следния състав:

Председател: Мирослав Вълев – гл. юрисконсулт;

Членове:

1. Виолета Йовчева – гл. юрисконсулт;

2. Валентина Вълева – директор дирекция ОССД;

3. Нели Георгиева – гл. счетоводител;

4. Северина Динева – гл. експерт здравеопазване.

Председател:
Р. Йовчев

4562

СОФИЙСКИ РАЙОНЕН СЪД

ЗАПОВЕД № 20158344

от 16 юли 2021 г.

Софийският районен съд, III гражданско отделение, 89 състав, в закрито съдебно заседание на шестнадесети юли две хиляди двадесет и първа година в състав: председател: Тодор Тодоров, като разгледа докладваното от съдията гр.д. № 56907 по описа за 2020 г., за да се произнесе, взе предвид следното:

Производството е по реда на чл. 560 и сл. ГПК. Образовано е по молба на „Агенция Витоша“ – ЕООД, ЕИК 831654881, представлявано заедно от Николай Андреев и Ива Стоянова – управители, със седалище и адрес на управление: София, ул. Сребърна № 21, с искане за обезсилване на:

1. 100 броя купюри, обективиращи 1000 броя акции, разделени по 10 броя в купюра.

2. Обезсилване на временно удостоверение № 13 от 3.10.2006 г., удостоверяващо записването на 99 000 броя поименни акции, всяка от капитала на „Радио Експрес“ – АД, ЕИК 831053592, със седалище и адрес на управление: София, ул. Сребърна № 21.

В молбата се сочи, че на 3.10.2006 г. с решение на Съвета на директорите на Радио Експрес (тогава ЕАД) се издава временно удостоверение № 13 от 3.10.2006 г., удостоверяващо записани 99 000 бр. акции на името на „Антенa България“ – ЕООД. На 3.11.2006 г. „Антенa България“ – ЕООД, джиросва на Агенция Витоша временното у-е № 13 и 100 бр. купюри, обективиращи 1000 акции, разделени по 10 бр. акции в купюра, като молителят придобива всички акции от капитала на Радио Експрес (тогава ЕАД), в размер на 100 000 лв., от предишния собственик „Антенa България“ – ЕООД.

Твърди се, че придобиването на акциите е надлежно вписано на 3.11.2006 г. в книгата на акционерите № 2, като молителят е лишен от държането на временно у-е № 13 и на 100 бр. купюри, които към настоящия момент са изгубени за него. Счита, че е възможно ценните книги да са унищожени поради неприяна грижа от служителите на Агенция Витоша. Агенция Витоша не разполага дори с копия на горните ценни книжа, материализиращи участието му в дружеството. След прехвърлянето им Агенция Витоша не е сключвало сделки с тях и няма данни същите да са държани от трети лица или да са правени опити за упражняване на правата по тях от трети лица.

Съдът намира, че молбата отговаря на изискванията на чл. 561 ГПК и на основание чл. 562 и 563 ГПК следва да се издаде настоящата заповед, като държателят на ценните книги бъде поканен да заяви правата си над тях, а молбата да се разгледа в открито заседание. По тези съображения съдът заповядва:

Кани държателя на временно удостоверение № 13 от 3.10.2006 г. за 99 000 бр. поименни акции и на 100 броя купюри, обективиращи 1000 броя акции, разделени по 10 броя в купюра, от капитала на „Радио Експрес“ – АД, да заяви по настоящото дело правата си върху това временно удостоверение и акции до съдебното заседание на 29.09.2021 г. в 12,30 ч., когато ще се разгледа молбата на „Агенция Витоша“ – ЕООД, и в случай че държателят не заяви правата си, същите ще бъдат обезсилени.

Заповядва да не се издават акции и да не се извършват плащания и прехвърляния на/по гореописаните ценни книги.

Насрочва съдебно заседание за 29.09.2021 г. в 12,30 ч. – да се призове молителят.

Заповедта да се обнародва в неофициалния раздел на „Държавен вестник“, като препис от нея се постави на таблото за обявления в съда и да се изпрати на „Радио Експрес“ – АД.

Районен съдия:
Т. Тодоров

4576

791. – Висшият адвокатски съвет съобщава, че по дисциплинарно дело № 15/2021 г. по описа на Висшия дисциплинарен съд за извършени дисциплинарни нарушения на адв. Магдалена Людмилова Мончовска, член на Софийската адвокатска колегия, вписан с личен номер 1300696010 в регистъра на адвокатите, е наложено дисциплинарно наказание по чл. 133, ал. 1, т. 4 от ЗА „Лишаване от право да упражнява адвокатска професия“ за срок от 3 месеца.
4582

16. – Националната агенция за приходите, Териториална дирекция – Велико Търново, дирекция „Събиране“, отдел „Публични вземания“, на основание чл. 239, ал. 2 от ДОПК с постановление за възлагане на недвижим имот с изх. № С210004-091-0000604/7.07.2021 г. възлага на Йоана Красимилова Лалова, ЕГН 8807126458, с адрес: София, ж.к. Света София, бл. 356, ет. 21, ап. 73, следните недвижими имоти: 1. широколистна гора с площ 3,3 дка, попадаща в отдел 181 „д“, в местността Карахасан, представляваща имот № 304070, категория VI, намиращ се в с. Кавлак, община Стражица; при граници: поземлен имот № 304020 – широколистна гора на наследници на Съби Иванов Колев, поземлен имот № 304019 – широколистна гора на наследници на Трифон Тотев Иванов, поземлен имот № 304069 – залесена терит. на наследници на Влайчо Михов Петров, поземлен имот № 304066 – залесена терит. на наследници на Иван Тотев Иванов, поземлен имот № 304067 – залесена терит. на наследници на Иван Петков Стоянов, поземлен имот № 304060 – широколистна гора на наследници на Милко Недялков Ненков; имотът е придобит с нотариален акт № 1252/20.06.2006 г., том VII, рег. № 10873, дело № 1157/2006 г., вписан в СВ – Горна Оряховица, с вх. № 2773/20.06.2006 г., акт № 48, том № 9, дело 1930/2006 г.; 2. широколистна гора с площ 2,2 дка, попадаща в отдел 181 „д“, в местността Карахасан, представляваща имот № 304069 по плана за земеразделяне на с. Кавлак, община Стражица; при граници: поземлен имот № 304019 – широколистна гора на наследници на Трифон Тотев Иванов; поземлен имот № 304068 – залесена терит. на наследници на Димитър Минчев Петров; поземлен имот № 304066 – залесена терит. на наследници на Иван Тотев Иванов; поземлен имот № 304070 – залесена терит. на наследници на Марко Цонев Коев; имотът е придобит с нотариален акт № 1253/20.06.2006 г., том № VII, рег. № 10877, дело № 1158/2006 г., вписано в СВ – Горна Оряховица, с вх. № 2772/20.06.2006 г., акт № 47, том № 9; 3. широколистна гора с площ 2,2 дка, попадаща в отдел 182 „а“, местност Карахасан, представляваща имот № 304040 по картата на възстановената собственост на землището на с. Кавлак, община Стражица; при граници: имот № 304039 – широколистна гора на МЗП – Държавно лесничество; имот № 304001 – залесена територия на МЗП – Държавно лесничество; имот № 304041 – широколистна гора на МЗП – Държавно лесничество; имот № 304046 – широколистна гора на наследниците на Дончо Стойков Иванов; имот № 304047 – широколистна гора на Кръстю Ненков Гализов; имотът е придобит с нотариален акт № 2334/14.12.2007 г., том № 12, рег. № 8407, дело № 1702/2007 г., вписано в Службата

по вписванията – Горна Оряховица; 4. широколистна гора с площ 3,2 дка, попадаща в отдел 162 „и“, местност Гьола, представляваща имот № 301106 по картата на възстановената собственост на землище на с. Ново Градище, община Стражица; при граници: имот № 301105 – залесена територия на наследници на Йовко Бойнов Филев; землищна граница; имот № 301094 – залесена територия на ДАГ – Държавно горско стопанство; имотът е придобит с нотариален акт № 1374/30.10.2008 г., том № 7, рег. № 7259, дело № 1041/2008 г., вписан в СВ – Горна Оряховица, с вх. рег. № 5352/30.10.2008 г., акт № 134, том № 18, дело № 4134/2008 г.; 5. широколистна гора с площ 3,4 дка, попадаща в отдел/подотдел 181 „д“, местност Карахасан, представляваща имот № 304067 по картата на възстановената собственост на землището на с. Кавлак, община Стражица; при граници: имот № 304070 – залесена терит. на „Еколес – 2005“ – ЕООД; имот № 304066 – залесена терит. на наследници на Иван Тотев Иванов; имот № 304001 – залесена терит. на ДАГ – Държавно горско стопанство; имот № 304060 – широколистна гора на наследници на Милко Недялков Нанков; имотът е придобит с нотариален акт № 1375/30.10.2008 г., том № 7, рег. № 7260, дело № 1042/2008 г., вписан в СВ – Горна Оряховица, с вх. рег. № 5355/30.10.2008 г., акт № 137, том № 18, дело № 4137/2008 г.; 6. широколистна гора с площ 1 дка, попадаща в отдел/подотдел 164/е, местност Бейзетлар, представляваща имот № 303032 по картата на възстановената собственост на землището на с. Кавлак, община Стражица; при граници: имот № 303010 – широколистна гора на наследници на Ангел Желязков Илиев; имот № 303028 – широколистна гора на „Еколес – 2005“ – ЕООД; имот № 303026 – широколистна гора на наследници на Борис Велинов Пецов; имот № 303033 – широколистна гора на Борислав Маринов Велинов; имотът е придобит с нотариален акт № 400/27.10.2010 г., том № 4, рег. № 4569, дело № 625/2010 г., вписан в СВ – Горна Оряховица, с вх. рег. № 3565/27.10.2010 г., акт № 171, том № 11, дело № 1948/2010 г.; 7. широколистна гора с площ 1 дка, попадаща в отдел/подотдел 164/е, местност Бейзетлар, представляваща имот № 303033 по картата на възстановената собственост на землището на с. Кавлак, община Стражица; при граници: имот № 303032 – широколистна гора на Стефка Мариова Николов; имот № 303026 – широколистна гора на наследници на Борис Велинов Пецов; имот № 303034 – широколистна гора на Йордан Хубанов Йорданов; имот № 303010 – широколистна гора на наследници на Ангел Желязков Илиев, придобит с нотариален акт № 701/27.10.2010 г., том № 4, рег. № 4571, дело № 626/2010 г., вписан в СВ – Горна Оряховица, с вх. рег. № 3507/27.10.2010 г., акт № 173, том № 11, дело № 1949/2010 г.; 8. широколистна гора с площ 1 дка, попадаща в отдел/подотдел 164/е, местност Бейзетлар, представляваща имот № 303030 по картата на възстановената собственост на землището на с. Кавлак, община Стражица; при граници: имот № 303025 – широколистна гора на наслед. на Ставрида Борисова Велинова; имот № 303028 – широколистна гора на „Еколес – 2005“ – ЕООД; имот № 303002 – широколистна гора на ДАГ – Държавно горско стопанство; имот № 303023 – широколистна гора

на ДАГ – Държавно горско стопанство; имот № 303031 – широколистна гора на Йордан Хубанов Йорданов; имотът е придобит с нотариален акт № 702/27.10.2010 г., том № 4, рег. № 4513, дело № 627/2010 г., вписан в СВ – Горна Оряховица, с вх. рег. № 3568/27.10.2010 г., акт № 171, том № 11, дело № 1950/2010 г., стр. 23948. Собствеността преминава у купувача от датата на постановлението и същото подлежи на вписване от съдията по вписванията при районния съд по местонахождение на имотите.

4493

40. – Националната агенция за приходите, Териториална дирекция – Велико Търново, дирекция „Събиране“, отдел „Публични вземания“, на основание чл. 239, ал. 2 от ДОПК с постановление за възлагане на недвижим имот с изх. № С210004-091-0000433/21.05.2021 г. възлага на Иван Михайлов Дончовски, ЕГН 7303295423, с адрес: Русе, ул. Цветница № 4, вх. Е, следните недвижими имоти: 1. недвижим имот: гора, широколистна гора от 4 дка, попадаща в отдел 164 „е“, местност Бейзетлар, представляваща имот № 303024 по картата на възстановената собственост на землището на с. Кавлак, община Стражица, с граници на имота – имот № 011093 – полски път на Община Стражица; имот № 303010 – широколистна гора на наследниците на Ангел Желязков Илиев; имот № 303002 – широколистна гора на МЗП – държавно лесничество; имот № 303001 – широколистна гора на МЗП – държавно лесничество, вписан с нотариален акт № 2332/14.12.2007 г., том 12, рег. № 8405, дело № 1700/2007 г., вписано в СВ – Горна Оряховица; 2. недвижими имоти: гора, широколистна гора с площ 4,500 дка, отдел 164 „е“, с площ 4,500 дка широколистна гора, местност Бейзетлар, представляващ имот № 303028 по картата на възстановената собственост на землището на с. Кавлак, община Стражица, с граници на имота – имот № 303024 – широколистна гора на насл. на Иван Цонев Братованов, имот № 303001 – широколистна гора на МЗГ – държавно лесничество, имот № 303002 – широколистна гора на МЗГ – държавно лесничество, имот № 303026 – широколистна гора на наследници на Борис Велинов Пецов, имот № 303025 – широколистна гора на наследници на Ставрида Борисова Велинова, имот № 303010 – широколистна гора на наследници на Ангел Желязков Илиев, вписано с н.а. № 1377/30.10.2008 г., том № 8, рег. № 7262, дело № 1044/2008 г., вписан в СВ – Горна Оряховица, с вх. рег. № 5348/30.10.2008 г., акт № 130, том № 8, дело № 4130/2008 г.; 3. недвижими имоти: гора, залесена територия с площ 5,500 дка, отдел 584 „в“, с площ 5,500 дка – широколистна гора, местност Карахасан, представляваща имот № 304080 по картата на възстановената собственост на землището на с. Кавлак, община Стражица, с граници на имота – имот № 304079 – залесена терит. на наследници на Митю Петков Митев, имот № 304006 – широколистна гора на наследници на Христо Жельзков Илиев, имот № 304081 – залесена територия на наследници на Христо Христов Георгиев, имот № 000001 – залесена територия на МЗГ – държавно лесничество, вписано с н.а. № 1376/30.10.2008 г., том № 7, рег. № 7261, дело № 1043/2008 г., вписан в СВ – Горна Оряховица, с вх. рег. № 5353/30.10.2008 г.,

акт № 135, том № 18, дело № 4135/2008 г.; 4. недвижими имоти: гора, залесена територия с площ 5,300 дка, отдел № 584 „б“ с площ 0,172 дка – широколистна гора, отдел 584 „в“ с площ 5,128 дка – широколистна гора, местност Карахасан, представляваща имот № 304081 по картата на възстановената собственост на землището на с. Кавлак, община Стражица, с граници на имота – имот № 304006 – широколистна гора на наследници на Христо Жельзков Илиев, имот № 304005 – широколистна гора на наследници на Иван Йорданов Звездев, имот № 304065 – залесена терит. на МЗГ – държавно лесничество, имот № 000001 – залесена терит. на МЗГ – държавно лесничество, имот № 304080 – залесена терит. на наследници на Мария Трифонова Георгиева, вписано с н.а. № 1376/30.10.2008 г., том № 7, рег. № 7261, дело № 1043/2008 г., вписан в СВ – Горна Оряховица, с вх. рег. № 5353/30.10.2008 г., акт № 135, том № 8, дело № 4135/2008 г. Собствеността преминава у купувача от датата на постановлението и същото подлежи на вписване от съдията по вписванията при районния съд по местонахождението на имота.

4571

13. – Софийският университет „Св. Климент Охридски“ обявява конкурси за: *професори* по: професионално направление: 8.2. Изобразително изкуство (Скулптура и художествени конструкции) – един за нуждите на ФНОИ; 4.4. Науки за земята (Демография, Регионално развитие и управление на човешките ресурси) – един за нуждите на ГГФ; 4.4. Науки за земята (Регионална геология) – един за нуждите на ГГФ; 4.5. Математика (Алгебра, теория на кодирането и приложения) – един за нуждите на ФМИ; 2.4. Религия и теология (История на религиите) – един за нуждите на БогФ; 7.1. Медицина (Биохимия) – един за нуждите на МФ; *доценти* по: професионално направление: 4.1. Физически науки (Теория на струните и физика на високите енергии) – един за нуждите на ФзФ; 2.4. Религия и теология (Източно църковно пеене) – един за нуждите на БогФ; 7.1. Медицина (Биохимия) – един за нуждите на МФ; 4.2. Химически науки (Биофизикохимия) – един за нуждите на ФХФ; 4.2. Химически науки (Теоретична химия) – един за нуждите на ФХФ; 4.2. Химически науки (Органична фотохимия) – един за нуждите на ФХФ; 7.3. Фармация (Технология на лекарствените форми) – един за нуждите на ФХФ; *главни асистенти* по: професионално направление: 3.8. Икономика (Икономическа теория и парична политика на английски език) – един, на половин щат, за нуждите на СФ; 1.3. Педагогика на обучението по физическо възпитание и спорт (Методика на физическото възпитание и спорта) – един за нуждите на ФНОИ; 4.2. Химически науки (Химия на твърдото тяло) – един за нуждите на ФХФ; 4.2. Химически науки (Аналитична химия) – един по чл. 68, ал. 1, т. 3 от КТ, за нуждите на ФХФ, всички със срок за подаване на документи – 2 месеца от обнародването в „Държавен вестник“. Списъкът с необходимите документи е определен в Правилника за условията и реда за придобиване на научни степени и заемане на академични длъжности в СУ „Св. Климент Охридски“. Документи се подават в ректората, Информационен център,

отдел „Човешки ресурси“, стая № 2, София 1504, бул. Цар Освободител № 15, тел. 02/986-11-83. Документи могат да се подават и електронно на адрес: www.uni-sofia.bg. 4398

21. – Медицинският университет – Пловдив, обявява конкурси за академични длъжности: *доценти* по: област на висше образование: 7. Здравеопазване и спорт, за: професионално направление 7.1. Медицина: научна специалност „Ревматология“ към катедра „Пропедевтика на вътрешните болести“ за преподаването на български и английски език – двама на непълно работно време (4 ч.); научна специалност „Психиатрия“ към катедра „Психиатрия и медицинска психология“ за преподаването на български и английски език – двама на непълно работно време (4 ч.); научна специалност „Патологична физиология“ към катедра „Патологична физиология“ за преподаването на български и английски език – един; научна специалност „Фармакология (вкл. фармакокинетика и химиотерапия)“ към катедра „Фармакология, токсикология и фармакотерапия“ за преподаването на български и английски език, като допълнително изискване към кандидатите е да притежават специалност „Токсикология“ или „Токсикология и токсикологичен анализ“ – един; научна специалност „Хигиена“ към катедра „Хигиена“ за преподаването на български и английски език – един; 7.2. Дентална медицина: научна специалност „Пародонтология и ЗОЛ“ към катедра „Пародонтология и ЗОЛ“ за преподаването на български и английски език – един; научна специалност „Протетична дентална медицина“ към катедра „Протетична дентална медицина“ за преподаването на български и английски език – трима; научна специалност „Обществено дентално здраве“ към катедра „Социална медицина и обществено здраве“ за преподаването на български и английски език – един; 7.4. Обществено здраве: научна специалност „Икономика на здравеопазването“ към катедра „Социална медицина и обществено здраве“ за преподаването на български и английски език – един; *професори* по: област на висше образование: 7. Здравеопазване и спорт, за: професионално направление 7.1. Медицина: научна специалност „Образна диагностика“ към специалност „Рентгенов лаборант“ за преподаването на български и английски език – един на непълно работно време (4 ч.); научна специалност „Хематология и преливане на кръв“ към секция „Хематология“, „Първа катедра по вътрешни болести“, за преподаването на български и английски език – един на непълно работно време (4 ч.); научна специалност „Обща и клинична патология“ към катедра „Обща и клинична патология“ – един; всички със срок 2 месеца от обнародването на обявата в „Държавен вестник“. Справки и документи – в ректората, Научен отдел, бул. Васил Априлов № 15А, 4002 Пловдив, тел.: 0877124007 и 0882512598; e-mail: science@mu-plovdiv.bg. 4563

676. – Институтът по биофизика и биомедицинско инженерство (ИБФБМИ) при БАН, София, обявява конкурс за професор в област на висше образование 4. Природни науки, математика и

информатика, професионално направление 4.3. Биологически науки, научна специалност „Биофизика“, за нуждите на секция „Електроиндуцирани и адхезивни свойства“ към ИБФБМИ, със срок 2 месеца от обнародването в „Държавен вестник“. Документи се подават в канцеларията на ИБФБМИ, София, ул. Акад. Г. Бончев, бл. 105. 4495

295. – Институтът по философия и социология при БАН – София, обявява конкурси за: доцент по специалност „Социология“, професионално направление 3.1. Социология, антропология и науки за културата, за нуждите на Центъра за емпирични социални изследвания – един; главен асистент по професионално направление 3.1. Социология, антропология и науки за културата за нуждите на секция „Общество на знанието: наука, образование и иновации“ – един; главен асистент по професионално направление 3.1. Социология, антропология и науки за културата за нуждите на секция „Общности и идентичности“ – двама; главен асистент по професионално направление 3.1. Социология, антропология и науки за културата за нуждите на секция „Стратификация, неравенства и мобилност“ – един, всички със срок 2 месеца от обнародването в „Държавен вестник“. Справки и документи – в Института по философия и социология, София 1000, ул. Сердика № 4, ет. 1, тел. 02/981 79 46. 4519

15. – Добруджанският земеделски институт – гр. Генерал Тошево, към Селскостопанската академия – София, обявява конкурс за заемане на академична длъжност главен асистент в професионално направление 6.1. Растениевъдство, научна специалност „Селекция и семепроизводство на културните растения“ – един, за нуждите на Добруджанския земеделски институт – гр. Генерал Тошево, със срок 2 месеца от обнародването в „Държавен вестник“. Справки и документи – в ЦА на ССА, София 1373, ул. Суходолска № 30, тел. 02/812-75-60. 4516

15а. – Добруджанският земеделски институт – гр. Генерал Тошево, към Селскостопанската академия – София, обявява конкурс за заемане на академична длъжност доцент в професионално направление 6.1. Растениевъдство, научна специалност „Селекция и семепроизводство на културните растения“ – един, за нуждите на Добруджанския земеделски институт – гр. Генерал Тошево, със срок 2 месеца от обнародването в „Държавен вестник“. Справки и документи – в ЦА на ССА, София 1373, ул. Суходолска № 30, тел. 02/812-75-60. 4517

1. – Институтът по растителни генетични ресурси „К. Малков“ – гр. Садово, към Селскостопанската академия – София, обявява конкурс за заемане на академичната длъжност доцент в професионално направление 6.1. Растениевъдство, научна специалност „Селекция и семепроизводство на културните растения“ – един, със срок 2 месеца от обнародването в „Държавен вестник“. Документите се подават в ЦУ на ССА, София 1373, ул. Суходолска № 30, стая № 102, тел. за контакти: 02/812 75 60. 4533

10. – Столичната община на основание чл. 128, ал. 1 от ЗУТ съобщава, че са изработени проект за подробен устройствен план – изменение на план за регулация на УПИ I – „за парк, спорт, атракционни обекти, амфитеатър и КОО“, от кв. 45, УПИ VIII-1001, 1304, 1438 – „за автосервиз и технически прегледи“, от кв. 45а за отразяване на сервитут за канал, м. Кръстова вада и м. Южен парк – IV част, и план-схема по чл. 108 от ЗУТ по част „Канализация“, район „Триадица“. Проектите са изложени за запознаване в Район „Триадица“. На основание чл. 128, ал. 5 от ЗУТ в едномесечен срок от датата на обнародването в „Държавен вестник“ заинтересованите лица могат да направят писмени възражения, предложения и искания по проекта до общината чрез Район „Триадица“.

4318

19. – Столичната община на основание чл. 128, ал. 1 ЗУТ съобщава, че е изработен проект за подробен устройствен план (ПУП) – парцеларен план и план-схема с надлъжен профил част ВиК за осигуряване на трасе за дъждовна канализация за отводняване на уличната мрежа в квартали 65, 66, 67, 68 и 69, м. Михайлово, землище кв. Градоман, район „Банкя“, в обхват: от о. т. 14 през ПИ с идентификатори 02659.2254.918 и 02659.2253.95 до ПИ с идентификатор 02659.2253.136. Проектът е изложен в Район „Банкя“. На основание чл. 128, ал. 5 ЗУТ в едномесечен срок от обнародването в „Държавен вестник“ заинтересованите лица могат да направят писмени възражения, предложения и искания по проекта до главния архитект на Столичната община чрез Район „Банкя“.

4535

56. – Столичната община на основание чл. 129, ал. 1 от ЗУТ съобщава, че с Решение № 347 по протокол № 35 от 24.06.2021 г. на Столичния общински съвет са одобрени проекти за: план за регулация и застрояване (ПРЗ) на м. Бански рид, район „Банкя“; план за регулация и застрояване (ПРЗ) на м. Бански рид – балнеоложка зона, район „Банкя“, и изменение на план за улична регулация на м. Гр. Банкя – кв. Михайлово, при о. т. 137а; от о. т. 35 до о. т. 36; изменение на план за улична регулация на м. Гр. Банкя от о. т. 847 до о. т. 846 (нова) и между о. т. 897а и о. т. 897б, заедно с план-схеми по чл. 108 от ЗУТ по част „Електроснабдяване“, част „Водоснабдяване и канализация“, част „ПТКП“ и план за вертикално планиране. Решението може да бъде обжалвано по реда на чл. 215, ал. 4 от ЗУТ пред Административния съд – София-град, в 30-дневен срок от обнародването в „Държавен вестник“. Жалбите се подават в Район „Банкя“ и се изпращат в Административния съд – София-град, от отдел „Правно-нормативно обслужване“ на Направление „Архитектура и градоустройство“ на Столичната община.

4536

1. – Община гр. Аксаково, област Варна, на основание чл. 128, ал. 1 от ЗУТ съобщава, че е изработен проект на подробен устройствен план – парцеларен план (ПУП – ПП), като част от КПИИ по чл. 150 от с.з. за обект: „Пътна връзка за осъществяване на транспортен достъп до ПИ с идентификатор 37099.42.110 „за хоспис“, м. Ташлъ

пунар, по к.к. на с. Кичево, община Аксаково, област Варна“, с териториален обхват: имоти с идентификатори 37099.42.281 и 37099.42.283 – за селскостопански, горски, ведомствени пътища, собственост на община Аксаково. Проектът на ПУП – ПП е изложен за разглеждане в техническата служба на Община Аксаково, ет. 4, стая 6. Приемният ден на техническата служба е всеки вторник от 9 до 12 ч. и от 13 до 16 ч. На основание чл. 128, ал. 5 от ЗУТ в едномесечен срок от обнародването в „Държавен вестник“ заинтересованите лица могат да направят писмени възражения, предложения и искания по проекта за подробен устройствен план до кмета на община Аксаково.

4537

96. – Община гр. Белово, област Пазарджик, на основание чл. 128, ал. 1 от ЗУТ съобщава, че е изработен и приет ПУП – ПП (парцеларен план) за изграждане на кабелна охранваща линия НН 1 kV за нуждите на стационарна контролна единица АУЗПТ/СКТ № 1039 на път I-8 Белово – с. Момина клисура, км 162+100, попадаща в землището на с. Момина клисура, част от електронна система за събиране на таксите за ползване на републиканската пътна мрежа на база изминато разстояние за превозни средства с обща технически допустима максимална маса над 3,5 т (тол) и на база време за леки автомобили с обща технически допустима максимална маса до 3,5 т (електронна винетка). Проектът се намира в общинската администрация, ет. 2, стая № 12. На основание чл. 128, ал. 5 от ЗУТ в едномесечен срок от обнародването в „Държавен вестник“ заинтересованите лица могат да разгледат и направят писмени предложения, възражения и искания по проекта.

4510

148. – Областният управител на област с административен център Варна на основание чл. 149, ал. 1 във връзка с чл. 148, ал. 3, т. 1, ал. 4 и 5 от ЗУТ съобщава, че е издал Разрешение за строеж № 104 от 20.07.2021 г. за обект: „Разширение на перона на летище Варна: Организация на движението на ВС и маркировка на перона, перонно осветление, вертикална маркировка“, в УПИ I-2, 3, 4, 5, 6, 7, 8, 9, 10, 11, 21, 22, 23, 24, 25, 26, 28, кв. 7 по плана на летище Варна. На основание чл. 215, ал. 1 и 4 от ЗУТ разрешението за строеж подлежи на обжалване от заинтересованите лица пред Административния съд – Варна, в 30-дневен срок от обнародването му в „Държавен вестник“ чрез областния управител на област с административен център Варна.

4509

3. – Община Ветово на основание чл. 129, ал. 1 от ЗУТ съобщава на заинтересованите лица, че с Решение № 392 по протокол № 29 от 25.06.2021 г. на Общинския съвет – Ветово, е одобрен проект за подробен устройствен план – изменение на план за регулация на УПИ XVII – за озеленяване, кв. 27, с. Кривина, община Ветово, като от него се обособяват два нови: УПИ I-532 – озеленяване, и УПИ VIII-669 – озеленяване, и от двете страни се обособяват две улици: от о.т. 109.1 до о.т. 103.1 до о.т. 101.1, и изменение на план за улична регулация от о.т. 103 до о.т. 109 и от о.т. 100 до о.т. 101, и от о.т. 101 до о.т. 113

и обособяване на нови квартали: кв. 27, кв. 27а и кв. 27б, с. Кривня, община Ветово. Проектът се намира в сградата на общинската администрация, ет. 1, стая № 4, отдел „Устройство на територията“. Съгласно чл. 215, ал. 1 и 4 от ЗУТ заинтересованите лица могат да обжалват решението пред Административния съд – Русе, чрез кмета на община Ветово в 30-дневен срок от обнародването на съобщението в „Държавен вестник“.

4525

79. – Община Камено на основание чл. 129, ал. 1 от ЗУТ съобщава на заинтересуваните лица, че с Решение № 20-7 от 24.06.2021 г. Общинският съвет – Камено, одобрява подробен устройствен план – парцеларен план за обект: „Трасе на обслужващ полски път, преминаващ през ПИ с идентификатор 43623.44.70 по КККР на землището на с. Ливада, община Камено. Решението подлежи на обжалване по реда на чл. 215, ал. 4 от ЗУТ чрез Общинския съвет – Камено, пред Административния съд – Бургас, в 30-дневен срок от обнародването в „Държавен вестник“.

4511

8. – Община Летница на основание чл. 129, ал. 1 от ЗУТ съобщава, че с Решение № 211 от 24.06.2021 г. на Общинския съвет – Летница, е одобрен проект за частично изменение на действащия подробен устройствен план за УПИ I-25, II-25, III-26, X-24, XI-24 и IX-28 от кв. 3 и УПИ I, II-2, III-3, IV-4 и V-5 от кв. 10 по плана на с. Кърпачево, община Летница, област Ловеч. Обособява се нов УПИ с № I-2, 3, 4, 5, 24, 25, 26, 399, 412, образуван от обединяването на УПИ I-25, II-25, III-26, X-24, XI-24 от кв. 3, части от УПИ II-2, III-3, IV-4 и целият УПИ V-5 от кв. 10, заедно с част от ул. Костадин Ганев, попадаща между о.т. 18 и о.т. 46. Новият УПИ е с площ 10 642 кв. м и запазва отреждането „За жилищни нужди“ с показатели за жилищна устройствена зона с малка височина. Осигурен е транспортен достъп от две улици – ул. Пролет и ул. Костадин Ганев.

4520

10. – Община Мъглиж на основание чл. 128, ал. 2 от ЗУТ съобщава, че е изработен ПУП – парцеларен план на обект: „Газоснабдяване на Община Мъглиж“; подобект: „Разпределителен газопровод извън границата на урбанизираната територия на с. Дъбово, община Мъглиж, за захранване на ПИ с идентификатор 24342.69.116, собственост на Димитър Петров“, преминаващ през имоти по КК на с. Дъбово, община Мъглиж, област Стара Загора, с възложител „Ситигаз България“ – ЕАД, София. Трасето на газопровода започва от начална точка „Врџ 1“ (В1) в ПИ с идентификатор 24342.112.236 (за селскостопански, горски, ведомствен път), която съвпада с газопровод за обект: „Газоснабдяване на общини Мъглиж, Николаево и Гурково“; подобект: „Разпределителен газопровод извън границата на урбанизираната територия на община Мъглиж ТТР 20 В1“, оттам се движи в посока север, като между В1 и В2 е предвидено преминаване чрез хоризонтален сондаж (без да се нарушава асфалтовата настилка) под ПИ с идентификатор 24342.106.237 (за местен път), от В2 до В3 трасето на газопровода се движи в

ПИ с идентификатор 24342.104.256 (за селскостопански, горски, ведомствен път). Между В3 и В4 трасето преминава безизкопно под ПИ с идентификатор 24342.103.250 (за друг вид водно течение, водна площ, съоръжение). От В4 до В5 трасето на газопровода се движи в ПИ с идентификатор 24342.103.42 (за селскостопански, горски, ведомствен път). Между В5 и В7 преминава през ПИ с идентификатор 24342.103.309 (за селскостопански, горски, ведомствен път), като от В6 до В6.1 е предвидено отклонение за с. Дъбово, община Мъглиж. Между В7 и В8 трасето на газопровода преминава през ПИ с идентификатор 24342.102.304 (за друг вид водно течение, водна площ, съоръжение). От В8 до В12 трасето се движи в ПИ с идентификатор 24342.143.305, ПИ с идентификатор 24342.142.305 и ПИ с идентификатор 24342.98.305 (за селскостопански, горски, ведомствен път). Между В12 и В13 трасето на газопровода преминава безизкопно под ПИ с идентификатор 24342.98.303 (за друг вид водно течение, водна площ, съоръжение). Между В13 и В14 трасето преминава безизкопно под ПИ с идентификатор 24342.98.172 (за път от републиканската пътна мрежа). От В14 до В15 трасето на газопровода се движи в ПИ с идентификатор 24342.68.288 (за местен път). От В15 до В16 трасето на газопровода се движи в ПИ с идентификатор 24342.68.283 (за селскостопански, горски, ведомствен път). След В16 газопроводът навлиза в ПИ с идентификатор 24342.69.116 (нива) и достига до В17, където е точката на присъединяване на ПИ с идентификатор 24342.69.116, собственост на Димитър Петров. Общата дължина на трасето – 3435 м. Сервитутът на газопроводът в селскостопански пътища е с ширина 1 м от всяка страна на тръбата, а в земеделски земи – 2 м от всяка страна на тръбата, съгласно приложение № 3, т. 8.1а към чл. 2 от Наредба № 16 за сервитутите на линейните обекти.

4512

1. – Община Плевен на основание чл. 128, ал. 1 от Закона за устройство на територията съобщава на заинтересуваните собственици на поземлен имот с идентификатор 55765.149.18, м. Мерково, в землището на с. Пелишат, че е изработен проект за подробен устройствен план – парцеларен план на елементите на техническата инфраструктура за трасе на електропровод 20 kW до поземлен имот с идентификатор 55765.149.18, м. Мерково, в землището на с. Пелишат, община Плевен. Проектът се намира в стая № 94 на общината и може да бъде прегледан в дните понеделник, вторник, сряда, четвъртък и петък от 9 до 11 ч. На основание чл. 128, ал. 5 от Закона за устройство на територията в едномесечен срок от обнародването в „Държавен вестник“ заинтересуваните могат да направят писмени възражения, предложения и искания по проекта до общинската администрация чрез Центъра за административно обслужване на гражданите – зала „Катя Попова“.

4538

9. – Община Септември на основание чл. 128, ал. 1 от ЗУТ съобщава, че е изработен проект на ПУП – парцеларен план за трасе на електропровод СН от трафопост в имот 66202.19.15 по КК на землище с. Семчиново до регулацията

на с. Семчиново, община Септември. Трасето на електропровода се предвижда да започне от нов трафопост, разположен в имот 66202.19.15 по КК на землище с. Семчиново, пресича път I клас и достига до регулацията на с. Семчиново. Дължината на проектното трасе на електропровода е около 20 м. Заинтересованите лица могат да се запознаят със съдържанието на проектите в отдел АТУ в Община Септември. На основание чл. 128, ал. 5 от ЗУТ заинтересуваните лица могат да направят писмени възражения, предложения и искания по проекта до общинската администрация в едномесечен срок от обнародването в „Държавен вестник“.

4526

10. – Община Септември на основание чл. 128, ал. 1 от ЗУТ съобщава, че е изработен проект на ПУП – парцеларен план за трасе на електропровод СН от нов стълб в имот 66202.9.264 по КК на землище с. Семчиново до регулацията на с. Семчиново, община Септември. Трасето на електропровода се предвижда да започне от нов стълб, разположен в имот 66202.9.264 по КК на землище с. Семчиново, което преминава в границите на имот 66202.9.293 и достига до регулацията на с. Семчиново. Дължината на проектното трасе на електропровода е около 295 м. Заинтересованите лица могат да се запознаят със съдържанието на проектите в отдел АТУ в Община Септември. На основание чл. 128, ал. 5 от ЗУТ заинтересуваните лица могат да направят писмени възражения, предложения и искания по проекта до общинската администрация в едномесечен срок от обнародването в „Държавен вестник“.

4527

11. – Община Септември на основание чл. 128, ал. 1 от ЗУТ съобщава, че е изработен проект на ПУП – парцеларен план за трасе на електропровод СН от трафопост в имот 66202.19.15 по КК на землище с. Семчиново до регулацията на с. Симеоновец, община Септември. Трасето на електропровода се предвижда да започне от нов трафопост, разположен в имот 66202.19.15 по КК на землище с. Семчиново, като пресича землищната граница между с. Семчиново и с. Симеоновец, навлиза в имот 66439.14.3 в землището на с. Симеоновец и достига до регулацията на с. Симеоновец. Дължината на проектното трасе на електропровода е около 36 м. Заинтересованите лица могат да се запознаят със съдържанието на проектите в отдел АТУ в Община Септември. На основание чл. 128, ал. 5 от ЗУТ заинтересуваните лица могат да направят писмени възражения, предложения и искания по проекта до общинската администрация в едномесечен срок от обнародването в „Държавен вестник“.

4528

27. – Община Смолян обявява на заинтересуваните лица, че на основание чл. 129, ал. 1 от ЗУТ с Решение № 573 от 24.06.2021 г. на Общинския съвет – Смолян, протокол № 24, е одобрен подробен устройствен план – парцеларен план за обект: „Инфраструктурен обект – водопровод в м. Карлък, землище Смолян, община Смолян“, с трасе, преминаващо през поземлени имоти с идентификатори: 67653.169.28, 67653.169.29 и 67653.169.33. На основание чл. 215, ал. 4 от ЗУТ в 30-дневен срок от обнародването в „Държавен

вестник“ заинтересуваните лица по чл. 131 от ЗУТ могат да обжалват решението пред Административния съд – Смолян, чрез Общинския съвет – Смолян, гр. Смолян, бул. България № 12. 4513

28. – Община Смолян обявява на заинтересуваните лица, че на основание чл. 129, ал. 1 от ЗУТ с Решение № 574 от 24.06.2021 г. на Общинския съвет – Смолян, протокол № 24, е одобрен подробен устройствен план – парцеларен план за обект: „Външен водопровод за „Къщи за гости и обслужваща сграда“ в поземлен имот с идентификатор 67965.8.48 по ККР на с. Соколовци, община Смолян“, с трасе, преминаващо през поземлени имоти с идентификатори: 67965.4.122, 67965.7.124 и 67965.7.130, по кадастралната карта на землището на с. Соколовци. На основание чл. 215, ал. 4 от ЗУТ в 30-дневен срок от обнародването в „Държавен вестник“ заинтересуваните лица по чл. 131 от ЗУТ могат да обжалват решението пред Административния съд – Смолян, чрез Общинския съвет – Смолян, гр. Смолян, бул. България № 12. 4514

674. – Община с. Калояново, област Пловдив, отдел „Устройство на територията“, на основание чл. 128, ал. 1 от ЗУТ съобщава на заинтересуваните лица, че е изработен проект за подробен устройствен план – парцеларен план на проектно трасе на нова присъединителна ВЛ 110 kV, преминаваща през територията на землището на с. Калояново, община Калояново, област Пловдив, с обща дължина 323,60 м. Проектът е изложен в сградата на общинската администрация – с. Калояново, стая № 7, ет. 2. На основание чл. 128, ал. 5 от ЗУТ в едномесечен срок от обнародването на обявлението в „Държавен вестник“ заинтересуваните лица могат да направят писмени възражения, предложения и искания до общината. 4521

Върховният касационен съд, гражданска и търговска колегия, на основание чл. 289 от ГПК съобщава на интересуваните се страни, че в открито съдебно заседание през септември 2021 г. ще се разгледат посочените по-долу дела по отделения и дати, както следва:

НА 23.09.2021 Г. ОТ 10 Ч.

Трето гражданско отделение

Трето гражданско отделение, 3174/2020, по касационна жалба срещу решението по гр. дело 142/2020 по описа на Апелативен съд Пловдив, подадена от Комисия за противодействие на корупцията и за отнемане на незаконно придобитото имущество – Териториална дирекция Пловдив, Пловдив, бул. Санкт Петербург 67, ет. 4, срещу Николай Иванов Кръшков чрез адвокат Иван Иванов, Пловдив, ул. Плевен 7, ет. 3 (втори жилищен), ап. 4.

Трето гражданско отделение, 3273/2020, по касационна жалба срещу решението по гр. дело 3539/2019 по описа на Апелативен съд София, подадена от Прокуратурата на Република България, София, бул. Витоша 2; Йордан Иванов Йорданов чрез адвокат Нели Арабаджиева, София, ул. Лавеле 11.

Трето гражданско отделение, 3653/2020, по касационна жалба срещу решението по гр. дело 228/2020 по описа на Окръжен съд Ловеч, подадена от „Осъм“ – АД, чрез адвокат Филип Филипов, Ловеч, ул. Търговска 2, ет. 3, срещу Ганка Георгиева Нешкова чрез адвокат Христинка Вишева, Велико Търново, бул. България 15.

Трето гражданско отделение, 3905/2020, по касационна жалба срещу решението по гр. дело 1084/2018 по описа на Апелативен съд София, подадена от Прокуратурата на Република България, София, бул. Витоша 2, ет. 4, срещу Марио Александров Стоичков чрез адвокат Христо Якимов, Ботевград, ул. Севаст Огнян 4, ет. 3, офис 2.

Трето гражданско отделение, 4101/2020, по касационна жалба срещу решението по гр. дело 1189/2020 по описа на Окръжен съд Варна, подадена от „Енерго-Про Продажби“ – АД, чрез адвокат Никодим Венцеславов Георгиев, Варна, бул. Мария-Луиза 21, ет. 2, срещу Атанас Тодоров Стоянов чрез адвокат Мариана Михалева, Варна, ул. Кръстю Мирски 19.

НА 27.09.2021 Г. ОТ 9 Ч.

Второ гражданско отделение

Второ гражданско отделение, 3549/2020, по касационна жалба срещу решението по гр. дело 73/2020 по описа на Окръжен съд Пазарджик, подадена от Димитър Станоев Ценев чрез адвокат Антония Максимова, София, ул. Хаджи Димитър 19, ет. 1, ап. 2, срещу Петър Георгиев Манолев чрез адвокат Георги Хорозов, София, бул. Александър Стамболийски 130 – 132, ет. 3, офис 3; Грозденка Иванова Манолева чрез адвокат Георги Хорозов, София, бул. Александър Стамболийски 130 – 132, ет. 3, офис 3.

Второ гражданско отделение, 3869/2020, по касационна жалба срещу решението по гр. дело 11196/2018 по описа на Софийски градски съд, подадена от Петко Гаврилов Петков, с. Локорско, община Столична, ул. Димитър Тошков 12, срещу Цветелина Пегкова Гаврилова, с. Локорско, община Столична, ул. Димитър Тошков 12; Славка Димитрова Стоянова, София, ж. к. Хиподрума, бл. 142, вх. В, ет. 4, ап. 59; Венета Димитрова Банова, София, ул. Горски пътник 1, ет. 3; Владимир Гаврилов Богданов, София, ул. Шипка 12, ет. 2, надпартерен; Наталия Гекова Гаврилова, София, ул. Ком 12; Румен Димитров Митров, София, ул. Ралевица 81, вх. Б, ет. 2, ап. 11; Нелия Първанова Конова, София, ж. к. Сухата река, бл. 62, вх. Б, ет. 3, ап. 21; Гергана Кирчева Георгиева, с. Локорско, община Столична, ул. Димитър Тошков 8; Радиана Кирчева Георгиева, с. Локорско, община Столична, ул. Поп Стоил Петков 6; Трайчо Здравков Трайков, София, ж. к. Сухата река, бл. 208, вх. Б, ет. 4, ап. 6; Донка Йоргова Панайотова, София, ул. Атанас Узунов 3А; Калинка Здравкова Трайкова, София, ж. к. Левски, Зона Г, бл. 5, вх. Е, ет. 3, ап. 151; Йордан Ненков Текемски, София, кв. Драгалевци, ул. Невена Коканова 5, ет. 1, ап. 3; Ива Велислова Чичанова, София, ж. к. Младост 4, бл. 430, вх. 2, ет. 2, ап. 39; Адриан Йорданов Текемски, София, ул. Атанас Узунов 3А; Мария Георгиева Георгиева, Смолян, ул. Христо Смирненски 27; Венцислав Петков Георгиев, Смолян, ул. Христо Смирненски 27; Пламен Димитров Трайков, Че-

пинци, община Нови Искър, ул. Радост 16; Татяна Димитрова Трайкова, с. Чепинци, община Нови Искър, ул. Радост 16.

Второ гражданско отделение, 4069/2020, по касационна жалба срещу решението по гр. дело 6858/2019 по описа на Софийски градски съд, подадена от Люба Кирилова Цветкова, София, ж. к. Красно село, кв. Борово, бл. 19А, вх. Г, ет. 6, ап. 101; Татяна Илиева Цветкова чрез адвокат Люба Цветкова, София, ж. к. Красно село, кв. Борово, бл. 19А, вх. Г, ет. 6, ап. 101, срещу Цветелин Кирилов Иванов чрез адвокат Теодор Боруджиев, София, ул. Пиротска 56, ет. 2; Радослав Кирилов Иванов чрез адвокат Христо Поповски, София, ул. Юрий Венелин 32, ет. 2, ап. 6.

Второ гражданско отделение, 4131/2020, по касационна жалба срещу решението по гр. дело 738/2019 по описа на Апелативен съд Велико Търново, подадена от Благородна Тодорова Мирчева чрез адвокат Цветелина Димитрова, Велико Търново, ул. Цанко Церковски 38, вх. Г, кантора 2Б; Зоран Боянов Мирчев чрез адвокат Цветелина Димитрова, Велико Търново, ул. Цанко Церковски 38, вх. Г, кантора 2Б; Златко Боянов Мирчев чрез адвокат Цветелина Димитрова, Велико Търново, ул. Цанко Церковски 38, вх. Г, кантора 2Б, срещу Фердинанд Танъов Мирчев чрез адвокат Севдалина Теофанова, Свищов, ул. Александър Стамболийски 14; Венета Танева Панева чрез адвокат Севдалина Теофанова, Свищов, ул. Александър Стамболийски 14.

Второ гражданско отделение, 578/2021, по касационна жалба срещу решението по гр. дело 143/2020 по описа на Окръжен съд Кърджали, подадена от Нейка Господинова Хасковлиева чрез адвокат Антоанета Николова, Пловдив, ул. Хан Кубрат 8, ет. 2, ап. 7, срещу Генади Стоянов Иванов, Кърджали, ул. Осми март 40.

Второ гражданско отделение, 812/2021, по касационна жалба срещу решението по гр. дело 432/2020 по описа на Софийски окръжен съд, подадена от Ани Йорданова Деянова чрез адвокат Александър Александров, Сливница, пл. Съединение 2, ет. 2, срещу Ася Александрова Арсова, София, ж. к. Люлин 907, вх. А, ет. 5, ап. 14.

Първо търговско отделение

Първо търговско отделение, 165/2020, по касационна жалба срещу решението по гр. дело 5333/2017 по описа на Апелативен съд София, подадена от „Мага плюс“ – ЕООД, с управител Емил Стефанов чрез адвокат Атанас Андонов, София, ул. Г. С. Раковски 99, ет. 5, офис 9, срещу Министерството на отбраната, София, ул. Дякон Игнатий 3, и трета страна Етажната собственост „Дондуков 7“ с управител на етажната собственост Владимир Богданов, София, бул. Княз Ал. Дондуков Корсаков 7, вх. А.

Първо търговско отделение, 322/2020, по касационна жалба срещу решението по гр. дело 1832/2019 по описа на Апелативен съд София, подадена от Радостина Пепиева Димитрова чрез адвокат Миглена Николова-Трайкова, София, ул. Славянска 29, ет. 3; Цветомир Пепиев Заков чрез адвокат Миглена Николова-Трайкова, София, ул. Славянска 29, ет. 3, срещу ЗД „Бул инс“ – АД, София, бул. Джеймс Баучер 87, ет. 2.

Първо търговско отделение, 1219/2020, по касационна жалба срещу решението по гр. дело 588/2019 по описа на Апелативен съд Варна,

подадена от „УП България 26“ – ЕООД, чрез адвокат Радослав Миков, София, бул. Никола Й. Вапцаров 55, Офис Парк Експо 2000, сграда Фаза 4, ет. 1, срещу „Енерго-Про Продажби“ – АД, чрез адвокат Аглика Тодорова, София, ул. Трианица 6, ет. 2, и трета страна „Национална електрическа компания“ – ЕАД, чрез процесуален представител Станислав Калайджиев, София, ул. Веслец 5.

Първо търговско отделение, 1603/2020, по касационна жалба срещу решението по гр. дело 5336/2019 по описа на Апелативен съд София, подадена от Даниела Живкова Пенева чрез адвокат Петко Тодоров, Пловдив, ул. Четвърти януари 36, ет. 4, ап. 6; Пенко Дончев Пенев чрез адвокат Петко Тодоров, Пловдив, ул. Четвърти януари 36, ет. 4, ап. 6, срещу Сдружение „Национално бюро на българските автомобилни застрахователи“ чрез адвокат Борислава Николова, София, ул. Узунджовска 16.

Първо търговско отделение, 1624/2020, по касационна жалба срещу решението по гр. дело 6114/2018 по описа на Апелативен съд София, подадена от „ДЗИ – Общо застраховане“ – ЕАД, чрез адвокат Елена Бързашка, София, ул. Княз Борис Първи 134, ет. 1, ап. 2, срещу Георги Петров Божилов чрез адвокат Илия Илиев, София, ул. Цар Асен 36, ет. 1, ап. 4.

Първо търговско отделение, 1728/2020, по касационна жалба срещу решението по гр. дело 82/2020 по описа на Апелативен съд Варна, подадена от Веселин Иванчев Георгиев в качеството му на синдик на „ОСТ Трейдинг“ – ЕООД (в несъстоятелност), София, бул. Витоша 26, ет. 2, срещу „ОСТ Трейдинг“ – ЕООД (в несъстоятелност), чрез адвокат Людмил Петков, Варна, бул. Вл. Варненчик 81, ет. 2; „Видин Ойл“ – ЕООД (в несъстоятелност), чрез синдик Димитър Петров Шалъфов, София, ул. Граф Игнатиев 44, подн. А, ет. 4, ап. 12.

НА 27.09.2021 Г. ОТ 10 Ч.

Четвърто гражданско отделение

Четвърто гражданско отделение, 3865/2020, по касационна жалба срещу решението по гр. дело 1165/2020 по описа на Окръжен съд Варна, подадена от „Енерго-Про Продажби“ – АД, Варна, бул. Владислав Варненчик 258, Варна Тауърс-Г, срещу Жения Иванова Жекова чрез адвокат Цветан Дилевски, Варна, бул. Владислав Варненчик 79.

Четвърто гражданско отделение, 3980/2020, по касационна жалба срещу решението по гр. дело 1115/2019 по описа на Окръжен съд Велико Търново, подадена от Румяна Симеонова Недева чрез адвокат Людмила Илиева, Горна Оряховица, ул. Георги Бенковски 5, Адвокатско дружество Илиев и Илиева, срещу Николай Петков Колев чрез адвокат Христо Маринов Дишев, Павликени, ул. Георги Бенковски 35 А.

Четвърто гражданско отделение, 86/2021, по касационна жалба срещу решението по гр. дело 1574/2019 по описа на Окръжен съд Бургас, подадена от Етажна собственост на жилищно-търговски рекреативен комплекс „Марина сити“, представлявана от управителя си „Би Ар мениджмънт“ – ООД, чрез адвокат Петър Стамов, Варна, ул. Цар Петър 1, ап. 1, срещу „Имобайл Кънсалтинг сървисез“ – ЕООД, чрез адвокат Владимир Каменов, София, ул. Марко Балабанов 4, АД Ташева и съдружници.

Четвърто гражданско отделение, 139/2021, по касационна жалба срещу решението по гр. дело 2237/2020 по описа на Окръжен съд Варна, подадена от „Енерго-Про Продажби“ – АД, Варна, Варна Тауърс-Г, бул. Владислав Варненчик 258, срещу Людмила Ивановна Вареник, Варна, ул. Цар Калоян 14, ап. 9.

Четвърто гражданско отделение, 285/2021, по касационна жалба срещу решението по гр. дело 153/2020 по описа на Апелативен съд Пловдив, подадена от „Юробанк България“ – АД, чрез адвокат Зорница Гъркова-Люцканова, София, ул. Хан Аспарух 54, ет. 4, ап. 8, срещу Георги Томов Петров чрез адвокат Рени Стефанова, Пловдив, бул. Марица 91, ет. 3, офис 15.

НА 27.09.2021 Г. ОТ 10,30 Ч.

Първо търговско отделение

Първо търговско отделение, 1185/2020, по касационна жалба срещу решението по гр. дело 710/2019 по описа на Апелативен съд Варна, подадена от „ВГ-1“ – ЕООД, чрез адвокат Радослав Миков, София, бул. Никола Й. Вапцаров 55, Офис Парк Експо 2000, сграда Фаза 4, ет. 1, срещу „Енерго-Про Продажби“ – АД, чрез адвокат Аглика Енчева, София, ул. Трианица 6, ет. 2, и трета страна „Национална електрическа компания“ – ЕАД, чрез процесуален представител Станислав Калайджиев, София, ул. Веслец 5.

Първо търговско отделение, 1571/2020, по касационна жалба срещу решението по гр. дело 2941/2019 по описа на Апелативен съд София, подадена от Георги Валентинов Георгиев чрез адвокат Даниел Цветанов, Видин, ул. Цар Симеон Велики 71, срещу ЗК „Лев Инс“ – АД, София, бул. Симеоновско шосе 67А, и трета страна Иван Андреев Иванов, Видин, ж. к. Крум Бъчваров 23, вх. В, ет. 5, ап. 69.

Първо търговско отделение, 1922/2020, по касационна жалба срещу решението по гр. дело 4/2020 по описа на Апелативен съд Варна, подадена от „Банка ДСК“ – ЕАД, София, бул. Витоша 15, ет. 2, срещу Ибраим Ибрийм Хасан чрез особен представител Павел Атанасов, Добрич, ул. Независимост 2А, ет. 3, кантора 1.

Първо търговско отделение, 2104/2020, по касационна жалба срещу решението по гр. дело 1589/2019 по описа на Апелативен съд София, подадена от Етажна собственост на жилищна сграда, находяща се в ж. к. Манастирски ливади – изток, бл. 9, вх. А и вх. Б, София, район „Трианица“, ж. к. Манастирски ливади – изток, бл. 9, вх. А, срещу „Стилартс“ – АД, чрез адвокат Събин Бармуков, София, ул. Кораб планина 55, партер ляво; „Евростандарт“ – ЕООД, чрез адвокат Събин Бармуков, София, ул. Кораб планина 55, партер ляво.

На 27.09.2021 Г. ОТ 11 Ч.

Четвърто гражданско отделение

Четвърто гражданско отделение, 3164/2020, по касационна жалба срещу решението по гр. дело 1000/2020 по описа на Окръжен съд Варна, подадена от „Енерго-Про Продажби“ – АД, чрез адвокат Николай Банков, Варна, бул. Мария-Луиза 21, ет. 2, срещу Красимир Емилов Димитров чрез адвокат Ана Нинова, Варна, ул. Братя Шкорпил 12, офис 4.

Четвърто гражданско отделение, 3433/2020, по касационна жалба срещу решението по гр. дело 1172/2020 по описа на Окръжен съд Варна, подадена от „Енерго-Про Продажби“ – АД, чрез адвокат Мирослава Лечева, Варна, бул. Мария-Луиза 21, ет. 2, срещу Ивалина Иванова Генова чрез адвокат Златко Липчев, Варна, бул. Владислав Варненчик 277.

Четвърто гражданско отделение, 3651/2020, по касационна жалба срещу решението по гр. дело 667/2020 по описа на Окръжен съд Варна, подадена от „Енерго-Про Продажби“ – АД, чрез процесуален представител Лиля Цветанова Мачева, Варна, бул. Мария-Луиза 21, ет. 2, срещу Станка Димитрова Лазарова чрез адвокат Ана Нинова, Варна, ул. Братя Шкорпил 12, офис 4.

Четвърто гражданско отделение, 3692/2020, по касационна жалба срещу решението по гр. дело 160/2020 по описа на Окръжен съд Кюстендил, подадена от Румен Йорданов Борисов чрез адвокат Илиана Михайлова, София, ул. Княз Борис Първи 51, ет. 1, срещу Община Невестино чрез адвокат Красимир Евлогиев Григоров, София, ул. Позитано 8, ет. 4 офис 403 – 404.

Четвърто гражданско отделение, 3699/2020, по касационна жалба срещу решението по гр. дело 1022/2020 по описа на Окръжен съд Варна, подадена от „Енерго-Про Продажби“ – АД, чрез адвокат Веселина Маринова, Варна, бул. Мария-Луиза 21, ет. 2, срещу Славейко Георгиев Христов чрез адвокат Ренета Колева Стойчева, Варна, ул. Поп Харитон 10, ет. 1, ап. 1.

Четвърто гражданско отделение, 4185/2020, по касационна жалба срещу решението по гр. дело 1470/2020 по описа на Окръжен съд Варна, подадена от „Енерго-Про Продажби“ – АД, чрез адвокат Никодим Георгиев, Варна, бул. Мария-Луиза 21, ет. 2, срещу Евгени Енев Тодоров чрез адвокат Ренета Стойчева, Варна, ул. Поп Харитон 10, ет. 1.

Четвърто гражданско отделение, 37/2021, по касационна жалба срещу решението по гр. дело 1674/2020 по описа на Окръжен съд Варна, подадена от „Енерго-Про Продажби“ – АД, чрез адвокат Николай Банков, Варна, бул. Мария-Луиза 21, ет. 2, срещу Николинка Георгиева Тодорова чрез адвокат Ренета Стойчева, Варна, ул. Поп Харитон 10, ет. 1.

Четвърто гражданско отделение, 392/2021, по касационна жалба срещу решението по гр. дело 540/2020 по описа на Окръжен съд Русе, подадена от „Енерго-Про Продажби“ – АД, чрез адвокат Елеонора Караиванова, Русе, пл. Средец 1, ет. 5, офис 507, срещу Мария Петрова Варамезова чрез адвокат Искра Костадинова, Русе, ул. Църковна независимост 5, вх. 1, ет. 2, офис 3.

НА 27.09.2021 Г. ОТ 13,30 Ч.

Първо търговско отделение

Първо търговско отделение, 523/2020, по касационна жалба срещу решението по гр. дело 211/2019 по описа на Апелативен съд Бургас, подадена от „Спортелит“ – ЕАД, с изпълнителен директор Орлин Тодоров чрез адвокат Олена Шишкова, София, ул. Позитано 3, ет. 1, ап. 1, срещу „Нафтекс Петрол“ – ЕООД, в несъстоятелност със синдик Мариян Нейков чрез адвокат Тодор Трифонов, София, бул. Княз Александър Дондуков 11, ет. 6, офис 602.

Първо търговско отделение, 578/2020, по касационна жалба срещу решението по гр. дело 524/2019 по описа на Апелативен съд Пловдив, подадена от „Каст Футура-БГ“ – ЕООД, чрез адвокат Атанас Богданов, Пловдив, ул. Тодор Хрулев 7; „МД Транс“ – ООД, чрез адвокат Десислава Колева, Пловдив, ул. Тодор Хрулев 7, срещу ЗАД „Армеец“ – АД, София, ул. Стефан Караджа 2.

Първо търговско отделение, 772/2020, по касационна жалба срещу решението по гр. дело 376/2019 по описа на Апелативен съд Пловдив, подадена от „Райфайзенбанк (България)“ – ЕАД, София, бул. Никола Вапцаров 55, срещу Цветан Деянов Пъков чрез адвокат Лъчезар Кръстев, Пазарджик, ул. Иван Вазов 18, ет. 1; Георги Димитров Атанасов чрез адвокат Лъчезар Кръстев, Пазарджик, ул. Иван Вазов 18, ет. 1.

Първо търговско отделение, 914/2020, по касационна жалба срещу решението по гр. дело 5751/2019 по описа на Апелативен съд София, подадена от „Виндкрафт Симонсфелд БГ“ – ЕООД, чрез адвокат Костадин Сирлещов, София, бул. Цар Освободител 14, ет. 1, срещу държавата, представлявана от министъра на финансите на Република България, София, ул. Г.С. Раковски 102.

Първо търговско отделение, 940/2020, по касационна жалба срещу решението по гр. дело 1235/2019 по описа на Окръжен съд Варна, подадена от Гергана Димитрова Христова чрез адвокат Людмил Петков, Варна, ул. Студентска 13, офис 23, срещу Иван Росенов Христов чрез адвокат Асен Христанов, Варна, бул. Сливница 52.

Първо търговско отделение, 1221/2020, по касационна жалба срещу решението по гр. дело 1744/2019 по описа на Апелативен съд София, подадена от Явор Петров Николов чрез адвокат Поля Демирева, София, ул. Веслец 6, ет. 3, ап. 8, срещу „Дженерали застраховане“ – АД, София, бул. Княз Ал. Дондуков 68.

НА 28.09.2021 Г. ОТ 9 Ч.

Първо гражданско отделение

Първо гражданско отделение, 2582/2020, по касационна жалба срещу решението по гр. дело 2816/2018 по описа на Окръжен съд Варна, подадена от Иванка Вълчева Георгиева чрез адвокат Бистра Господинова, София, ул. Султан тепе 1А, ап. 10; „Дарина яхтинг“ – ЕООД, с управители и представляващи Бочо Стефанов Цветков и Иванка Вълчева Георгиева, Женья Койчева, Варна, ул. Жолио-Кюри 33, ет. 2; Петър Георгиев Георгиев чрез адвокат Андрей Вичев, София, ул. Христо Белчев 7, ет. 4, срещу Марин Атанасов Банков чрез адвокат Милена Найденова, Варна, бул. Съборни 58А; Здравка Маринова Върбанова-Петрова чрез адвокат Милена Найденова, Варна, бул. Съборни 58А; Иван Стефанов Петров чрез адвокат Милена Найденова, Варна, бул. Съборни 58А, и трета страна Мария Пейкова Велева чрез адвокат Николай Борисов, София, ул. Алабин 33, вх. А, ет. 2, кантора 235; Румянка Пейкова Янева чрез адвокат Росица Маринова, Варна, ул. Драгоман 5, ет. 1.

Първо гражданско отделение, 3322/2020, по касационна жалба срещу решението по гр. дело 417/2020 по описа на Окръжен съд Пазарджик, подадена от Станислав Филипов Геров чрез адвокат Илиан Палев, Пазарджик, ул. Иван Ва-

зов 8, ет. 1, срещу Стойка Петрова Иливанова чрез адвокат Валентин Цвятков Карабойчев, Пазарджик, ул. Хан Крум 2; Константина Йонис Атанасиу чрез адвокат Евгения Георгиева Бързанова-Крайчева, Пазарджик, ул. Иван Вазов 8, ет. 2, офис 11.

Първо гражданско отделение, 3491/2020, по касационна жалба срещу решението по гр. дело 891/2019 по описа на Окръжен съд Благоевград, подадена от Христо Стоянов Липушлиев чрез адвокат Гургана Коларова, Петрич, ул. Гоце Делчев 15, ет. 2; „Булинвестстрой Груп“ – ЕООД, с предишно наименование „Фабер Груп“ – ЕООД, чрез адвокат Михаела Антониева Аршинкова, Благоевград, ул. Тодор Александров 47, ет. 3, офис 3, срещу Димитър Борисов Запрев чрез адвокат Крум Ангелов, Благоевград, ул. Стефан Стамболов 1, ет. 1; Елена Атанасова Тимова чрез адвокат Крум Ангелов, Благоевград, ул. Стефан Стамболов 1, ет. 1; Иван Атанасов Николов чрез адвокат Крум Ангелов, Благоевград, ул. Стефан Стамболов 1, ет. 1; Никола Георгиев Стоилов чрез адвокат Крум Ангелов, Благоевград, ул. Стефан Стамболов 1, ет. 1; Мария Георгиева Костова чрез адвокат Крум Ангелов, Благоевград, ул. Стефан Стамболов 1, ет. 1; Васил Георгиев Стоилов чрез адвокат Крум Ангелов, Благоевград, ул. Стефан Стамболов 1, ет. 1; София Стоева Запрева чрез адвокат Крум Ангелов, Благоевград, ул. Стефан Стамболов 1, ет. 1; Борис Тодоров Запрев чрез адвокат Крум Ангелов, Благоевград, ул. Стефан Стамболов 1, ет. 1; Йордан Тодоров Запрев чрез адвокат Крум Ангелов, Благоевград, ул. Стефан Стамболов 1, ет. 1; Иванка Иванова Запрева чрез адвокат Крум Ангелов, Благоевград, ул. Стефан Стамболов 1, ет. 1; Димитър Георгиев Запрев чрез адвокат Крум Ангелов, Благоевград, ул. Стефан Стамболов 1, ет. 1; Иван Антонов Илиев чрез адвокат Крум Ангелов, Благоевград, ул. Стефан Стамболов 1, ет. 1; Илиана Антонова Иванова чрез адвокат Крум Ангелов, Благоевград, ул. Стефан Стамболов 1, ет. 1; Кирил Георгиев Рачков чрез адвокат Крум Ангелов, Благоевград, ул. Стефан Стамболов 1, ет. 1; Мария Вангелова Радева чрез адвокат Крум Ангелов, Благоевград, ул. Стефан Стамболов 1, ет. 1; Николай Георгиев Радев чрез адвокат Крум Ангелов, Благоевград, ул. Стефан Стамболов 1, ет. 1; Димитър Георгиев Радев чрез адвокат Крум Ангелов, Благоевград, ул. Стефан Стамболов 1, ет. 1; Марийка Иванова Георгиева чрез адвокат Крум Ангелов, Благоевград, ул. Стефан Стамболов 1, ет. 1; Гошо Иванов Стоименов чрез адвокат Крум Ангелов, Благоевград, ул. Стефан Стамболов 1, ет. 1; Илия Стоянов Китанов чрез адвокат Крум Ангелов, Благоевград, ул. Стефан Стамболов 1, ет. 1; Велика Стоянова Николова чрез адвокат Крум Ангелов, Благоевград, ул. Стефан Стамболов 1, ет. 1; Спасена Стоянова Аврамова чрез адвокат Крум Ангелов, Благоевград, ул. Стефан Стамболов 1, ет. 1; Димитър Борисов Липушлиев чрез адвокат Крум Ангелов, Благоевград, ул. Стефан Стамболов 1, ет. 1; Николай Борисов Липушлиев чрез адвокат Крум Ангелов, Благоевград, ул. Стефан Стамболов 1, ет. 1; Дончо Стефанов Аладжов чрез адвокат Крум Ангелов, Благоевград, ул. Стефан Стамболов 1, ет. 1; Реса Стефанова Андонова чрез адвокат Крум Ангелов, Благоевград, ул. Стефан

Стамболов 1, ет. 1; Огнян Стефанов Аладжов чрез адвокат Крум Ангелов, Благоевград, ул. Стефан Стамболов 1, ет. 1; Георги Стефанов Аладжов чрез адвокат Крум Ангелов, Благоевград, ул. Стефан Стамболов 1, ет. 1; Анелия Георгиева Ръжданова чрез адвокат Крум Ангелов, Благоевград, ул. Стефан Стамболов 1, ет. 1; Тодор Димитров Рачков чрез адвокат Крум Ангелов, Благоевград, ул. Стефан Стамболов 1, ет. 1; Иван Димитров Рачков чрез адвокат Крум Ангелов, Благоевград, ул. Стефан Стамболов 1, ет. 1; Йорданка Георгиева Шерденева чрез адвокат Крум Ангелов, Благоевград, ул. Стефан Стамболов 1, ет. 1; Вангелия Крумова Рачкова чрез адвокат Крум Ангелов, Благоевград, ул. Стефан Стамболов 1, ет. 1; Емилия Стоянова Тиликова чрез адвокат Крум Ангелов, Благоевград, ул. Стефан Стамболов 1, ет. 1; Спаска Георгиева Рачкова чрез адвокат Крум Ангелов, Благоевград, ул. Стефан Стамболов 1, ет. 1; Георги Атанасов Липушлиев чрез адвокат Крум Ангелов, Благоевград, ул. Стефан Стамболов 1, ет. 1; Анастасия Атанасова Тафраджиева чрез адвокат Крум Ангелов, Благоевград, ул. Стефан Стамболов 1, ет. 1; Любка Атанасова Голчева чрез адвокат Крум Ангелов, Благоевград, ул. Стефан Стамболов 1, ет. 1; Пенка Николова Липошлиева чрез адвокат Крум Ангелов, Благоевград, ул. Стефан Стамболов 1, ет. 1; Атанас Йорданов Липушлиев чрез адвокат Крум Ангелов, Благоевград, ул. Стефан Стамболов 1, ет. 1; Наташа Йорданова Щръклева чрез адвокат Крум Ангелов, Благоевград, ул. Стефан Стамболов 1, ет. 1; Иван Йорданов Ораков чрез адвокат Крум Ангелов, Благоевград, ул. Стефан Стамболов 1, ет. 1; Атанас Иванов Стоименов чрез адвокат Крум Ангелов, Благоевград, ул. Стефан Стамболов 1, ет. 1.

Първо гражданско отделение, 3822/2020, по касационна жалба срещу решението по гр. дело 309/2019 по описа на Окръжен съд Добрич, подадена от Неше (Айтач) Къръмер чрез адвокат Стефка Иванова, Добрич, бул. Добруджа 30; Севги (Айтач) Мечик чрез адвокат Стефка Иванова, Добрич, бул. Добруджа 30; Метин Айтач чрез адвокат Стефка Иванова, Добрич, бул. Добруджа 30, срещу Севал Аптараманова Костова чрез адвокат Павлина Георгиева, Балчик, ул. Черно море 26, ет. 2; Шукран Бекирова Бошнакова, Каварна, ул. Тунджа 4; Афизе Бекирова Емурлова, с. Соколово, община Балчик, област Добрич; Гьокчен Бекир Короджи, с. Соколово, община Балчик, област Добрич; Исмаил Дерткесен чрез договорен представител Мюрвет Исмаилова Ибрямова, Добрич, ул. Дуранкулак 1; Ердинч Дерткесен чрез договорен представител Мюрвет Исмаилова Ибрямова, Добрич, ул. Дуранкулак 1; Айнур Дерткесен чрез договорен представител Мюрвет Исмаилова Ибрямова, Добрич, ул. Дуранкулак 1; Бедрие Мутлу чрез договорен представител Мюрвет Исмаилова Ибрямова, Добрич, ул. Дуранкулак 1; Юзджан Мутлу чрез договорен представител Мюрвет Исмаилова Ибрямова, Добрич, ул. Дуранкулак 1; Рухшен Латив Аптула, с. Соколово, община Балчик, област Добрич; Ганиме Башаран чрез договорен представител Мюрвет Исмаилова Ибрямова, Добрич, ул. Дуранкулак 1; Ялчън Нуриув Хаджиев, с. Топола, ул. Десета № 6; Невин Салимова Ахмедова, Добрич, ул. Суха река 31;

Тихомир Димитров Арнаудов, Добрич, ул. Трети март 16, вх. Д, ет. 5, ап. 13; Метин Демир чрез договорен представител Мюрвет Исмаилова Ибрямова, Добрич, ул. Дуранкулак 1; Димитър Тодоров Арнаудов, Добрич, ул. Трети март 16, вх. Д, ап. 13; Себахат Кадир Демир чрез договорен представител Мюрвет Исмаилова Ибрямова, Добрич, ул. Дуранкулак 1; Ерсан Хулиси Урал чрез договорен представител Мюрвет Исмаилова Ибрямова, Добрич, ул. Дуранкулак 1; Куртизе Кяшиф Аптулова, с. Соколово, община Балчик, област Добрич, ул. Арда 1; Четин Тунчер Латиф, с. Соколово, община Балчик, област Добрич, ул. Арда 1; Левент Тунчер Аптула, с. Соколово, община Балчик, област Добрич, ул. Камчия 4; Савина Асенова Хубенова, с. Соколово, община Балчик, област Добрич, ул. Тунджа 17; Сание Матлу, представлявана от Мюрвет Исмаилова Ибрямова чрез адвокат Андрей Тодоров, Добрич, бул. Добруджа 30; Шенол Мутлу, представлявана от Мюрвет Исмаилова Ибрямова чрез адвокат Андрей Тодоров, Добрич, бул. Добруджа 30; Шенгюл Ерен, представляван от Мюрвет Исмаилова Ибрямова чрез адвокат Андрей Тодоров, Добрич, бул. Добруджа 30; Еден Дерткесен чрез договорен представител Мюрвет Исмаилова Ибрямова, Добрич, ул. Дуранкулак 1; Зейнеги Дурмаз чрез адвокат Стефка Иванова, Добрич, бул. Добруджа 30; Леман Демир чрез адвокат Стефка Иванова, Добрич, бул. Добруджа 30; Гюлшен Алтай чрез адвокат Стефка Иванова, Добрич, бул. Добруджа 30; Севим Гьоктай чрез адвокат Стефка Иванова, Добрич, бул. Добруджа 30; Тургут Джишиш чрез адвокат Стефка Иванова, Добрич, бул. Добруджа 30; Невин Инанч чрез адвокат Стефка Иванова, Добрич, бул. Добруджа 30.

Първо гражданско отделение, 4023/2020, по касационна жалба срещу решението по гр. дело 975/2020 по описа на Окръжен съд Пловдив, подадена от Община Пловдив, Пловдив, пл. Стефан Стамболов 1, срещу Александър Иванов Муртев чрез адвокат Николай Ангелов, Пловдив, ул. Й. Груев 38, ет. 2; Мариела Иванова Муртева чрез адвокат Здравка Димитрова Хаджийска, Пловдив, бул. Марица 154, вх. а, ет. 9; Гергана Иванова Николова, Пловдив, ж. к. Тракия 176 А, вх. Г, ет. 7, ап. 20; Виолета Йорданова Душева, Пловдив, бул. Свобода 30, ет. 8, ап. 23.

Второ гражданско отделение

Второ гражданско отделение, 110/2021, по касационна жалба срещу решението по гр. дело 767/2019 по описа на Софийски окръжен съд, подадена от Иван Николов Деянов чрез адвокат Лилия Димитрова, Самоков, ул. Проф. Васил Захариев 16; Светла Иванова Деянова чрез адвокат Лилия Димитрова, Самоков, ул. Проф. Васил Захариев 16; Снежанка Иванова Деянова чрез адвокат Лилия Димитрова, Самоков, ул. Проф. Васил Захариев 16, срещу Община Самоков, Самоков, ул. Македония 34.

Второ гражданско отделение, 192/2021, по касационна жалба срещу решението по гр. дело 753/2020 по описа на Окръжен съд Бургас, подадена от Игор Хомин чрез адвокат Тая Пеева, Бургас, ул. Трайко Китанчев 26, ап. 8, срещу Софийка Илиева Колева чрез адвокат Мима Кънева, Бургас, ул. Александровска 20, ет. 1, ап. десен; Търпина

Илиева Петрова, София, ж. к. Дианабад, бл. 47, вх. 8, ет. 3, ап. 133; „Булгарплодекспорт“ – ЕООД, София, район Изгрев, ул. Тинтява 86.

Второ гражданско отделение, 272/2021, по касационна жалба срещу решението по гр. дело 1455/2020 по описа на Окръжен съд Пловдив, подадена от Стефка Байчева Байчева чрез адвокат Николай Ангелов, Пловдив, ул. Йоаким Груев 38, ет. 2, срещу Румяна Велева Николова чрез адвокат Никола Георгиев, Пловдив, ул. Шести септември 173, ет. 4; Христо Николов Бъчваров чрез адвокат Албена Йотова, Пловдив, бул. Шести септември 54, ет. 5, офис 10; Димитър Димитров Тахов чрез адвокат Албена Йотова, Пловдив, бул. Шести септември 54, ет. 5, офис 10; Мадлен Димитрова Тахова чрез адвокат Албена Йотова, Пловдив, бул. Шести септември 54, ет. 5, офис 10.

Второ гражданско отделение, 275/2021, по касационна жалба срещу решението по гр. дело 294/2020 по описа на Апелативен съд Пловдив, подадена от Елена Бориславова Красиминова, действаща като малолетна чрез своята майка и законен представител Марислава Атанасова Тенинчева, София, ж. к. Манастирски ливади 19, вх. Б, ет. 7, ап. 16, срещу Пенчо Ненков Ботев чрез адвокат Станислава Николова, София, бул. Витоша 81, ет. 3, ап. 12; Надежда Красиминова Свищовлиева чрез особен представител Александър Иванов Одварков, Пловдив, ул. Опълченска 1, ет. 3.

Второ гражданско отделение, 484/2021, по касационна жалба срещу решението по гр. дело 171/2020 по описа на Окръжен съд Шумен, подадена от Надка Лозанова Иванова чрез адвокат Светлана Еленкова, Шумен, ул. Добри Войников 9 – 13, офис 20/21, срещу Любомира Герчева Лозанова, Шумен, ул. Асен Златаров 16, вх. 2, ет. 4, ап. 20; Йордан Герчев Лозанов, Шумен, ул. Асен Златаров 16, вх. 2, ет. 4, ап. 20.

Второ гражданско отделение, 495/2021, по касационна жалба срещу решението по гр. дело 281/2020 по описа на Окръжен съд Враца, подадена от Станислав Георгиев Борисов чрез адвокат Велислав Лъжев, Враца, ул. Мито Цветков 2, ет. 4, стая 12, срещу Симеона Георгиева Борисова чрез адвокат Иво Милчев, София, пл. Света Неделя 16, ет. 6, офис 6; Цветелина Георгиева Борисова чрез адвокат Людмил Янчев, Враца, ул. Лукашов 11, ет. 5; Роберта Руменова Красиминова – непълнолетна, действаща чрез майка си Цветелина Георгиева Борисова, чрез адвокат Людмил Янчев, Враца, ул. Лукашов 11, ет. 5.

Второ гражданско отделение, 1085/2021, по касационна жалба срещу решението по гр. дело 221/2020 по описа на Окръжен съд Кърджали, подадена от Гюнер Апти Шабан чрез адвокат Валентин Ройнов, Асеновград, ул. Трети март 34, ет. 2, офис 1, срещу Юксел Фератов Мехмедов чрез адвокат Димитрина Георгиева, Кърджали, ул. Беласица 23, бл. Възраждане, вх. А, ет. 1, ап. 1; Шефие Сакибова Мехмедова чрез адвокат Димитрина Георгиева, Кърджали, ул. Беласица 23, бл. Възраждане, вх. А, ет. 1, ап. 1.

Трето гражданско отделение

Трето гражданско отделение, 3456/2020, по касационна жалба срещу решението по гр. дело 914/2020 по описа на Окръжен съд Варна, подадена от „Енерго-Про Продажби“ – АД, Варна, Варна

Тауърс – Г, бул. Владислав Варненчик 258, срещу Янко Атанасов Илиев чрез адвокат Даниела Георгиева Иванова, Провадия, ул. Александър Стамболийски 12.

Трето гражданско отделение, 3514/2020, по касационна жалба срещу решението по гр. дело 717/2020 по описа на Окръжен съд Варна, подадена от „Енерго-Про Продажби“ – АД, чрез адвокат Никодим Георгиев, Варна, бул. Мария-Луиза 21, ет. 2, срещу Биляна Янчева Несторова чрез адвокат Красимир Тодоров, Варна, ул. Георги Живков 22 (партер – вътрешен двор).

Трето гражданско отделение, 3979/2020, по касационна жалба срещу решението по гр. дело 16953/2019 по описа на Софийски градски съд, подадена от „Синдикална взаимозастрахователна кооперация – СиВЗК“ чрез адвокат Христо Христов, София, ул. Узунджовска 16, срещу Борис Георгиев Георгиев чрез адвокат Веселин Тончев, София, бул. Ал. Стамболийски 125 – 2, офис 4.2.

Трето гражданско отделение, 262/2021, по касационна жалба срещу решението по гр. дело 163/2020 по описа на Апелативен съд Бургас, подадена от Прокуратурата на Република България, София, бул. Витоша 2, ет. 4, срещу Ремзи Мехмедов Бекиров чрез адвокат Есен Фикри, София, ул. Три уши 6А, бл. 5, ет. 2, офис 10.

Трето гражданско отделение, 527/2021, по касационна жалба срещу решението по гр. дело 1068/2020 по описа на Апелативен съд София, подадена от „Юробанк България“ – АД, чрез адвокат Христина Кирилова, София, бул. Проф. Фритьоф Нансен 37 А, ет. 5, срещу Агенция по вписванията, София, ул. Елисавета Багряна 20.

Трето гражданско отделение, 552/2021, по касационна жалба срещу решението по гр. дело 4683/2019 по описа на Софийски градски съд, подадена от „Терем Холдинг“ – ЕАД, София, ул. Иван Вазов 12, ет. 4, срещу Пламен Христов Стоянов чрез адвокат Албена Крапчева, София, ж. к. Младост 2, бл. 219, вх. 4, ап. 73.

Трето гражданско отделение, 872/2021, по касационна жалба срещу решението по гр. дело 706/2020 по описа на Окръжен съд Русе, подадена от „Електроразпределение Север“ – АД, чрез адвокат Елеонора Караиванова, Русе, пл. Средец 1, ет. 5, срещу Слави Тодоров Славов чрез адвокат Илиян Илиев, Русе, ул. Муткурова 11.

Второ търговско отделение

Второ търговско отделение, 1159/2020, по касационна жалба срещу решението по гр. дело 517/2019 по описа на Апелативен съд Пловдив, подадена от „Юробанк България“ – АД, чрез адвокат Делян Манчев, София, ул. Хан Аспарух 54, ет. 4, офис 9, срещу Цветелина Ангелова Георгиева чрез адвокат Тодор Димов, Пловдив, ул. Христо Г. Данов 24, ет. 3, офис 303; Ангел Лазаров Иванчев чрез адвокат Тодор Димов, Пловдив, ул. Христо Г. Данов 24, ет. 3, офис 303.

Второ търговско отделение, 304/2021, по касационна жалба срещу решението по гр. дело 2279/2020 по описа на Апелативен съд София, подадена от „Сий пропърти“ – ЕАД, чрез адвокат Виолета Петкова Герова, София, бул. България 81В, ет. 8, срещу Георги Георгиев Миленов – синдик на „Билдресурс“ – ЕООД, (в несъстоятелност), София, район „Изгрев“, ул. Лъчезар Станчев 3,

ет. 14; „Билдресурс“ – ЕООД, (в несъстоятелност), София, район „Оборище“, ул. Марин Дринов 17, ап. 1.

НА 28.09.2021 Г. ОТ 9,30 Ч.

Първо гражданско отделение

Първо гражданско отделение, 3416/2020, по касационна жалба срещу решението по гр. дело 589/2019 по описа на Окръжен съд Благоевград, подадена от Георги Александров Георгиев чрез адвокат Димитрина Хаджиева, Сандански, ул. Банска 2; Тоня Александрова Георгиева чрез адвокат Димитрина Хаджиева, Сандански, ул. Банска 2; Илия Стоянов Итков чрез адвокат Марио Биков, Благоевград, ул. Пере Тошев 6; Бисер Иванов Кьосев чрез адвокат Марио Биков, Благоевград, ул. Пере Тошев 6; Павлина Илиева Кьосева чрез адвокат Марио Биков, Благоевград, ул. Пере Тошев 6; Христо Людмилов Гурванов чрез адвокат Марио Биков, Благоевград, ул. Пере Тошев 6.

НА 28.09.2021 Г. ОТ 10 Ч.

Четвърто гражданско отделение

Четвърто гражданско отделение, 3910/2020, по касационна жалба срещу решението по гр. дело 633/2019 по описа на Окръжен съд Пазарджик, подадена от Стоян Димитров Караиванов чрез адвокат Виолета Близнакова, Пазарджик, ул. Люлин 1, вх. А, срещу Димитрина Крайчева Михайлова чрез адвокат Лъчезар Кръстев, Пазарджик, ул. Иван Вазов 18, ет. 1; Маргарита Валентинова Михайлова чрез адвокат Лъчезар Кръстев, Пазарджик, ул. Иван Вазов 18, ет. 1.

Четвърто гражданско отделение, 232/2021, по касационна жалба срещу решението по гр. дело 3882/2018 по описа на Апелативен съд София, подадена от Айше Мехмед Бако чрез адвокат Лилия Борисова, София, ул. Триадица 5Б, ет. 3, срещу Алиш Мустафов Закирѝов, Якоруда, ул. Освобождение 5; Мариям Алиш Мустафова чрез особен представител Ефросина Кирилова, София, ул. Цар Асен 10, ет. 4, ап. 7.

Четвърто гражданско отделение, 249/2021, по касационна жалба срещу решението по гр. дело 157/2019 по описа на Окръжен съд Силистра, подадена от Ивайло Тодоров Георгиев чрез адвокат Иван Антонов, Силистра, ул. Христо Ботев 2, офис 2, срещу Силвия Димова Филева чрез адвокат Албена Енчева, Русе, ул. Хан Аспарух 31, ет. 5, и страна Дирекция „Социално подпомагане – Русе“, Русе, ул. Ангел Кънчев 1; Дирекция „Социално подпомагане – Силистра“, Силистра, бул. Македония 169.

Четвърто гражданско отделение, 286/2021, по касационна жалба срещу решението по гр. дело 1414/2020 по описа на Окръжен съд Варна, подадена от „Енерго-Про Продажби“ – АД, чрез адвокат Лила Мачева, Варна, бул. Мария-Луиза 21, ет. 2, срещу Мариус Йорданов Йорданов чрез адвокат Тодор Тодоров, Варна, ул. Проф. Константин Иречек 6.

Четвърто гражданско отделение, 493/2021, по касационна жалба срещу решението по гр. дело 6194/2019 по описа на Апелативен съд София, подадена от Николай Здравков Гагъшки чрез адвокат Маргарита Балабанова, Пловдив, ул. Д-р Г. Вълкович 2, ет. 1, офис 7, срещу „Агро

Линг“ – ООД, чрез адвокат Даниела Стоянова, София, ж. к. Люлин – 7, ул. Д-р Петър Дертлиев 42, Грийн център, ет. 2, офис 61.

НА 28.09.2021 Г. ОТ 10,30 Ч.

Второ търговско отделение

Второ търговско отделение, 2482/2018, по касационна жалба срещу решението по гр. дело 620/2017 по описа на Апелативен съд Пловдив, подадена от „Българо-американска кредитна банка“ – АД, чрез адвокат Атанас Трифонов Богданов, Пловдив, ул. Тодор Хрулев 7; срещу Елена Александрова Беширова, Пловдив, ул. Васил Левски 8Б, офис 203; Петър Георгиев Беширов, Пловдив, бул. Васил Левски 8Б, офис 203.

Второ търговско отделение, 667/2020, по касационна жалба срещу решението по гр. дело 575/2019 по описа на Апелативен съд София, подадена от Якуб Шукри Мустафа чрез адвокат Павел Смолички, София, ул. Позитано 9, вх. А, ет. 3, офис 9; Реджеб Якуб Мустафа чрез адвокат Павел Смолички, София, ул. Позитано 9, вх. А, ет. 3, офис 9; Вилдан Якуб Салиф чрез адвокат Павел Смолички, София, ул. Позитано 9, вх. А, ет. 3, офис 9, срещу ЗК „Лев Инс“ – АД, София, ул. Симеоновско шосе 67А и трета страна ЗК „Олимпик“ клон България КЧТ, София, бул. България 102, офис 22.

Второ търговско отделение, 1321/2020, по касационна жалба срещу решението по гр. дело 525/2019 по описа на Апелативен съд Пловдив, подадена от „Полиграфия“ – АД, чрез адвокат Иван Демерджиев, Пловдив, ул. Хъшовска 5, ет. 3, срещу „Ви Джи Еф“ – ООД, чрез адвокат Свилена Димитрова, София, бул. Цар Борис Трети 85, ет. 1, офис 2.

Второ търговско отделение, 1751/2020, по касационна жалба срещу решението по гр. дело 1077/2019 по описа на Апелативен съд София, подадена от ЗК „Лев Инс“ – АД, София, бул. Симеоновско шосе 67А, срещу Васил Милети Велидолски чрез адвокат Веска Волева, София, ул. Алабин 50, вх. А, ет. 4.

НА 29.09.2021 Г. ОТ 9 Ч.

Второ търговско отделение

Второ търговско отделение, 480/2020, по касационна жалба срещу решението по гр. дело 5666/2018 по описа на Апелативен съд София, подадена от „Фанти-ГТ“ – АД, със синдик Любен Иванов Иванов, Видин, ул. Хаджи Димитър 26, срещу Пламен Иванов Цветанов – синдик на „Фанти-Г“ – ООД (в несъстоятелност), Плевен, ул. Странджа 27, вх. А, ет. 2, ап. 6; „Фанти – Г“ – ООД (в несъстоятелност), с управител Илия Трендафилов Йорданов, Видин, Промислена зона, комплекс бензиностанция, административна сграда, ет. 2, стая 3, и трета страна „Токуда Банк“ – АД, чрез адвокат Ивайло Балкански, София, ул. Кузман Шапкарев 4.

Второ търговско отделение, 1145/2020, по касационна жалба срещу решението по гр. дело 333/2019 по описа на Окръжен съд Търговище, подадена от Бахар Басриева Ахмедова, майка и законен представител на Алтан Ахмедов Амидов, чрез адвокат Христо Коев, Велико Търново, ул. Васил Левски 3, ет. 1, срещу ЗД „Бул инс“ – АД, чрез адвокат Вероника Шаркова, Велико Търново, ул. Възрожденска 1, Подн. А.

Второ търговско отделение, 1256/2020, по касационна жалба срещу решението по гр. дело 302/2019 по описа на Апелативен съд Бургас, подадена от Асгеир Андри Гудмунсон чрез адвокат Галина Найденова, Бургас, ул. Васил Левски 16, ет. 3, офис 318; „Саудиш инвестмънтс груп“ – ЕООД, чрез адвокат Галина Найденова, Бургас, ул. Васил Левски 16, ет. 3, офис 318, срещу ТД на НАП Бургас, Бургас, ул. Цар Петър 5Б.

Второ търговско отделение, 1372/2020, по касационна жалба срещу решението по гр. дело 754/2019 по описа на Апелативен съд Пловдив, подадена от ЕТ Мариана Николова Беловодска с фирма „Тоники – Мариана Беловодска“ чрез адвокат Стоян Мемцов, Пловдив, ул. Стефан Веркович 3, ет. 1, офис 5, срещу ВПК „Николка“ чрез адвокат Ивайло Попов, Пловдив, ул. Райко Даскалов 68, ет. 3, офис 2.

Второ търговско отделение, 1425/2020, по касационна жалба срещу решението по гр. дело 56/2020 по описа на Апелативен съд Варна, подадена от Милена Милева Хубенова чрез адвокат Валичка Джамбазова, Варна, ул. Александър Дякович 45, ет. 4, срещу „Де Же“ – ЕООД, чрез адвокат Маргарита Койчева, Варна, бул. Мария-Луиза 24, вх. А, ет. 1; „Де Же“ – ЕООД (в ликвидация), чрез адвокат Георги Андреев, Варна, ул. Фредерик Кюри 33, ет. 2.

Второ търговско отделение, 1449/2020, по касационна жалба срещу решението по гр. дело 4156/2019 по описа на Апелативен съд София, подадена от Николай Любомиров Тодоров чрез адвокат Силвия Николова, София, ул. Три уши 6Б, ет. 4, срещу ЗД „Бул инс“ – АД, София, бул. Джеймс Баучер 87.

Второ търговско отделение, 1523/2020, по касационна жалба срещу решението по гр. дело 321/2019 по описа на Апелативен съд Велико Търново, подадена от Мехмед Нелиев Величков чрез адвокат Стойко Вълчев Бърборски, София, ул. Ген Гурко 27, вх. Б, ет. 1, ап. 2, срещу ЗАД „Армеец“ – АД, София, ул. Стефан Караджа 2.

Второ търговско отделение, 1928/2020, по касационна жалба срещу решението по гр. дело 3231/2018 по описа на Апелативен съд София, подадена от Асен Севдалинов Филипов чрез адвокат Петя Керанова, Казанлък, ул. Славянска 6, офис 10, срещу ЗД „Бул Инс“ – АД, София, бул. Джеймс Баучер 87.

Второ търговско отделение, 664/2021, по касационна жалба срещу решението по гр. дело 495/2020 по описа на Апелативен съд Пловдив, подадена от „Обединена българска банка“ – АД, чрез юрисконсулт Дойчин Котларов, София, ул. Света София 5, срещу Павел Петров Гавазов, София, ул. Метличина поляна 48; МБАЛ „Ескулап“ – ООД, Пазарджик, ул. Свети Арахангел 19А.

НА 29.09.2021 Г. ОТ 10 Ч.

Първо гражданско отделение

Първо гражданско отделение, 498/2021, по касационна жалба срещу решението по гр. дело 155/2020 по описа на Окръжен съд Разград, подадена от Юлмие Алиева Мехмедова чрез адвокат Емилия Събева, Разград, ул. Иван Вазов 7, офис 11; Хюсеин Алиев Хюсеинов чрез адвокат Емилия Събева, Разград, ул. Иван Вазов 7, офис

11, срещу Мелиха Ибрямова Мустафова чрез адвокат Йорданка Кондиева, Разград, ул. Искър 1, кантора 24.

Първо гражданско отделение, 655/2021, по касационна жалба срещу решението по гр. дело 819/2020 по описа на Окръжен съд Хасково, подадена от Стоян Стефанов Дабев чрез адвокат Юрий Манолов, Хасково, бул. Съединение 10, вх. А, ет. 2, офис 36, срещу Бастиан Хумес чрез адвокат Георги Миланов Зарчев, Хасково, бул. България 150, ет. 4.5, офис 501.

Първо гражданско отделение, 965/2021, по касационна жалба срещу решението по гр. дело 128/2020 по описа на Окръжен съд Кърджали, подадена от Петко Николаев Кантарджиев чрез адвокат Димитър Димитров, Кърджали, ул. Републиканска 26, ет. 2, срещу Красимир Петков Кантарджиев чрез адвокат Димитрина Георгиева, Кърджали, ул. Беласица 23, вх.А, ет. 1, ап. 1.

Първо гражданско отделение, 1414/2021, по касационна жалба срещу решението по гр. дело 2938/2020 по описа на Окръжен съд Варна, подадена от Атанас Тодоров Атанасов чрез адвокат Татяна Патаринска, Варна, ул. Македония 72, офис 2, срещу Силвия Петкова Димитрова чрез адвокат Сийка Христова, Варна, бул. Вл. Варненчик 16 А, ет. 3.

Второ гражданско отделение

Второ гражданско отделение, 3534/2020, по касационна жалба срещу решението по гр. дело 76/2020 по описа на Окръжен съд Смолян, подадена от Росен Борисов Велков чрез адвокат Евгений Велков, Неделино, ул. Александър Стамболийски 64, срещу Стефан Алексиев Терзиев чрез адвокат Съби Узунов, Ардино, ул. Търговска 12.

Второ гражданско отделение, 46/2021, по касационна жалба срещу решението по гр. дело 289/2019 по описа на Окръжен съд Благоевград, подадена от Фатиме Юсеин Крънч чрез адвокат Мария Прешелкова, Разлог, ул. Яне Сандански 34, офис 5, срещу Медие Мехмедова Шиндева, Якоруда, ул. Бърдо 19; Сабри Джемал Медар, Якоруда, ул. Цар Борис Трети 230; Сабри Юсуф Медар, Якоруда, ул. Цар Борис Трети 230; Джемал Юсуф Медар, Якоруда, ул. Цар Борис Трети 230; Анифе Юсуф Джемал, Якоруда, ул. Цар Борис Трети 230; Салих Юсуф Медар, Якоруда, ул. Цар Борис Трети 230; Хюсеин Юсуф Джемал, Якоруда, ул. Цар Борис Трети 230; Сайфа Салих Медар, Якоруда, ул. Цар Борис Трети 230.

Второ гражданско отделение, 324/2021, по касационна жалба срещу решението по гр. дело 135/2020 по описа на Окръжен съд Видин, подадена от Иво Георгиев Стойков чрез адвокат Гео Въжаров, Самоков, ул. Рилски скиор 2, вх. Б, ет. 1; Катя Любомирова Стойкова чрез адвокат Гео Въжаров, Самоков, ул. Рилски скиор 2, вх. Б, ет. 1, срещу Мая Димитрова Върбанова чрез адвокат Николай Шопов, София, ул. Цар Асен 8, ет. 1, ап. 3.

Второ гражданско отделение, 576/2021, по касационна жалба срещу решението по гр. дело 1388/2020 по описа на Окръжен съд Варна, подадена от Светлана Йорданова Анастасова чрез адвокат Люба Шанкова, Варна, ул. Панагюрище 6, ет. 2; Валентин Цветанов Нанов чрез адвокат Кремена Маринова, Варна, ул. Драгоман 43.

Трето гражданско отделение

Трето гражданско отделение, 3345/2020, по касационна жалба срещу решението по гр. дело 76/2020 по описа на Апелативен съд Бургас, подадена от Атанас Николов Георгиев чрез адвокат Петко Маринчев, Бургас, ул. Александровска 20, ет. 1, десен; Никола Атанасов Георгиев чрез адвокат Петко Маринчев, Бургас, ул. Александровска 20, ет. 1, десен; срещу „Андонови“ – ООД, чрез адвокат Николай Димитров, Бургас, ул. Патриарх Евтимий 50, ет. 1.

Трето гражданско отделение, 3376/2020, по касационна жалба срещу решението по гр. дело 642/2020 по описа на Окръжен съд Бургас, подадена от „Том Кларк“ – ЕООД, чрез адвокат Павлина Симеонова, София, бул. Витоша 146, вх. Б, ет. 3, срещу Йордан Макавеев Йорданов чрез адвокат Петър Христов Атанасов, Несебър, ул. Иван Вазов 21, ет. 2, Адвокатска кантора Петър Атанасов.

Трето гражданско отделение, 3764/2020, по касационна жалба срещу решението по гр. дело 3427/2019 по описа на Апелативен съд София, подадена от Прокуратура на Република България, София, бул. Витоша 2; Радка Асенова Върбанова чрез адвокат Димитър Марковски, София, ул. Цар Асен 1, ет. 2.

Трето гражданско отделение, 3816/2020, по касационна жалба срещу решението по гр. дело 1126/2019 по описа на Окръжен съд Велико Търново, подадена от Христина Христова Пенева чрез адвокат Катя Иванова Генова, Велико Търново, ул. Цанко Церковски 39, партер, срещу Тодор Анчев Пенев чрез адвокат Габриела Асенова Николова, Велико Търново, ул. България 8, ет. 1.

Трето гражданско отделение, 3844/2020, по касационна жалба срещу решението по гр. дело 1078/2020 по описа на Окръжен съд Варна, подадена от „Енерго-Про Продажби“ – АД, чрез адвокат Никодим Венциславов Георгиев, Варна, бул. Мария-Луиза 21, ет. 2 (адв. Георгиев – преупълномощен от АД Величков, Желязков и Партньори), срещу Георги Калчев Митев чрез адвокат Ренета Колева Стойчева, Варна, ул. Поп Харитон 10, ет. 1, ап. 1.

Трето гражданско отделение, 3897/2020, по касационна жалба срещу решението по гр. дело 167/2020 по описа на Апелативен съд Велико Търново, подадена от „Топлофикация Русе“ – ЕАД, Русе, ул. ТЕЦ Изток 1, ет. 2, срещу Нергис Сабриева Юсеинова чрез адвокат Светослав Михов, Русе, ул. Александровска 10, вх. 1, ет. 1.

Трето гражданско отделение, 3965/2020, по касационна жалба срещу решението по гр. дело 352/2020 по описа на Окръжен съд Добрич, подадена от Исторически музей – Каварна, чрез адвокат Паскал Детелинов Гонов, Варна, бул. Владислав Варненчик 106, ет. 1, офис 3, срещу Дарина Йорданова Мирчева-Йорданова чрез адвокат Красимира Стефанова Стефанова, Варна, ул. Котел 4.

Трето гражданско отделение, 547/2021, по касационна жалба срещу решението по гр. дело 440/2020 по описа на Апелативен съд Пловдив, подадена от Апелативна прокуратура – Пловдив, Пловдив, пл. Съединение 3, срещу Петър Димитров Сюлеменчев чрез адвокат Всеждана Овчарова, Свиленград, ул. Георги Скрижовски 1.

Трето гражданско отделение, 595/2021, по касационна жалба срещу решението по гр. дело 410/2020 по описа на Апелативен съд Пловдив, подадена от Апелативна прокуратура – Пловдив, Пловдив, бул. Шести септември 156; Иван Христов Гологанов чрез адвокат Емилия Недева, Пловдив, бул. Шести септември 152, Легис център ет. 2, кантора 2-6Б.

Трето гражданско отделение, 636/2021, по касационна жалба срещу решението по гр. дело 2290/2020 по описа на Окръжен съд Варна, подадена от „Електроразпределение Север“ – АД, чрез адвокат Лила Мичева, Варна, бул. Мария-Луиза 21, ет. 2, срещу Цеца Илиева Вангелова чрез адвокат Димитър Димитров, Варна, ул. Ивайло 1-Б.

Трето гражданско отделение, 782/2021, по касационна жалба срещу решението по гр. дело 304/2020 по описа на Апелативен съд Бургас, подадена от Апелативна прокуратура – Бургас, Бургас, ул. Александровска 101; Светлозар Михайлов Лолов чрез адвокат Яна Даскалова, София, ул. Марко Балабанов 4А, вх. Б, ет. 3 – 5.

Трето гражданско отделение, 862/2021, по касационна жалба срещу решението по гр. дело 2261/2020 по описа на Окръжен съд Пловдив, подадена от Детска градина „Мир“ чрез адвокат Николина Маринова Узунова-Карабашева, Пловдив, бул. Марица 27, ет. 3, срещу Веселина Танева Балджиева чрез адвокат Кристиан Димитров Гьошев, Пловдив, ул. Антим Първи 49, ет. 3.

Трето гражданско отделение, 867/2021, по касационна жалба срещу решението по гр. дело 2947/2020 по описа на Окръжен съд Варна, подадена от „Енерго-Про Продажби“ – АД, чрез адвокат Лила Цветанова Мачева, Варна, бул. Мария-Луиза 21, ет. 2, срещу Тодор Димов Тодоров чрез адвокат Петър Красимиров Радев, Варна, ул. Отец Паисий 26, ет. 1, ап. 67.

Трето гражданско отделение, 1131/2021, по касационна жалба срещу решението по гр. дело 1824/2020 по описа на Окръжен съд Варна, подадена от „Енерго-Про Продажби“ – АД, Варна, бул. Вл. Варнечик 258, Варна тауърс – Г, срещу Стоян Димов Йорданов чрез адвокат Елица Маркова, Варна, ул. Презвитер Козма 12.

НА 29.09.2021 Г. ОТ 10,30 Ч.

Първо гражданско отделение

Първо гражданско отделение, 1214/2021, по касационна жалба срещу решението по гр. дело 378/2020 по описа на Окръжен съд Кюстендил, подадена от Любомир Василев Калдръмов чрез адвокат Димитър Николов Димитров, София, ул. Народен герой 2, сграда А, партер, ап. 1, срещу Мария Любомирова Коларска чрез адвокат Здравко Василев, Дупница, ул. Солун 1, ет. 2.

Второ търговско отделение

Второ търговско отделение, 1670/2020, по касационна жалба срещу решението по гр. дело 2768/2018 по описа на Апелативен съд София, подадена от Ирина Иванова Мишонова, действателка чрез Татяна Петрова Мишонова като нейна майка и настойник, София, ж. к. Люлин 10, бл. 109П, ет. 7, ап. 21, срещу „Дженерали застраховане“ – АД, София, бул. Княз Ал. Дондуков 68; ЗАД „Армеец“ – АД, чрез процесуален представител Люба Методиева Маркова-Лозанова, София, ул. Стефан Караджа 2, и трета страна Георги Георгиев Илиев, Хасково, ул. Орфей, бл. 14, вх. А, ет. 5, ап. 35.

Второ търговско отделение, 1681/2020, по касационна жалба срещу решението по гр. дело 693/2019 по описа на Апелативен съд Варна, подадена от „УП България 19“ – ЕООД, чрез адвокат Радослав Миков, София, бул. Н. Й. Вапцаров 55, офис парк Експо 2000, сграда фаза 4, ет. 1, срещу „Енерго-Про Продажби“ – АД, чрез адвокат Аглика Тодорова, София, ул. Триадица 6, ет. 2; „Национална електрическа компания“ – ЕАД, София, ул. Триадица 8.

Второ търговско отделение, 1700/2020, по касационна жалба срещу решението по гр. дело 578/2019 по описа на Апелативен съд Варна, подадена от Застрахователно акционерно дружество „Армеец“ – АД, София, ул. Стефан Караджа 2, срещу Хубавена Димитрова Шейредова чрез адвокат Маргарита Димитрова, София, бул. Драган Цанков 23, вх. А, ет. 2, и трета страна Теньо Димитров, с. Ягода, община Мъглиж, област Стара Загора, ул. Вилна 59.

Второ търговско отделение, 1902/2020, по касационна жалба срещу решението по гр. дело 597/2019 по описа на Апелативен съд Варна, подадена от Гаранционен фонд чрез адвокат Людмила Велева, Добрич, ул. Генерал Киселов 1, ет. 2, офис 205, срещу Серхан Красимиров Киров, лично и със съгласието на своята майка и законен представител Ивелина Демирева Чаушева чрез адвокат Ваня Пейчева, Добрич, ул. Иван Пенаков 15А, и трета страна Кристина Рашкова Щерева чрез адвокат Светлозар Дуков Добрич, ул. Иван Пенаков 4, и контролираща страна Дирекция „Социално подпомагане“, Добрич, бул. Добруджа 8А.

НА 29.09.2021 Г. ОТ 11 Ч.

Четвърто гражданско отделение

Четвърто гражданско отделение, 2626/2020, по касационна жалба срещу решението по гр. дело 4364/2019 по описа на Апелативен съд София, подадена от Красимир Петров Борисов чрез адвокат Евелина Георгиева, София, пл. Славейков 8, вх. В, ап. 14; „Ватра – Хоум 2“ – ЕООД, с управител Красимир Борисов чрез адвокат Евелина Георгиева, София, пл. Славейков 8, вх. В, ап. 14, срещу Комисия за противодействие на корупцията и за отнемане на незаконно придобитото имущество, Враца, ул. Софроний Врачански 6, ст. 7 и страна Прокуратура на Република България, София, бул. Витоша 2.

Четвърто гражданско отделение, 2774/2020, по касационна жалба срещу решението по гр. дело 287/2020 по описа на Окръжен съд Варна, подадена от „Енерго-Про Продажби“ АД чрез адвокат Николай Митков Банков, София, ул. Триадица 6, ет. 2, срещу Красимир Любомиров Стефанов чрез адвокат Цветан Страхилов Диловски, Варна, бул. Владислав Варненчик 79.

Четвърто гражданско отделение, 3045/2020, по касационна жалба срещу решението по гр. дело 281/2020 по описа на Окръжен съд Пазарджик, подадена от Ангел Георгиев Кривулев чрез адвокат Евгения Бързанова, Пазарджик, ул. Иван Вазов 8, ет. 2, офис 11, срещу Филип Ангелов Кривулев чрез адвокат Константин Георгиев, София, бул. Георги Бенковски 35, ет. 1.

Четвърто гражданско отделение, 3233/2020, по касационна жалба срещу решението по гр. дело 266/2020 по описа на Окръжен съд Варна, подадена

от „Енерго-Про Продажби“ – АД, чрез адвокат Николай Банков, София, ул. Триадица 6, ет. 2, срещу Байзар Киркорова Петрова чрез адвокат Кремена Танева, Варна, ул. Петко Каравелов 3, ет. 1, офис 1.

Четвърто гражданско отделение, 3663/2020, по касационна жалба срещу решението по гр. дело 1170/2020 по описа на Окръжен съд Варна, подадена от „Енерго-Про Продажби“ – АД, чрез адвокат Никодим Георгиев, Варна, бул. Мария-Луиза 21, ет. 2, срещу Красимир Боянов Ботев чрез адвокат Илия Златев, Варна, ул. Възраждане 1, ет. 4.

НА 30.09.2021 Г. ОТ 9 Ч.

Първо гражданско отделение

Първо гражданско отделение, 4143/2020, по касационна жалба срещу решението по гр. дело 937/2020 по описа на Окръжен съд Пловдив, подадена от Елена Дафкова Стоянова чрез адвокат Ваня Иванова Тодорова, Пловдив, пл. Цар Калоян 1, ет. 1; Иван Николов Стоянов чрез адвокат Ваня Иванова Тодорова, Пловдив, пл. Цар Калоян 1, ет. 1, срещу Илко Тодоров Иванов чрез адвокат Димитър Пенев Пенев, Пловдив, бул. Шести септември 187, ет. 3, офис 2-2.

Първо гражданско отделение, 123/2021, по касационна жалба срещу решението по гр. дело 453/2020 по описа на Окръжен съд Варна, подадена от Елена Пантелеева Добрева чрез адвокат Димитър Петров, Варна, ул. Цар Симеон Първи 6А, ет. 1; Светла Пантелеева Добрева чрез адвокат Димитър Петров, Варна, ул. Цар Симеон Първи 6А, ет. 1, срещу Бончо Колев Къзълков чрез адвокат Николай Ташев, София, бул. Витоша 81, ет. 3, ап. 8; Румяна Николова Къзълкова чрез адвокат Николай Ташев, София, бул. Витоша 81, ет. 3, ап. 8.

Първо гражданско отделение, 156/2021, по касационна жалба срещу решението по гр. дело 3987/2018 по описа на Софийски градски съд, подадена от Венета Георгиева Донкова чрез адвокат Калина Беркова, София, ул. Лавеле 32, ет. 1, кантора 5, срещу Бисерка Стоянова Донкова чрез адвокат Ваня Дончева, София, ул. Иван Денкоглу 2, ет. 3, офис 1; Христо Емилов Донков чрез адвокат Ваня Дончева, София, ул. Иван Денкоглу 2, ет. 3, офис 1; Недялко Емилов Донков чрез адвокат Ваня Дончева, София, ул. Иван Денкоглу 2, ет. 3, офис 1.

Първо гражданско отделение, 923/2021, по касационна жалба срещу решението по гр. дело 335/2020 по описа на Окръжен съд Габрово, подадена от Радка Иванова Христова чрез адвокат Светла Банкова, Габрово, ул. Скобелевска 30, срещу Мария Стефанова Недялкова чрез адвокат Веселина Ангелова Пиргозчиева, Габрово, ул. Софроний Врачански 1, офис 9.

Първо гражданско отделение, 1042/2021, по касационна жалба срещу решението по гр. дело 14859/2019 по описа на Софийски градски съд, подадена от Даниела Георгиева Стоянова чрез адвокат Владимир Иванов Григоров, София, бул. Христофор Колумб 4; Георги Динов Димитров, с. Подгумер, област София, ул. Враняк 1; Ася Георгиева Георгиева чрез адвокат Стоянка Кирилова Витанова, София, ул. Алабин 42, ет. 3, ап. 13, срещу Любомир Асенов Колев чрез адвокат Светослав Илиев Лазаров, София, ул. Света София 8, ет. 4, офис 404.

Първо гражданско отделение, 1287/2021, по касационна жалба срещу решението по гр. дело 7103/2019 по описа на Софийски градски съд, подадена от Даниела Кирилова Нарижни чрез адвокат Валери Иванов, София, ул. Лавеле 32, ет. 3, кантора 30; Георги Кирилов Карамешев чрез адвокат Валери Иванов, София, ул. Лавеле 32, ет. 3, кантора 30; Екатерина Георгиева Карамешева чрез адвокат Валери Иванов, София, ул. Лавеле 32, ет. 3, кантора 30; Стоил Георгиев Карамешев чрез адвокат Валери Иванов, София, ул. Лавеле 32, ет. 3, кантора 30, срещу „Давекс“ – ЕАД, чрез адвокат Екатерина Ангелова, София, ул. Сердика 18.

Четвърто гражданско отделение

Четвърто гражданско отделение, 1043/2020, по касационна жалба срещу решението по гр. дело 422/2019 по описа на Апелативен съд Пловдив, подадена от Доника Тошкова Чушкова чрез адвокат Светослав Бонев Бакоев, Казанлък, ул. Братя Миладинови 3, вх. А, ап. 5, срещу Мартин Руменов Велев чрез адвокат Диана Саръева, Кърджали, бул. Беломорски 58, вх. Б, ет. 1, ап. 1; Румен Велев Велев, Димитровград, бул. Г. С. Раковски 25, вх. Б, ап. 1; Даниела Иванова Димитрова, Димитровград, ул. Патриарх Евтимий 7, вх. А, ап. 15.

Четвърто гражданско отделение, 1892/2020, по касационна жалба срещу решението по гр. дело 1911/2019 по описа на Окръжен съд Пловдив, подадена от Георги Йорданов Грозданов чрез адвокат Росен Иванов Кацарски, София, ул. Иван Денкоглу 2, ет. 3, офис 1, срещу Росен Петров Димитров чрез адвокат Станислав Васков Станев, Пловдив, бул. Цар Борис Трети Обединител 54, лява секция, ет. 4, ап. 25.

Четвърто гражданско отделение, 2502/2020, по касационна жалба срещу решението по гр. дело 1023/2019 по описа на Окръжен съд Варна, подадена от „Енерго-Про Продажби“ – АД, Варна, бул. Владислав Варненчик 258, Варна Тауърс кула Г; Мария Евгениева Камбурова чрез адвокат Нина Григорова, Варна, ул. Баба Тонка 12, офис 1.

Четвърто гражданско отделение, 3255/2020, по касационна жалба срещу решението по гр. дело 1291/2020 по описа на Окръжен съд Варна, подадена от „Енерго-Про Продажби“ – АД, чрез адвокат Николай Митков Банков, София, ул. Триадица 6, ет. 2, срещу Деан Иванов Радичков чрез адвокат Цветан Страхилов Диловски, Варна, бул. Владислав Варненчик 79.

Четвърто гражданско отделение, 3507/2020, по касационна жалба срещу решението по гр. дело 3371/2019 по описа на Апелативен съд София, подадена от Емил Димитров Милев чрез особен представител Диана Колева Зулчева, София, бул. Патриарх Евтимий 45, партер, срещу Главна дирекция „Национална полиция“, София, бул. Александър Малинов 1.

Четвърто гражданско отделение, 3523/2020, по касационна жалба срещу решението по гр. дело 406/2020 по описа на Окръжен съд Хасково, подадена от Росица Стоянова Влашева чрез адвокат Анелия Петрова Попова, Варна, ул. Велико Христов 15, ет. 1, ап. 22, срещу Мирослав Иванов Влашев чрез адвокат Магдалена Павлова Колева, Димитровград, ул. Цар Борис Първи 7,

ет. 2, офис 3, и страна Дирекция „Социално подпомагане Димитровград“, Димитровград, ул. Цар Борис Първи 1.

Четвърто гражданско отделение, 4110/2020, по касационна жалба срещу решението по гр. дело 1344/2020 по описа на Окръжен съд Варна, подадена от „Енерго-Про Продажби“ – АД, чрез адвокат Никодим Георгиев, Варна, бул. Мария-Луиза 21, ет. 2, срещу Йордан Янев Пасков чрез адвокат Бойко Филев, Варна, бул. Сливница 66.

НА 30.09.2021 Г. ОТ 9,30 Ч.

Първо гражданско отделение

Първо гражданско отделение, 3533/2020, по касационна жалба срещу решението по гр. дело 3416/2019 по описа на Софийски градски съд, подадена от Даниел Дамянов Алексиев чрез адвокат Александра Атанасова, София, бул. Македония 25, срещу Камен Стоянов Канев чрез адвокат Людмила Данаилова, София, ул. Цар Самуил 26 А, ет. 1, ап. 2; Маруся Стефанова Канева чрез адвокат Людмила Данаилова, София, ул. Цар Самуил 26 А, ет. 1, ап. 2.

Първо гражданско отделение, 4077/2020, по касационна жалба срещу решението по гр. дело 304/2020 по описа на Окръжен съд Враца, подадена от Светослав Георгиев Йорданов чрез адвокат Мария Генова, Враца, ул. Лукашов 14, ст. 5, срещу Наталия Георгиева Кюпова чрез адвокат Ангел Гаврилов, Бургас, ул. Страхил 7.

Първо гражданско отделение, 456/2021, по касационна жалба срещу решението по гр. дело 650/2020 по описа на Окръжен съд Хасково, подадена от Николинка Тончева Стойчева чрез адвокат Димитър Георгиев, Хасково, ул. Преслав 35, срещу Чавдар Иванов Стойчев чрез адвокат Лидия Стоянова, Хасково, ул. Хан Кубрат 8, ет. 4, офис 23; Румен Иванов Стойчев чрез адвокат Лидия Стоянова, Хасково, ул. Хан Кубрат 8, ет. 4, офис 23; Ангелина Тончева Диклиева, Хасково, ул. Цар Иван Асен Втори 3, вх. 1, ет. 1.

НА 30.09.2021 Г. ОТ 10 Ч.

Трето гражданско отделение

Трето гражданско отделение, 2913/2020, по касационна жалба срещу решението по гр. дело 3256/2017 по описа на Апелативен съд София, подадена от Емануил Емануилов Иванов чрез адвокат Олена Шишкова, София, ул. Позитано 3, ет. 1, ап. 1, срещу Стойна Емануилова Иванова-Джубрилова чрез адвокат Даниела Хаджова, София, ул. Л. Кошут 33.

Трето гражданско отделение, 3155/2020, по касационна жалба срещу решението по гр. дело 381/2019 по описа на Апелативен съд Велико Търново, подадена от „Вивамед“ – ЕООД, чрез адвокат Георги Гашаров, Плевен, ул. Ресен 8б, ет. 2, ап. 4, срещу Павлина Спасова Панчева чрез адвокат Николай Тодоров Диков, Плевен, ул. Катя Попова 2, ет. 3, офис 12.

Трето гражданско отделение, 3782/2020, по касационна жалба срещу решението по гр. дело 4914/2019 по описа на Апелативен съд София, подадена от Биляна Иванова Терзиева чрез адвокат Драгомир Димитров, София, ул. Граф Игнатиев 14, ап. 7, срещу „Банка ДСК“ – АД, София, ул. Московска 17; Георги Атанасов Георгиев чрез адвокат Стела Христоскова, София, ул. Позитано 3, ет. 3, офис 35.

Трето гражданско отделение, 4178/2020, по касационна жалба срещу решението по гр. дело 361/2020 по описа на Окръжен съд Русе, подадена от Николай Коцев Неделчев чрез адвокат Владислав Велев, Русе, ул. Драма 15, срещу „Електроразпределение Север“ – АД, чрез адвокат Елеонора Борисова Караиванова, Русе, пл. Средец 1, ет. 5, стая 507.

Трето гражданско отделение, 126/2021, по касационна жалба срещу решението по гр. дело 2679/2019 по описа на Апелативен съд София, подадена от Петър Вили Костов чрез адвокат Веселка Янкова, София, бул. черни връх 46, срещу Димитринка Кирилова Николова чрез адвокат Петя Милкова, София, ул. Стефан Караджа 18 А, ет. 1, ап. 5; Галина Петрова Петрова чрез адвокат Петя Милкова, София, ул. Стефан Караджа 18 А, ет. 1, ап. 5.

Трето гражданско отделение, 319/2021, по касационна жалба срещу решението по гр. дело 1703/2020 по описа на Окръжен съд Варна, подадена от Милко Георгиев Йорданов чрез адвокат Велина Димова, Варна, бул. Владислав Варненчик 61, срещу „Товаро-разтоварна“ – ЕООД, чрез адвокат Даниела Илиева, Варна, ул. Цар Петър 1, ет. 1, ап. 1.

Трето гражданско отделение, 873/2021, по касационна жалба срещу решението по гр. дело 598/2020 по описа на Окръжен съд Русе, подадена от Соня Димитрова Иванова чрез адвокат Емил Милушев, Русе, ул. Борисова 8, срещу „ЦБА“ – АД, чрез адвокат Албена Пейчева, Варна, ул. Радко Димитриев 7, ет. 2, офис 2.

НА 30.09.2021 Г. ОТ 10,30 Ч.

Първо търговско отделение

Първо търговско отделение, 2848/2019, по касационна жалба срещу решението по гр. дело 165/2019 по описа на Апелативен съд Бургас, подадена от Йордан Илиев Еленков чрез адвокат Живко Харизанов, Поморие, ул. Васил Левски 11, срещу „Банка ДСК“ – ЕАД, с изпълнителни директори Виолина Маринова Спасова и Юрий Благоев Генов чрез адвокат Христиана Димитрова, София, бул. Витоша 15, ет. 2.

Първо търговско отделение, 1024/2020, по касационна жалба срещу решението по гр. дело 192/2019 по описа на Апелативен съд Бургас, подадена от „Информа-прес“ – ЕООД, чрез адвокат Полина Василева, Бургас, ул. Тр. Китанчев 53, партер, офис 3, срещу „УниКредит Булбанк“ – АД, чрез адвокат Явор Димитров, София, ул. Алабин 38, ет. 1.

Първо търговско отделение, 1450/2020, по касационна жалба срещу решението по гр. дело 562/2019 по описа на Апелативен съд Пловдив, подадена от Стоян Христов Кротошев чрез адвокат Недялко Недялков, София, ул. Ген. Едуард И. Тотлебен 71 – 73, ет. 1, офис 1, срещу „Кооперативен пазар“ – ООД, с управител Таян Андреева Георгиева чрез адвокат Светослав Бакоев, Казанлък, ул. Братя Миладинови 3, вх. А, ап. 5; Таян Андреева Георгиева чрез адвокат Светослав Бакоев, Казанлък, ул. Братя Миладинови 3, вх. А, ап. 5; „Кооперативен пазар“ – ООД, с особен представител Дечко Генчев Дечков, Казанлък, ул. Славянска 10, офис 11.

Първо търговско отделение, 1459/2020, по касационна жалба срещу решението по гр. дело 2822/2018 по описа на Апелативен съд София, подадена от „Дикс 2001 Електроснабдяване“ – ЕООД, с управител Димитър Стоянов чрез адвокат Силвия Бостанджиева, София, бул. Евлоги Георгиев 41А, ап. 7, срещу Фонд за гарантиране на влоговете в банките чрез адвокат Десислава Лозанова, София, ул. Петър Парчевич 9, ет. 2, ап. 2, и трета страна „КТБ“ – АД (в несъстоятелност), със синдици Ангел Николов Донов и Кристи Христова Маринова, София, ул. Граф Игнатиев 10.

Първо търговско отделение, 1512/2020, по касационна жалба срещу решението по гр. дело 2770/2018 по описа на Апелативен съд София, подадена от „В 9“ – ООД, чрез адвокат Валери Таков, София, ул. Коста Лулчев 58А, срещу Ангел Николов Донов и Кристи Христова Маринова, синдици на „КТБ“ – АД (в несъстоятелност), София, ул. Граф Игнатиев 10.

Първо търговско отделение, 1588/2020, по касационна жалба срещу решението по гр. дело 777/2019 по описа на Апелативен съд Пловдив, подадена от „Бест Инвесторс 1“ – ЕАД, чрез адвокат Ивайло Николов, София, ул. Проф. Фритьоф Нансен 37А, ет. 5, срещу Силвия Симеонова Николова, майка и законен представител на Елисавета Йорданова Миланова чрез адвокат Димитър Димитров, Нови Искър, ул. Кътински път 9А.

Първо търговско отделение, 1827/2020, по касационна жалба срещу решението по гр. дело 3452/2019 по описа на Апелативен съд София, подадена от „Голд Кроун“ – ЕООД, с управител Мариан Ангелов Ганев чрез адвокат Иван Минков, София, бул. Христо Смирненски 14, срещу „Терра Кредит“ – ЕООД, с управител Костадин Иванов Попов чрез адвокат Иванка Митева, Пловдив, ул. Фредерик Жолио Кюри 5, ет. 3.

Окръжният съд – Пловдив, гражданско исково отделение, съобщава на Герасимос Пакинос, роден на 4.12.1970 г., гражданин на Южна Африка, че срещу него пред Окръжния съд – Пловдив, е заведено гр. д. № 1137/2021 г., XV гр. състав, по искова молба на Брендан Крейван за оспорване на бащинство по чл. 62, ал. 4 от СК. Указва му, че в едномесечен срок считано от обнародването в „Държавен вестник“ на настоящото съобщение да се яви в канцеларията на Окръжния съд – Пловдив, бул. Шести септември № 167, гражданско исково отделение, XV гр. състав, за да получи препис от исковата молба ведно с приложенията към нея, по които е образувано гр. д. № 1137/2021 г. по описа на Окръжния съд – Пловдив, XV гр. състав, както и че ако въпреки публикацията не се яви в съда в определения срок, съдът ще му назначи особен представител, който да го представлява в производството по гр. д. № 1137/2021 г. по описа на Окръжния съд – Пловдив, XV гр. състав.

Районният съд – Русе, VIII гр. състав, призовава лицето Есмералд Мурати, гражданин на Република Албания, роден на 25.08.1998 г., с неизвестен адрес, да се яви в двуседмичен срок от обнародването в „Държавен вестник“ в деловодството на съда за получаване на препис от исковата молба и доказателствата за отговор по

чл. 131 ГПК по гр. д. № 2592/2021 г. на РС – Русе, заведено от Светомира Стоилова Стоилова, в противен случай делото ще се гледа при условията на чл. 48, ал. 2 ГПК, като му се назначи особен представител.

4570

Софийският районен съд, III гр. отделение, 91 състав, призовава в двуседмичен срок от обнародването в „Държавен вестник“ ответника Милаим Бериша, роден на 29.07.1986 г., гражданин на Косово, с неизвестен адрес, да се яви в канцеларията на Софийския районен съд, за да получи препис от исковата молба и приложенията към нея по гр. д. № 56905/2020 г. по описа на съда, заведено от Лиляна Петрова Петрова от гр. София, по чл. 49 от СК. В случай че не се яви, за да получи съдебните книжа в указания срок, съдът ще му назначи особен представител на основание чл. 48, ал. 2 от ГПК.

4575

Софийският районен съд, III гр. отделение, 80 състав, по гр. д. № 64161/2020 г. на основание чл. 48, ал. 1 от ГПК уведомява Маурицио Деспукес, роден на 30.12.1958 г. в Италия, легитимиран с паспорт № УА0447876, изд. на 26.07.2011 г. от МВР – Италия, с личен номер 5812303М2107257, италиански гражданин без регистриран постоянен и настоящ адрес в Република България и неизвестен адрес в чужбина, че има качеството на ответник по гр. д. № 64161/2020 г. по описа на СРС, III ГО, 80-и състав, образувано по предявен от Лозинка Иванова Николова, ЕГН 7001231774, от гр. София, против Маурицио Деспукес, иск с правно основание чл. 49 от СК за развод поради дълбоко и непоправимо разстройство на заключения между тях на 19.12.1998 г. граждански брак, за което е съставен акт за граждански брак № 3164/15.07.1999 г. на СО – район „Средец“, като се укаже на същия, че в двуседмичен срок от обнародването в „Държавен вестник“ следва да се яви в канцеларията на СРС, III гр. о., за връчване на книгата по делото. Ответникът следва да посочи съдебен адресат в страната, в противен случай делото ще се разгледа при условията на чл. 48, ал. 2 от ГПК.

4578

Софийският районен съд, 81 състав, III ГО, съобщава на Арман Акобджанян – гражданин на Република Армения, с постоянен адрес: Република Армения, гр. Степананкерт, ул. Иваняна, дом 1 (адрес по местоживееене: гр. София, община Изгрев, ул. Ловен парк № 5, вх. 1, ап. 25), че по искова молба от „Топлофикация София“ – ЕАД, ЕИК 831609046, със седалище и адрес на управление: гр. София, район „Красно село“, ул. Ястребец № 23Б, е образувано гр. д. № 31577/2017 г. по описа на СРС, 81 състав, и в двуседмичен срок от датата на обнародването в „Държавен вестник“ следва да се яви в канцеларията на СРС, бул. Цар Борис III № 54, за получаване на препис от исковата молба и приложенията към нея. В случай че не се яви да получи книгата в указания срок, те ще се приложат към делото и ще се считат за редовно връчени. Ответникът да посочи съдебен адрес, в противен случай делото ще се гледа при условията на чл. 50, ал. 2 ГПК (отм.).

4579

Видинският окръжен съд, гражданско отделение, на основание чл. 74, ал. 1 и 2 от ЗОПДНПИ обявява, че е образувано гр.д. № 616/2020 г. по описа на ВОС по мотивирано искане на Комисията за противодействие на корупцията и за отнемане на незаконно придобитото имущество – София, против Елена Касиянова Аликова, ЕГН 7707101731, с постоянен и настоящ адрес: Видин, ул. Екзарх Йосиф I № 32, ет. 3, ап. 8, и Станимир Стоянов Аликов, ЕГН 6803150869, с постоянен и настоящ адрес: Поморие, ул. Цар Симеон № 16, с цена на иска 1 889 660,81 лв. и същото е насрочено за първо открито заседание на 17.09.2021 г. от 10,30 ч., като се иска на основание чл. 153, ал. 2 във връзка с § 5, ал. 2 от ПЗРЗПКОНПИ (ДВ, бр. 1 от 3.01.2019 г.) от ЗПКОНПИ отнемане в полза на държавата на имущество, придобито от престъпна дейност, както следва:

На основание чл. 142, ал. 2, т. 2 във връзка с чл. 141 от ЗПКОНПИ от Елена Касиянова Аликова и Станимир Стоянов Аликов на обща стойност 65 500 лв.:

– Ремарке за товарен автомобил, модел: платформа, рег. № ВН3689ЕР, рама № ХВ9R4S21181131039, цвят: сив, дата на първоначална регистрация 22.02.2008 г., придобито с договор за покупко-продажба на МПС от 18.09.2013 г., собственост на Елена Касиянова Аликова, ЕГН 7707101731, и Станимир Стоянов Аликов, ЕГН 6803150869. Пазарна стойност към настоящия момент – в размер 4000 лв.

– Товарен автомобил, марка „Ивеко“, модел: „Дейли“, рег. № ВН3972АА, рама № ZCF35A8005760973, двигател № F1AE0084118111435432, цвят: бял, дата на първоначална регистрация 3.10.2008 г., придобит с договор за покупко-продажба на МПС от 1.11.2016 г., собственост на Елена Касиянова Аликова, ЕГН 7707101731, и Станимир Стоянов Аликов, ЕГН 6803150869. Пазарна стойност към настоящия момент – в размер 20 000 лв.

– Ремарке за товарен автомобил, марка и модел: „Бешантрейлърс Д 2 Ц“, рег. № ВН0426ЕК, рама № ХВ9D2C8346B133051, цвят: сив, дата на първоначална регистрация 10.02.2017 г., придобито с договор за покупко-продажба от 11.11.2016 г. от Елена Аликова, собственост на Елена Касиянова Аликова, ЕГН 7707101731, и Станимир Стоянов Аликов, ЕГН 6803150869. Пазарна стойност към настоящия момент – в размер 5500 лв.

– Ремарке за товарен автомобил, марка и модел: „Бешантрейлърс Д 2 Ц“, рег. № ВН0716ЕК, рама № ХВ9D2C8398B133002, цвят: сив, дата на първоначална регистрация 21.05.2018 г., придобито с договор за покупко-продажба от 29.01.2018 г. от Елена Аликова, собственост на Елена Касиянова Аликова, ЕГН 7707101731, и Станимир Стоянов Аликов, ЕГН 6803150869. Пазарна стойност към настоящия момент – в размер 6000 лв.

– Товарен автомобил, марка: „Ивеко“, модел: „35 С 12“, рег. № ВН1650АК, рама № ZCF3583005759597, двигател № F1AE04816B0070828842, цвят: бял, дата на първоначална регистрация 21.08.2010 г., придобит с договор за покупко-продажба на МПС от 26.06.2018 г., собственост на Елена Касиянова Аликова, ЕГН 7707101731, и Станимир Стоянов Аликов, ЕГН 6803150869. Пазарна стойност към настоящия момент – в размер 21 000 лв.

– Товарен автомобил, марка: „Ивеко“, модел: „35 С 12“, рег. № ВН3762АК, рама № ZCF3582005461955,

двигател: F1AE0481BA0010036489, цвят: червен, дата на първоначална регистрация 20.01.2006 г., придобит с договор за покупко-продажба на МПС от 1.11.2018 г., собственост на Елена Касиянова Аликова, ЕГН 7707101731, и Станимир Стоянов Аликов, ЕГН 6803150869. Пазарна стойност към настоящия момент – в размер 9000 лв.

На основание чл. 151 във връзка с чл. 142, ал. 2, т. 2 и чл. 141 от ЗПКОНПИ от Елена Касиянова Аликова и Станимир Стоянов Аликов на обща стойност в размер 70 200 лв.:

– Сумата в размер 5000 лв., представляваща пазарната стойност на отчуждено ремарке за товарен автомобил, марка и модел: „Маро МР 12 ТА“, рег. № ВН4964ЕР.

– Сумата в размер 1000 лв., представляваща разликата между пазарната стойност на отчуждения товарен автомобил, марка: „Ивеко“, модел: „35 С 12“, рег. № ВН9813ВС, и вложената сума в покупка на с.п.а. „Ивеко 35 С 13“, рег. № ВН8965АВ.

– Сумата в размер 1000 лв., представляваща разликата между пазарната стойност на отчуждения товарен автомобил, марка: „Ивеко“, модел: „35 С 12“, рег. № ВН6395ВТ, и вложената сума в покупка на т.а. „Ивеко 35 С 13“, рег. № ВН8531ВТ.

– Сумата в размер 5000 лв., представляваща пазарната стойност на отчужденото ремарке за товарен автомобил, модел: платформа, рег. № ВН3153ЕР.

– Сумата в размер 2000 лв., представляваща пазарната стойност на отчуждения лек автомобил, марка: „Фолксваген“, модел: „Голф“, рег. № ВН2274ВХ.

– Сумата в размер 4000 лв., представляваща разликата между пазарната стойност на отчуждения товарен автомобил, марка: „Ивеко“, модел: „35 С 13“, рег. № ВН4117ВХ, и пазарната стойност на товарен автомобил, марка: „Ивеко“, модел: „35 С 17“, рег. № ВН6189АВ.

– Сумата в размер 4000 лв., представляваща разликата между пазарните стойности на отчуждения товарен автомобил, марка: „Рено“, модел: „Максити“, рег. № ВН3142АВ, и сумата за покупка на товарен автомобил, марка: „Ивеко“, модел: „35 С 14“, рег. № ВН8742АВ.

– Сумата в размер 2200 лв., представляваща пазарната стойност на отчуждения лек автомобил, марка: „Шкода“, модел: „Октавия“, рег. № 952Н181.

– Сумата в размер 10 000 лв., представляваща пазарната стойност на отчуждения товарен автомобил, марка: „Ивеко“, модел: „35 С 17“, рег. № ВН6189АВ.

– Сумата в размер 9000 лв., представляваща пазарната стойност на отчуждения специален автомобил, марка: „Ивеко“, модел: „35 С 13“, рег. № ВН8965АВ.

– Сумата в размер 11 000 лв., представляваща пазарната стойност на отчуждения специален автомобил, марка: „Ивеко“, модел: „35 С 15“, рег. № ВН3765АК.

– Сумата в размер 9000 лв., представляваща пазарната стойност на отчуждения товарен автомобил, „Ивеко“, модел: „35 С 14“, рег. № ВН8742АВ.

– Сумата в размер 7000 лв., представляваща пазарната стойност на отчуждения лек автомобил, марка: „Опел“, модел: „Антара“, рег. № ВН2018АВ.

На основание чл. 151 във връзка с чл. 142, ал. 2, т. 1 и чл. 141 от ЗПКОНПИ от Елена Касиянова

На основание чл. 151 във връзка с чл. 142, ал. 2, т. 1 и чл. 141 от ЗПКОНПИ от Елена Касиянова Аликова в размер 3113,52 лв., представляваща погасителни вноски по кредит:

– Сумата в общ размер 3113,52 лв., представляваща преводи на трети лица по сметка BG38 BPBI 7942 1060 0607 01 в „Юробанк България“ – АД, непретворена в друго имущество, с титуляр Елена Касиянова Аликова.

На основание чл. 151 във връзка с чл. 142, ал. 2, т. 4 и чл. 141 от ЗПКОНПИ от Станимир Стоянов Аликов в размер 1267,29 лв., представляваща погасителни вноски по потребителски кредит:

– Сумата в общ размер 1267,29 лв., представляваща погасителни вноски по потребителски кредит, отпуснат от „Уникредит Кънсюзър Файненсинг“ – ЕАД.

Указва на третите заинтересовани лица, претендиращи самостоятелни права върху имуществото – предмет на отнемане в настоящия процес, че могат да встъпят в делото, като предявят своите претенции пред Видинския окръжен съд не по-късно от два месеца от датата на обнародване на обявлението.

4524

Софийският градски съд, I гражданско отделение, 9 състав, на основание чл. 76, ал. 1 от ЗОПДНПИ уведомява, че има образувано гр. д. № 15077/2018 г. въз основа на постъпило мотивирано искане от Комисията за противодействие на корупцията и за отнемане на незаконно придобитото имущество срещу: Евелин Николов Банев, ЕГН 6410089069, с постоянен адрес: София, ул. Акад. Михаил Арнаудов № 13; Моника Александрова Добринова, ЕГН 7604186670, с постоянен адрес: София, бул. Александър Пушкин № 90; Александра Евелин Банева, ЕГН 9607106836, с постоянен адрес: София, бул. Александър Пушкин № 90; Симо Петров Карайчев, ЕГН 7712279121, с постоянен адрес: София, ул. Родопски извор № 60, вх. Б, ет. 8, ап. 39, и „Б. М. А. Трейдинг“ – ЕООД, ЕИК 130456797, със седалище и адрес на управление: София, бул. Витоша № 21, представлявано от Роза Димитрова Йорданова, ЕГН 7806236438, с правно основание чл. 28, ал. 1 от ЗОПДИППД (отм.) във връзка с § 5 от ПЗРЗПКОНПИ за отнемане от ответниците в полза на държавата на имущество на обща стойност 23 275 542,17 лв., а именно:

На основание чл. 8, т. 1 от ЗОПДИППД (отм.) от Александра Евелин Банева, ЕГН 9607106836:

1/2 идеална част от недвижим имот, намиращ се на ул. Пиротска № 18, гр. София, а именно: триетажно масивно здание със застроена площ 455,52 кв. м, състоящ се от партер с пет магазина, входно антре, портиерско помещение и стълбище до първия етаж; първи етаж с апартамент в югоизточната част на етажа с шест стаи, кухня, коридор, тоалетна, балкон, тераса и стълбище до втория етаж и апартамент в югозападната част на същия първи етаж с пет стаи, кухня, хол, три антрета, два килера, тоалетна и балкон; втори етаж с апартамент, разположен в югоизточната част на етажа, с шест стаи, хол, кухня, два коридора, балкон и тоалетна и апартамент в югозападната част на същия етаж с пет стаи, хол, кухня, килер, антре, балкон и предстълбищна площадка; таванско помещение над целия втори етаж и зимнично помещение под целия партерен етаж, при граници на зданието:

изток – имот на наследници д-р Крум Любенов, запад – ул. Цар Самуил, север – двор на имот, и на юг – ул. Пиротска, заедно с дворно място с площ 820 кв. м, върху част от което е построено посоченото триетажно масивно здание, съставляващо имот пл. № 1, кв. 191 на зона Б2 – 1, 2, 3, местност Центъра по плана на гр. София, ул. Пиротска № 18, при граници на парцела: изток – имот на наследници д-р Крум Любенов, запад – ул. Цар Самуил, север – жилищни сгради на ул. Цар Самуил № 80, и на юг – ул. Пиротска; едноетажна масивна постройка с площ 176 кв. м с вход към ул. Цар Самуил – София, намираща се в същото дворно място, посочено по-горе, състояща се от стая, тоалетна и две складови помещения и подпокривно пространство, при граници: изток – част от двор, запад – ул. Цар Самуил, север – жилищни сгради на ул. Цар Самуил № 80, и на юг – част от двор; едноетажна постройка с площ 52 кв. м, намираща се на същото дворно място, състояща се от две перални (стаи) и подпокривно пространство, при граници: изток – имот на наследници д-р Крум Любенов, запад – двор, север – част от двор, и на юг – магазин в партера на посоченото по-горе триетажно масивно здание, и заедно с общите части на трите сгради.

Празно дворно място, цялото с площ 746 кв. м, представляващо парцел III-596 в кв. 207-6, стар кв. 186, по плана на гр. София, м. Гърдова глава, при съседни по нот. акт: улица и имоти пл. № 596 и № 594, по скица при съседни: улица, парцели NNIIY-597, XVIII-594 и II-595, заедно с двуетажна жилищна сграда с гараж в груб строеж със застроена площ 302,78 кв. м и състояща се от: сутерен със стая за обслужващ персонал, баня с тоалетна, перално и сушилно помещение и котелно; първи етаж, състоящ се от антре, кухня, столова, две дневни, кабинет, санитарен възел и гардеробно помещение; втори етаж, състоящ се от три спални, три бани с тоалетни, гардеробно помещение, детска, дневна и тераса.

На основание чл. 7, т. 1 от ЗОПДИППД (отм.) от Александра Евелин Банева, ЕГН 9607106836:

Апартамент с идентификатор 68134.1937.1485.1.1 по кадастралната карта и кадастралните регистри, одобрени със Заповед № РД-18-68 от 2.12.2010 г. на изпълнителния директор на АГКК, намиращ се на ет. 1, със застроена площ 64,00 кв. м, състоящ се от една стая, кухня, коридор, клозет и тераса, без означени граници по документи за собственост, при липса на други обекти на същия етаж, намиращ се в София, район „Витоша“, ул. Александър Пушкин № 92, заедно с мазе, без означен номер и площ по документи за собственост, намиращо се под стълбището и под кухнята на апартамента, заедно с 1/2 ид.ч. от общите части на сградата и 963/1323 ид. части от дворното място, равняващи се на 72,8 %, което дворно място е цялото с площ 727 кв. м, съставляващо поземлен имот с идентификатор 68134.1937.1485.

На основание чл. 8, т. 1 от ЗОПДИППД (отм.) от Симо Петров Карайчев, ЕГН 7712279121:

49,91/1455 идеални части от неурегулиран поземлен имот, целият с площ 1455 кв. м, съставляващ съгласно представен нотариален акт и скица – имот с пл. № 1236, нанесен в кадастрален лист № 598, заснет през 1994 г. по плана на гр. София, м. Южна градска територия – III (трета) част, Студентски

град, м. Канзаверица, при съседни на имота по нотариален акт: Рангел Божилов, Благой Циков, Петър Манев, Георги Стойнев и Кръстю Поптомов.

Равностойността на 50 дружествени дяла от капитала на „Кинг – Геймс“ – ООД, ЕИК 175091777, в размер 25 000 лв., собственост на Симо П. Карайчев.

На основание чл. 9 от ЗОПДИППД (отм.) от Моника Александрова Добринова, ЕГН 7604186670:

1/2 идеални части от апартамент № 6, намиращ се на трети етаж в сградата на бул. Витоша № 47 – София, с площ около 95 кв. м, с ползваема площ 74,50 кв. м, състоящ се от стая и хол, а по архитектурен план – от две стаи и вестибул, кухня, баня, клозет и входно антре, при съседни: бул. Витоша, двор, В. Атанасов, д-р Янев и Нейкови, заедно с избено помещение № 13 с площ 4,7 кв. м, при съседни: мазе на Гуковски, мазе на големия магазин, улица и трафопост, заедно с таванско помещение № 5 с площ 10,6 кв. м, при съседни: таван на ТВ Симеонов, противопожарна стена, улица и таван и таван на Португалски, заедно с 4,75 % идеални части от общите части на сградата и 48,75 % идеални части от мястото, както и 4,78 % идеални части от правото на строеж върху 51,25 % кв. м, представляващо имот № 5 от кв. 390 по плана на София, местността Центъра, при съседни: бул. Витоша, ул. Владимир Поптомов, сега ул. Гладстон, К. Кавалюгов и Иван Саздов.

5,68 % идеални части от урегулиран поземлен имот, частна общинска собственост, актуван с акт за общинска собственост № 533/10.04.2001 г. на СО – район „Оборище“, представляващ: парцел 536, м. ГГЦ – зона-12, с площ 684 кв. м, при граници на парцела: ул. Оборище, ул. Кракра, парцел XXII – за БОДК, и парцел XXIV-24 по плана на София, ул. Оборище № 13.

Недвижим имот с административен адрес: София, р-н „Оборище“ на СО, бул. Мария-Луиза № 50, а именно: урегулиран поземлен имот III-5 от кв. 30 по плана на София, местност ГГЦ – зона Г-14, целият с площ 317,50 кв. м, при граници на имота по скица: бул. Мария-Луиза, УПИ XXI за МВР, УПИ I-6 и УПИ II-7, заедно с построената в същото: А. четириетажна външна сграда (построена в западната част на парцела), цялата на сутерен, със застроена площ 163,50 кв. м, разгърнатата застроена площ 711,12 кв. м, състояща се от: А.1. партерен етаж от търговска площ (магазин) от 136,90 кв. м, при граници: бул. Мария-Луиза, сграда на калкан, построена в УПИ XXI – отреден за МВР, двор и вход на сградата с проход към двора; А.2. първи партерен етаж – апартамент с площ 187,82 кв. м, състоящ се от антре, вестибул, три спални, кухня, тоалетна, баня с тоалетна, килер, коридор и два балкона; А.3. втори надпартерен етаж – апартамент с площ 179,90 кв. м, състоящ се от антре, вестибул, всекидневна, три спални, кухня, тоалетна, баня с тоалетна, килер, коридор и два балкона; А.4. трети надпартерен етаж – апартамент с площ 179,90 кв. м, състоящ се от антре, вестибул, три спални, кухня, тоалетна, баня с тоалетна, килер, коридор и два балкона, при граници на сградата: бул. Мария-Луиза, сграда на МВР, ЕС на ул. Поп Богомил, вътрешна къща и двор; Б.1. апартамент на първи (партерен) етаж от вътрешната къща (построена в източната част на парцела) с площ 72,01 кв. м, състоящ се от вестибул, коридор, две спални, кухня и сервизно помещение, заедно с прилежащите

му избено и таванско помещение, при граници на етажа: лицевата сграда към бул. Мария-Луиза, ЕС на ул. Поп Богомил, двор и УПИ II-7, заедно със съответните идеални части от общите части на вътрешната къща, всички имоти, надлежно описани в т. 1, букви А.1, А.2, А.3, А.4 и Б.1.

Неурегулиран поземлен имот, намиращ се в населената и старозастроена част на с. Кошарите, община Радомир, област с административен център гр. Перник, в махала Петрово, с площ на поземления имот 615 кв. м, при граници на същия по нотариален акт: от изток – шосе, от запад – път, от север – Евлоги, Васил, Иванка и Тодорка Добринови, и от юг – Бойко Василев Милев, ведно с построената в този поземлен имот паянтова жилищна сграда.

Сумата в размер 365 129,87 лв., представляваща приходи от наеми на имущество, наредени по банкова сметка – спестовен влог IBAN BG 50 PIRB 80504600048512 в лв., открита в „Пиреос банк“ – АД, с титуляр Моника Александрова Добринова.

Равностойността на 211 дружествени дяла на стойност 1055 лв. от капитала на „Кредо – Интернейшънъл“ – ООД, ЕИК 121741879, собственост на Моника А. Добринова.

Сумата 188 712,02 лв., представляваща върнати заеми от СД „Александър Експорт Импорт Добринов и сие“ и от Симо Петров Карайчев.

Сумата 567 600 лв., представляваща изплатен дивидент от „Б.М.А. Трейдинг“ – ООД.

На основание чл. 4, ал. 1 от ЗОПДИППД (отм.) от Евелин Н. Банев, ЕГН 6410089069:

Лек автомобил „Мерцедес 240Д“ с ДК № СА 5117 ВТ, рама № WDB12312310400175, двигател № 61691210345345, цвят: син, дата на първа регистрация 12.04.1983 г., придобит на 15.12.2006 г., регистриран на името на проверяваното лице на 15.12.2006 г.

4983 броя безналични акции от емисия ISIN BG1100046066, борсов код 6С4/СНМ от капитала на „Химимпорт“ – АД, ЕИК 000627519.

Сумата 1 888 600 лв., представляваща върнати заеми средства и изплатен дивидент от „Б.М.А. Трейдинг“ – ООД.

На основание чл. 4, ал. 1 във връзка с чл. 9 от ЗОПДИППД (отм.) от Евелин Н. Банев, ЕГН 6410089069, и Моника Александрова Добринова, ЕГН 7604186670:

Сумата в размер 140 341,40 лв., представляваща 1/2 от наличността по сметка спестовен влог IBAN BG 88 PIRB 80504600133867 в лв., открита на 4.07.2005 г. в „Банка Пиреос“ – АД, с титуляр Александра Евелин Банева.

На основание чл. 4, ал. 2 от ЗОПДИППД (отм.) от Евелин Н. Банев, ЕГН 6410089069:

Сумата в размер 60 000 лв., получена от продажбата на дружествените дялове от капитала на „Билдкомфорт“ – ООД, ЕИК 131300986.

Сумата в размер 70 000 евро, или 136 908,10 лв., получена от продажбата на 25 дружествени дяла от капитала на „Евро Палас“ – ООД, ЕИК 131300993.

Сумата в размер 30 000 евро, или 58 674,90 лв., получена от продажбата на 25 дружествени дяла от капитала на „Евротренд“ – ООД, ЕИК 131264796.

Сумата в размер 1 300 764 лв., получена от продажбата на недвижими имоти, намиращи се в землището на с. Кривина, ЕКАТТЕ 39791, Столична община, район „Панчарево“, а именно: А) незастроен поземлен имот № 015085 – нива с

площ 6000 кв. м, шеста категория, намираща се в местността Ливадето; Б) незастроен поземлен имот № 015086 – нива с площ 7,001 дка, шеста категория, намираща се в местността Ливадето; В) незастроен поземлен имот № 015089 – нива с площ 6,001 дка, шеста категория, намираща се в местността Ливадето.

Сумата в размер 1 848 260 лв., получена от продажбата на недвижим имот, намиращ се в землището на с. Бусманци с ЕКАТТЕ 07106, Столична община, район „Искър“, а именно: незастроен поземлен имот (изоставена нива) № 001016 с площ 1800 кв. м, четвърта категория, в местността Слатински герен.

Сумата в размер 26 000 лв., получена от продажбата на лек автомобил „Ауди“, модел „А2“, с ДК № С 9010 НХ, рама № WAUZZZ8ZZ1N057012, двигател № АUA242463, черен, с дата на първа регистрация 16.08.2001 г.

На основание чл. 4, ал. 2 във връзка с чл. 9 от ЗОПДИППД (отм.) от Евелин Н. Банев, ЕГН 6410089069, и Моника Александрова Добринова, ЕГН 7604186670:

Сумата в размер 1396,78 лв., получена от продажбата на вилно място от 936 кв. м, съставляващо парцел VII-451 от кв. 25 по плана на София, местност Вилна зона Киноцентъра – II, заедно с построената в гореописаното дворно място вилна сграда, разположена на три нива, а именно: приземен етаж, застроен на 131 кв. м, състоящ се от три спални, помещение за хоби, баня с тоалетна и тераса и подпокривен етаж – мансарден тип.

Сумата в размер 9420 лв., получена от продажбата на котелно помещение с площ 250,00 кв. м, представляващо обособено помещение от жилищен блок в гр. Хасково, ул. Климент № 3а, заедно със съответните идеални части от общите части на сградата и от съответните части от правото на строеж върху общински имот с пл. № 2967, в кв. 394 по регулационния план на гр. Хасково.

На основание чл. 4, ал. 2 във връзка с чл. 6 от ЗОПДИППД (отм.) от „Б.М.А. Трейдинг“ – ЕООД, ЕИК 130456797:

Сумата 3 760 665 лв., получена от продажбата на урегулиран поземлен имот с площ 270,00 кв. м, с адрес София, бул. Витоша № 21.

Сумата 2 354 878 лв., получена от продажбата на поземлен имот – нива, намираща се в землището на кв. Симеоново, Столична община, район „Витоша“, в местността Къро, с площ 2482 кв. м.

Сумата 2 833 997 лв., получена от продажбата на 4 бр. ниви, намиращи се в землището на кв. Симеоново.

Сумата 1 055 120 лв., получена от продажбата на обособена част от административна сграда, състояща се от партер с площ 363,00 кв. м и първи етаж с площ 390,00 кв. м, намираща се в София, бул. Дондуков № 9.

Съгласно определение от 30.03.2021 г. по гр. д. № 15077/2018 г. по описа на СГС, I ГО, 9 състав, съдът определя едномесечен срок считано от датата на обнародване на обявлението в „Държавен вестник“, в който трети заинтересовани лица, претендиращи самостоятелни права върху имуществото – предмет на отнемане, могат да встъпят в делото, като предявят претенциите си пред СГС.

Гражданско дело № 15077/2018 г. по описа на СГС, I ГО, 9 състав, е насрочено за разглеждане в открито съдебно заседание на 18.11.2021 г. от 13,30 ч. 4540

Софийският градски съд, търговско отделение, VI – 13 състав, ч.т.дело № 1047/2021 г., на основание чл. 679 от ТЗ призовава кредиторите от събиране на кредиторите на „Игал“ – ООД, ЕИК 111517701, по т.д. № 3772/2013 г. по описа на Софийския градски съд, търговско отделение, VI – 20 състав, да се явят в заседание на 10.08.2021 г. от 10,30 ч. по т.д. № 1047/2021 г. по описа на Софийския градски съд, търговско отделение, VI – 13 състав, образувано по искане на „АПС Алфа България“ – ЕООД, ЕИК 203247196, на основание чл. 679, ал. 1 от ТЗ за отмяна на решенията на събирането на кредиторите на „Игал“ – ООД, ЕИК 111517701. Заседанието ще се проведе в Софийския градски съд, София, бул. Витоша № 2. 4574

ПОКАНИ И СЪОБЩЕНИЯ

12. – Управителният съвет на ЮЛНЦ „Фонд за дивата флора и фауна“, Благоевград, на основание чл. 26 от ЗЮЛНЦ свиква общо събиране на 17.09.2021 г. в 10 ч. в Благоевград, ул. Иван Михайлов № 49, стая № 327, при следния дневен ред: 1. приемане и одобрение на годишен отчет за 2020 г.; 2. текущи. 4583

867. – Адвокатският съвет на Адвокатската колегия – Добрич, на основание чл. 81, ал. 2 във връзка с ал. 1 от ЗА свиква извънредно изборно събиране на адвокатите при Адвокатската колегия – Добрич, на 11.09.2021 г. от 9 ч. в гр. Добрич в Обучителната зала на Окръжния съд – Добрич, при дневен ред: избор на двама резервни членове на Съвета на АК – Добрич. При липса на кворум на основание чл. 81, ал. 4 от ЗА събирането ще се проведе същия ден и на същото място от 10 ч. при същия дневен ред независимо от броя на присъстващите членове на колегията. Поканват си всички членове на колегията да участват в събирането лично или чрез писмено упълномощен представител по реда на Закона за адвокатурата. 4585

Адрес на редакцията: 1169 София, пл. Княз Александър I № 1, тел. 02 939-35-17
e-mail: DVest@parliament.bg, rumen@parliament.bg.

Електронна страница на „Държавен вестник“: <http://dv.parliament.bg>

IBAN номерът на банковата сметка на „Държавен вестник“ е:

BG10BNBG96613100170401, BIC на БНБ – BNBGBGSD

Печат: „Алианс Принт“ – ЕООД, София 1592, ул. Илия Бешков № 3

ДЪРЖАВЕН ВЕСТНИК

ISSN 0205 – 0900